



Comune di Napoli
Area Ambiente
Servizio Verde della Città

PARCO VIALE DEL POGGIO
Viale Poggio di Capodimonte, 53
80131 Napoli NA

LAVORI DI RIQUALIFICAZIONE "PARCO DEL POGGIO"

PROGETTO ESECUTIVO
INTEGRAZIONE

TAV. 1B

Analisi nuovi prezzi

Data

NOVEMBRE 2022

Il Responsabile del Procedimento **Il Dirigente del Servizio Verde della Città**

Arch. Francesca SPERA

dott.ssa Teresa BASTIA

Il Progettista

Ing. Vincenzo PALMA

Agronomo

Dott. Agr. Federico ABATE

RTP

Ing. Vincenzo PALMA

Dott. Agr. Federico ABATE

SCHEDA ANALISI DEL PREZZO

CODICE		Descrizione della lavorazione prevista nell'elenco dei prezzi unitari della voce di prezzo					U.M.		
NP.01		PROGRAMMATTORE MODULARE " Centralina" Fornitura e posa in opera di programmatore di tipo modulare "Centralina" RAIN BIRD ESP-ME avente le seguenti caratteristiche: Programmatore ibrido con modello base 4 stazioni e 3 moduli espansione da X stazioni Triplo programma Largo Display LCD per una facile programmazione La Stazione ausiliaria n. può essere programmata come una normale stazione o in bypass di un sensore per continuare l'irrigazione anche in caso di pioggia Memoria non volatile per il mantenimento del programma durante un'interruzione di alimentazione elettrica. Water Budget da 0 a 200% Tempo per settore da 1' a 4 h 4 partenze giornaliere per programma per un totale di 12 partenze Ciclo irriguo settimanale, giorni pari/dispari con giorno 31 con calendario annuale per l'esclusione fissa di giorni LED indicante lo stato del Sensore pioggia: attivo o disattivo Programma diagnostico in grado di individuare elettrovalvole con problemi idraulici o elettrici, temporaneamente disattivate, pur continuando la normale programmazione irrigua possibilità di definire un programma personalizzato base richiamabile con un singolo tasto. Avviamento manuale di una stazione o di un ciclo Sportello di protezione con chiave Trasformatore interno: Primario 230 VAC 50 Hz, Secondario 25,5 VAC 1° Protezione MOV in ingresso e in uscita per ciascuna elettrovalvola 2 elettrovalvole 24 VAC per settore più MV Master Valve/Comando pompa Certificato a norme CE Reso in opera provvisto di ogni collegamento necessario al perfetto funzionamento.					cad.		
N.	Codice	Elementi analisi	u.m.	quantità	prezzo	importi parziali	importi	% incidenza su totale	
1	Manodopera								
1.1	RU.1.5.5.a	Operaio comune	ora	0,00	€ 25,09	€ -			
1.2	RU.1.5.5.b	Operaio qualificato	ora	0,00	€ 27,84	€ -			
1.3	RU.1.5.5.c	Operaio specializzato	ora	0,50	€ 29,94	€ 14,97			
totale manodopera							€ 14,97	0,71%	
2	Materiali								
2.2	ESP ME MODELLO BASE 4 STAZ		n	2,00	€ 490,00	€ 980,00			
2.1	ESP ME MODELLO ESP 8 STAZ		n.	6,00	€ 94,50	€ 567,00			
2.3			n	0,00	€ -	€ -			
2.4			n	0,00	€ -	€ -			
2.5			n	0,00	€ -	€ -			
totale materiali							€ 1 547,00	73,65%	
3	Attrezzature ed Oneri								
3.1			ora	0,00	€ -	€ -			
3.2			q.li/km	0	€ -	€ -			
3.3									
totale noleggi							€ -	0,00%	
4	Trasporti								
4.1	Spesa per trasporto materiale - 4%				€ 1 547,00	4,00%	€ 61,88		
4.2									
4.3									
totale trasporti							€ 61,88	2,95%	
4	Altre Forniture e Prestazioni								
4.1							€ -		
4.2									
4.3									
totale altre forniture e prestazioni							€ -	0,00%	
		Sommano					€ 1 623,85		
		B Incidenza sicurezza - Costi diretti - 0,5% di A		0,50%	€	8,12			
		SOMMANO A+B					€ 1 631,97		
		D Spese generali 17% di C		17%	€	277,43			
		Sommano C+D					€ 1 909,40		
		F Utile impresa 10% di E		10%	€	190,94			
		Somma E+F					€ 2 100,34		
		TOTALE PREZZO UNITARIO					€ 2 100,34		

Riferimento costo mano d'opera:

Da analisi prezzi del Prezzario Regione Campania Opere Pubbliche 2022

Riferimento costo materiali: Indagine di mercato.

SCHEDA ANALISI DEL PREZZO

CODICE		Descrizione della lavorazione prevista nell'elenco dei prezzi unitari della voce di prezzo					U.M.	
NP.02		SENSORE DI PIOGGIA Fornitura e posa in opera di sensori per la pioggia RAIN BIRD modello RAIN CHECK in grado di interrompere, in modo del tutto automatico, il ciclo irriguo (anche se in corso). Ripresa automatica del programma irriguo con possibilita' di variare la soglia minima di intervento mediante lo spostamento di un cursore mobile, compreso ogni onere e magistero per dar compiuto il lavoro a regola d'arte.					cad.	
N.	Codice	Elementi analisi	u.m.	quantità	prezzo	importi parziali	importi	% incidenza su totale
1 Manodopera								
1.1	RU.1.5.5.a	Operaio comune	ora	0,00	€ 25,09	€ -		
1.2	RU.1.5.5.b	Operaio qualificato	ora	0,00	€ 27,84	€ -		
1.3	RU.1.5.5.c	Operaio specializzato	ora	0,17	€ 29,94	€ 4,99		
totale manodopera							€ 4,99	4,26%
2 Materiali								
2.2	RAIN CHECK SENSORE PIOGGIA		n	1,00	€ 91,00	€ 91,00		
2.2			n			€ -		
2.3			n	0,00	€ -	€ -		
2.4			n	0,00	€ -	€ -		
2.5			n	0,00	€ -	€ -		
totale materiali							€ 91,00	77,68%
3 Attrezzature ed Oneri								
3.1			ora	0,00	€ -	€ -		
3.2			q.li/km	0	€ -	€ -		
3.3								
totale noleggi							€ -	0,00%
4 Trasporti								
4.1	Spesa per trasporto materiale - 4%			€ 91,00	4,00%		€ 3,64	
4.2								
4.3								
totale trasporti							€ 3,64	3,11%
4 Altre Forniture e Prestazioni								
4.1								
4.2								
4.3								
totale altre forniture e prestazioni							€ -	0,00%
A		Sommano					€ 99,63	
B		Incidenza sicurezza - Costi diretti - 0,5% di A		0,50%		€ 0,50		
C		SOMMANO A+B					€ 100,13	
D		Spese generali 17% di C		17%		€ 17,02		
E		Sommano C+D					€ 117,15	
F		Utile impresa 10% di E		10%		€ 11,71		
G		Somma E+F					€ 128,86	
TOTALE PREZZO UNITARIO							€ 128,86	

Riferimento costo mano d'opera:

Da analisi prezzi del Prezzario Regione Campania Opere Pubbliche 2022

Riferimento costo materiali: Indagine di mercato.

SCHEDA ANALISI DEL PREZZO

CODICE		Descrizione della lavorazione prevista nell'elenco dei prezzi unitari della voce di prezzo					U.M.	
NP. 03		ELETTROVALVOLA Fornitura e posa in opera di elettrovalvola a membrana RAIN BIRD della serie PGA in PVC antiurto avente le seguenti caratteristiche: - Solenoide monoblocco "EZ-Bleed" a bassa potenza ed a bassa tensione (24 V) con posizione di spurgo. - Installazione in linea o ad angolo. - Pressione massima di esercizio 10 ATM. - Filtro sulla membrana. - Regolatore di flusso. - Comando di apertura manuale direttamente sul solenoide senza fuoriuscita di acqua all'esterno - Dispositivo di apertura e chiusura lenta contro il colpo d'ariete. - Compatibile con sistema T-Bos Resa in opera completa di TEE di derivazione, valvola a sfera di parzializzazione mod. VAL-BOCC in PVC con bocchettone a tre pezzi con o-ring e raccordo a bocchettone a tre pezzi della serie BOC, compreso ogni onere e magistero per dar compiuto il lavoro a regola d'arte.					cadauno	
N.	Codice	Elementi analisi	u.m.	quantità	prezzo	importi parziali	importi	% incidenza su totale
1 Manodopera								
1.1	RU.1.5.5.a	Operaio comune	ora	0,00	€ 25,09	€ -		
1.2	RU.1.5.5.b	Operaio qualificato	ora	0,00	€ 27,84	€ -		
1.3	RU.1.5.5.c	Operaio specializzato	ora	0,33	€ 29,94	€ 9,98		
totale manodopera							€ 9,98	5,89%
2 Materiali								
2.2	00-PGA ELETTROVALVOLA 1" IRRITROL		n	1,00	€ 93,80	€ 93,80		
2.2	VAL 100 Bocchettone		n	1,00	€ 22,50	€ 22,50		
2.3			n	0,00	€ -	€ -		
2.4			n	0,00	€ -	€ -		
2.5			n	0,00	€ -	€ -		
totale materiali							€ 116,30	68,67%
3 Attrezzature ed Oneri								
3.1			ora	0,00	€ -	€ -		
3.2			q.li/km	0	€ -	€ -		
3.3								
totale noleggi							€ -	0,00%
4 Trasporti								
4.1	Spesa per trasporto materiale -4%				€ 116,30	4,00%	€ 4,65	
4.2								
4.3								
totale trasporti							€ 4,65	2,75%
4 Altre Forniture e Prestazioni								
4.1								
4.2								
4.3								
totale altre forniture e prestazioni							€ -	0,00%
Sommano							€ 130,93	
B	Incidenza sicurezza - Costi diretti - 0,5% di A			0,50%			€ 0,65	
SOMMANO A+B							€ 131,59	
D	Spese generali 17% di C			17%			€ 22,37	
Sommano C+D							€ 153,96	
F	Utile impresa 10% di E			10%			€ 15,40	
Somma E+F							€ 169,35	
TOTALE PREZZO UNITARIO							€ 169,35	

Riferimento costo mano d'opera:

Da analisi prezzi del Prezzario Regione Campania Opere Pubbliche 2022

Riferimento costo materiali: Indagine di mercato.

SCHEDA ANALISI DEL PREZZO

CODICE		Descrizione della lavorazione prevista nell'elenco dei prezzi unitari della voce di prezzo					U.M.	
NP. 04		IRRIGATORE STATICO SOLL. 4' IRRITROL Fornitura e posa in opera di irrigatore da sottosuolo IRRITROL di tipo statico, serie UNISPRAY, con altezza di sollevamento variabile da 5 a 30 cm a seconda dei modelli avente le seguenti caratteristiche: - Corpo in ABS. - Molla di richiamo in acciaio inox. - Compatibili con testine intercambiabili MPR con portata proporzionale a settori fissi o ad angolo variabile in ABS. - Compatibili con testine intercambiabili Ruotanti con pluviometria fissa 15,2 mm/h disponibili con doppia gittata fino a 5,5 o 7,3 m - Filtro estraibile dall'alto. - Guarnizione autopulente "Wiper Seal" incorporata nel coperchio per la pulizia del canotto e per evitare fuoriuscite di acqua e cadute di pressione durante il sollevamento ed il rientro della testina. - Frizione per l'orientamento del getto anche ad irrigatore già installato. - Valvola di ritegno antiruscamento incorporata "Seal-A-Matic" (mod.SAM) per il mantenimento di una colonna d'acqua di 1,8 mt. - Regolatore di pressione (mod.SAM-PRS) - Altezza dei corpi: 1802 cm. 10,3 – 1803 cm. 12,0 – 1804 cm. 15,0 – 1806 cm. 24,0 – 1812 cm. 40,6 - Superficie visibile cm. 5,7 - Portata da 0,3 a 16 litri/minuto - Pressione di esercizio da 1,0 a 2,1 BAR - Raggio di funzionamento compreso tra 1,0 e 5,5 mt. (al variare delle testine) Reso in opera completo di presa a staffa mod. PS per il collegamento alla tubazione e prolunga flessibile con giunti della serie SBE/SBA e tubo SP-100 oppure con prolunga estensibile mod.TH-75/50 per un più esatto livellamento, compreso ogni onere e magistero per dar compiuto il lavoro a regola d'arte.					cadauno	
N.	Codice	Elementi analisi	u.m.	quantità	prezzo	importi parziali	importi	% incidenza su totale
1 Manodopera								
1.1	RU.1.5.5.a	Operaio comune	ora	0,00	€ 25,09	€ -		
1.2	RU.1.5.5.b	Operaio qualificato	ora	0,00	€ 27,84	€ -		
1.3	RU.1.5.5.c	Operaio specializzato	ora	0,13	€ 29,94	€ 3,99		
totale manodopera							€ 3,99	21,52%
2 Materiali								
2.1	IRRIGATORE STATICO SOLL. 4' IRRITROL		n	1,00	€ 11,33	€ 11,33		
2.2			n			€ -		
2.3			n	0,00	€ -	€ -		
2.4			n	0,00	€ -	€ -		
2.5			n	0,00	€ -	€ -		
totale materiali							€ 11,33	61,08%
3 Attrezzature ed Oneri								
3.1			ora	0,00	€ -	€ -		
3.2			q.li/km	0	€ -	€ -		
3.3								
totale noleggi							€ -	0,00%
4 Trasporti								
4.1	Spesa per trasporto materiale - 4%		€ 11,33	4,00%		€ 0,45		
4.2								
4.3								
totale trasporti							€ 0,45	2,44%
4 Altre Forniture e Prestazioni								
4.1								
4.2								
4.3								
totale altre forniture e prestazioni							€ -	0,00%
Sommano							€ 15,78	
B	Incidenza sicurezza - Costi diretti - 0,5% di A		0,50%		€ 0,08			
C			SOMMANO A+B			€ 15,85		
D	Spese generali 17% di C		17%		€ 2,70			
E			Sommano C+D			€ 18,55		
F	Utile impresa 10% di E		10%		€ 1,85			
G			Somma E+F			€ 20,40		
TOTALE PREZZO UNITARIO							€ 20,40	

Riferimento costo mano d'opera:

Da analisi prezzi del Prezzario Regione Campania Opere Pubbliche 2022

Riferimento costo materiali: Indagine di mercato.

SCHEDA ANALISI DEL PREZZO

CODICE		Descrizione della lavorazione prevista nell'elenco dei prezzi unitari della voce di prezzo					U.M.	
NP. 05		IRRIGATORE TURBINA ATT. 1/2" 430-IRRITROL Fornitura e posa in opera di irrigatore da sottosuolo a turbina lubrificata ad acqua IRRITROL della Serie 430 modello a cerchio intero e settore variabile avente le seguenti caratteristiche: - Carter ed interno in ABS, molla in acciaio inox. - Attacco inferiore 1/2" femmina - Guarnizione autopulente multifunzione per la pulizia del canotto e per evitare fuoriuscite di acqua - Vite di regolazione per la riduzione della gittata fino al 25% - Regolazione del settore dall'alto con un semplice cacciavite piatto con verifica rapida del settore impostato, la regolazione potrà essere effettuata sia con irrigatore fermo che funzionante - Kit di 6 boccagli Uniformità+ in dotazione: 3 con angolo di traettoria 25° e 3 con angolo di 10° - Statore a regolazione automatica che consente il cambio del boccaglio senza altra regolazione - Altezza di sollevamento 10 cm. - Mod. PC con dispositivo a settore variabile da 40° a 360° (cerchio intero con ritorno) - Garanzia 3 anni - Valvola di ritegno SAM che mantenga una colonna d'acqua di 2,1 m. (opzionale) - Portata: tra 2,0 e 17,3 litri/minuto - Prevalenza: 1,7 – 3,8 BAR - Raggio di funzionamento: compreso tra 4,6 e 10,7 m. - Raggio minimo agendo sulla vite riduttrice superiore: mt. 3,4 - Altezza: 16,8 cm. - Superficie esposta: 2,9 cm. Reso in opera completo di presa a staffa mod. PS per il collegamento alla tubazione e prolunga flessibile con giunti della serie SBE/SBA e tubo SP-100 oppure con prolunga estensibile mod.TH-75/50 per un più esatto livellamento, compreso ogni onere e magistero per dar compiuto il lavoro a regola d'arte.					cadauno	
N.	Codice	Elementi analisi	u.m.	quantità	prezzo	importi parziali	importi	% incidenza su totale
1 Manodopera								
1.1	RU.1.5.5.a	Operaio comune	ora	0,00	€ 25,09	€ -		
1.2	RU.1.5.5.b	Operaio qualificato	ora	0,00	€ 27,84	€ -		
1.3	RU.1.5.5.c	Operaio specializzato	ora	0,17	€ 29,94	€ 4,99		
totale manodopera							€ 4,99	13,29%
2 Materiali								
2.1	IRRIGATORE TURBINA ATT. 1/2" 430-IRRITROL		n	1,00	€ 25,90	€ 25,90		
2.2			n			€ -		
2.3			n	0,00	€ -	€ -		
2.4			n	0,00	€ -	€ -		
2.5			n	0,00	€ -	€ -		
totale materiali							€ 25,90	68,99%
3 Attrezzature ed Oneri								
3.1			ora	0,00	€ -	€ -		
3.2			q.li/km	0	€ -	€ -		
3.3								
totale noleggi							€ -	0,00%
4 Trasporti								
4.1	Spesa per trasporto materiale -4%			€ 25,90	4,00%		€ 1,04	
4.2								
4.3								
totale trasporti							€ 1,04	2,76%
4 Altre Forniture e Prestazioni								
4.1								
4.2								
4.3								
totale altre forniture e prestazioni							€ -	0,00%
Sommano							€ 31,93	
B	Incidenza sicurezza - Costi diretti - 0,5% di A			0,50%		€ 0,16		
C							€ 32,09	
D	Spese generali 17% di C			17%		€ 5,45		
E							€ 37,54	
F	Utile impresa 10% di E			10%		€ 3,75		
G							€ 41,29	
TOTALE PREZZO UNITARIO							€ 41,29	

Riferimento costo mano d'opera:

Da analisi prezzi del Prezzario Regione Campania Opere Pubbliche 2022

Riferimento costo materiali: Indagine di mercato.

SCHEDA ANALISI DEL PREZZO

CODICE		Descrizione della lavorazione prevista nell'elenco dei prezzi unitari della voce di prezzo					U.M.	
NP. 06		IRRIGATORE A TURBINA SERIE 5000 PLUS Fornitura e posa in opera di irrigatore da sottosuolo a turbina lubrificata ad acqua RAIN BIRD della Serie 5000 Plus modello a settori variabili o cerchio intero avente le seguenti caratteristiche: - Carter ed interno in ABS, molla in acciaio inox. - Coperchio in gomma - Guarnizione autopulente multifunzione "Wiper Seal" per la pulizia del canotto e per evitare fuoriuscite di acqua - Vite di regolazione per la riduzione della gittata fino al 25% con raggio minimo m 5,7 - Dispositivo STC (stream control technology) di apertura e chiusura del getto "funzione acqua stop" integrato nel percorso dell'acqua per assicurare il massimo rendimento. - Dispositivo Debris Sentry integrato nella torretta dell'irrigatore a protezione delle parti interne dalle impurità - Regolazione del settore dall'alto con un semplice cacciavite piatto con verifica rapida del settore impostato - Kit di boccagli in dotazione: con angolo di traiettoria 25° (Rain Curtain) e con angolo di 10° - Statore a regolazione automatica che consente il cambio del boccaglio senza altra regolazione - Altezza di sollevamento 10 cm. (mod. 5004), 15 cm. (mod. 5006), 30 cm. (mod. 5012) - Mod. PC con dispositivo a settore variabile da 40° a 360° (cerchio intero con ritorno) - Mod. FC a cerchio intero a rotazione continua - Valvola di ritegno Seal-A-Matic (mod.SAM) che mantenga una colonna d'acqua di 2,1 m. - Nuovo kit di boccagli in dotazione con rettificazione del passaggio tra condotto e boccaglio con riduzione delle perdite di carico e ottimizzazione delle prestazioni : 4 boccagli angolo basso (10°) e 8 boccagli Uniformità+ (25°) - Nuovi boccagli MPR (opzionali) a precipitazione proporzionale - Portata: tra 2,8 e 36,5 litri/minuto - Prevalenza: 1,7 – 4,5 atm - Raggio di funzionamento: compreso tra 7,6 e 15,2 m. - Altezza: mod. 5004 18,5 cm., mod. 5006 24,5 cm., mod. 5012 42,9 cm. - Superficie esposta: 8 cm. - Garanzia 5 anni Reso in opera completo di presa a staffa mod. PS per il collegamento alla tubazione e prolunga flessibile con giunti della serie SBE/SBA e tubo SP-100 oppure con prolunga estensibile mod.TH 75/50 per un più esatto livellamento, compreso ogni onere e magistero per dar compiuto il lavoro a regola d'arte					cadauno	
N.	Codice	Elementi analisi	u.m.	quantità	prezzo	importi parziali	importi	% incidenza su totale
1 Manodopera								
1.1	RU.1.5.5.a	Operaio comune	ora	0,00	€ 25,09	€ -		
1.2	RU.1.5.5.b	Operaio qualificato	ora	0,00	€ 27,84	€ -		
1.3	RU.1.5.5.c	Operaio specializzato	ora	0,17	€ 29,94	€ 4,99		
totale manodopera							€ 4,99	12,71%
2 Materiali								
2.1	IRRIGATORE A TURBINA SERIE 5000 PLUS		n	1,00	€ 27,30	€ 27,30		
2.2			n			€ -		
2.3			n	0,00	€ -	€ -		
2.4			n	0,00	€ -	€ -		
2.5			n	0,00	€ -	€ -		
totale materiali							€ 27,30	69,55%
3 Attrezzature ed Oneri								
3.1			ora	0,00	€ -	€ -		
3.2			q.li/km	0	€ -	€ -		
3.3								
totale noleggi							€ -	0,00%
4 Trasporti								
4.1	Spesa per trasporto materiale - 4%		€ 27,30	4,00%		€ 1,09		
4.2								
4.3								
totale trasporti							€ 1,09	2,78%
4 Altre Forniture e Prestazioni								
4.1								
4.2								
4.3								
totale altre forniture e prestazioni							€ -	0,00%
A Sommano							€ 33,38	
B Incidenza sicurezza - Costi diretti - 0,5% di A							€ 0,17	
C SOMMANO A+B							€ 33,55	
D Spese generali 17% di C							€ 5,70	
E Sommano C+D							€ 39,25	
F Utile impresa 10% di E							€ 3,93	
G Somma E+F							€ 43,18	
TOTALE PREZZO UNITARIO							€ 43,18	

Riferimento costo mano d'opera:

Da analisi prezzi del Prezzario Regione Campania Opere Pubbliche 2022

Riferimento costo materiali: Indagine di mercato.

SCHEDA ANALISI DEL PREZZO

CODICE		Descrizione della lavorazione prevista nell'elenco dei prezzi unitari della voce di prezzo					U.M.	
NP. 07		POZZETTO RETTANGOLARE STANDARD Fornitura e posa in opera di pozzetto RAIN della serie VB ad alta resistenza avente le seguenti caratteristiche: - Realizzato in polietilene alta densità - Accesso superiore più ampio del 20% dei modelli di pari dimensioni - Aperture pretagliate facilmente removibili per velocizzare e semplificare l'installazione le porzioni rimosse dalle aperture pretagliate possono essere riposizionate in sede entro scanalature in modo da proteggere l'interno del pozzetto dall'ingresso dei detriti - Coste laterali di rinforzo ad aumentare la resistenza anche con aperture pretagliate Rimosse - Foro pretagliato per il bullone sul coperchio da lasciare in sede qualora non sia prevista la chiusura di sicurezza - Scanalatura di accesso per la rapida rimozione del coperchio - Profilo smussato del coperchio che riduce il rischio di danneggiamento da parte delle macchine agricole impiegate nella manutenzione del prato - Coperchio di chiusura a battuta antispurgo - Particolare sagomatura della base del pozzetto che ne consenta l'incastro di due fondo - fondo in modo da supportare anche installazioni delle tubazioni molto profonde (max 90 cm) - Disponibilità di estensioni di altezza 17 cm per modello VB-STD e VB-JMB - coperchi antivandalo (opzionali per pozzetti rettangolari) in ghisa (mod. -CA) o in cemento (mod. -CR) su struttura di sostegno in acciaio inox (per modello VB-STD e VB- JMB) - coperchio in erba artificiale (opzionali per pozzetti rettangolari) mod. CGR (per modello VB-STD e VB-JMB) - griglia di drenaggio (opzionali per pozzetti rettangolari) mod. -G (per modello VB-STD e VB-JMB) Fornito in opera appoggiato su basamento di mattoni posizionato a secco e con pietrisco di drenaggio sul fondo, compreso ogni onere e magistero per dar compiuto il lavoro a regola d'arte					cadauno	
N.	Codice	Elementi analisi	u.m.	quantità	prezzo	importi parziali	importi	% incidenza su totale
1 Manodopera								
1.1	RU.1.5.5.a	Operaio comune	ora	0,00	€ 25,09	€ -		
1.2	RU.1.5.5.b	Operaio qualificato	ora	0,00	€ 27,84	€ -		
1.3	RU.1.5.5.c	Operaio specializzato	ora	0,13	€ 29,94	€ 3,99		
totale manodopera							€ 3,99	5,07%
2 Materiali								
2.2	POZZETTO RETTANGOLARE STANDARD		n	1,00	€ 60,06	€ 60,06		
2.2			n	0,00	€ -	€ -		
2.3			n	0,00	€ -	€ -		
2.4			n	0,00	€ -	€ -		
2.5			n	0,00	€ -	€ -		
totale materiali							€ 60,06	76,34%
3 Attrezzature ed oneri								
3.1	Autocarro con cassone fisso con gruetta		ora	0,01	€ 45,19	€ 0,45		
3.2			q.li/km	0	€ -	€ -		
3.3								
totale noleggi							€ 0,45	0,57%
4 Trasporti								
4.1	Spesa per trasporto materiale - 4%		€	60,06	4,00%	€ 2,40		
4.2								
4.3								
totale trasporti							€ 2,40	3,05%
4 Altre Forniture e Prestazioni								
4.1								
4.2								
4.3								
totale altre forniture e prestazioni							€ -	0,00%
A Sommano							€ 66,91	
B Incidenza sicurezza - Costi diretti - 0,5% di A			0,50%		€ 0,33			
C SOMMANO A+B							€ 67,24	
D Spese generali 17% di C			17%		€ 11,43			
E Sommano C+D							€ 78,67	
F Utile impresa 10% di E			10%		€ 7,87			
G Somma E+F							€ 86,54	
TOTALE PREZZO UNITARIO							€ 86,54	

Riferimento costo mano d'opera:

Da analisi prezzi del Prezzario Regione Campania Opere Pubbliche 2022

Riferimento costo materiali: Indagine di mercato.

SCHEMA ANALISI DEL PREZZO								
CODICE		Descrizione della lavorazione prevista nell'elenco dei prezzi unitari della voce di prezzo					U.M.	
NP. 08		Fornitura di rete romboidale plastificata a maglia sciolta 50x50mm ed un filo zincato di Ø1,80 plastificato con un diametro Ø2,40, di altezza 175 cm, data in opera su struttura in legno con appositi fissaggi, compreso filo di tensione e quant'altro necessario per dar compiuto il lavoro a regola d'arte.					ml	
N.	Codice	Elementi analisi	u.m.	quantità	prezzo	importi parziali	importi	% incidenza su totale
1	Manodopera							
1.1	RU.1.5.5.a	Operaio comune	ora	0,17	€ 25,09	€ 4,18		
1.2	RU.1.5.5.b	Operaio qualificato	ora	0,07	€ 27,84	€ 1,86		
1.3	RU.1.5.5.c	Operaio specializzato	ora	0,00	€ 29,94	€ -		
totale manodopera							€ 6,04	40,01%
2	Materiali							
2.1	Rete romboidale		ml	1,00	€ 5,52	€ 5,52		
2.2			n	0,00		€ -		
2.3			n	0,00		€ -		
totale materiali							€ 5,52	36,58%
3	Attrezzature ed Oneri							
3.1								
3.2								
3.3								
totale noleggi							€ -	0,00%
4	Trasporti							
4.1	Spesa per trasporto materiale - 2%		€	5,52	2,00%		€ 0,11	
4.2								
4.3								
totale trasporti							€ 0,11	0,73%
5	Altre Forniture e Prestazioni							
5.1								
5.2								
5.3								
totale altre forniture e prestazioni							€ -	0,00%
A	Sommano						€ 11,67	
B	Incidenza sicurezza - Costi diretti - 0,5% di A			0,50%		€ 0,06		
C	Sommano A+B						€ 11,73	
D	Spese generali 17% di C			17%		€ 1,99		
E	Sommano C+D						€ 13,72	
F	Utile impresa 10% di E			10%		€ 1,37		
G	Somma E+F						€ 15,09	
TOTALE PREZZO UNITARIO							€ 15,09	

Riferimento costo mano d'opera:

Da analisi prezzi del Prezzario Regione Campania Opere Pubbliche 2022

Riferimento costo materiali: Indagine di mercato.

SCHEDA ANALISI DEL PREZZO

CODICE		Descrizione della lavorazione prevista nell'elenco dei prezzi unitari della voce di prezzo					U.M.		
NP.09		ARMATURA STRADALE PER PUBBLICA ILLUMINAZIONE Fornitura e posa in opera di apparecchio illuminante stradale a LED "tipo INTEC "HIGHWAY 100 Watt-12000LM, attacco 65mm , Driver incluso, CRI maggiore di 70, gradi IK06 , IP65, " e/o similare completo di adattare 90° per imbocco palo, di viteria esterna in acciaio, lampada LED 1x100Watt - e quant'altro necessario per dar compiuto il lavoro a perfetta regola d'arte.					cadauno		
N.	Codice	Elementi analisi	u.m.	quantità	prezzo	importi parziali	importi	% incidenza su totale	
1	Manodopera								
1.1		Operaio comune	ora	0,75	€ 25,09	€ 18,82			
1.2		Operaio qualificato	ora	0,75	€ 27,84	€ 20,88			
1.3						€ -			
totale manodopera							€ 39,70	14,73%	
2	Materiali								
2.1		Apparecchiatura illuminante come da voce	cad	1,00	€ 117,20	€ 117,20			
2.2		Adattatore 90° per armatura stradale imbocco palo 60mm	cad	1,00	€ 41,00	€ 41,00			
2.3		Maggiorazione per materiale di fissaggio	%	0,02	€ 158,20	€ 3,16			
totale materiali							€ 161,36	59,86%	
3	Attrezzature ed Oneri								
3.1		Autocarro a cassone fisso con gruetta	ora	0,02	€ 45,19	€ 0,90			
3.2									
3.3									
totale noleggi							€ 0,90	0,34%	
4	Trasporti								
4.1		Spesa per trasporto materiale - 4%		€ 161,36	4,00%	€ 6,45			
4.2									
4.3									
totale trasporti							€ 6,45	#DIV/0!	
4	Altre Forniture e Prestazioni								
4.1									
4.2									
4.3									
totale altre forniture e prestazioni							€ -	0,00%	
	A	Sommano					€ 208,42		
	B	Incidenza sicurezza - Costi diretti - 0,5% di A		0,50%	€	1,04			
	C	Sommano A+B					€ 209,46		
	D	Spese generali 17% di C		17%	€	35,61			
	E	Sommano C+D					€ 245,07		
	F	Utile impresa 10% di E		10%	€	24,51			
	G	Somma E+F					€ 269,58		
		TOTALE PREZZO UNITARIO					€ 269,58		

Riferimento costo mano d'opera:

Da analisi prezzi del Prezzario Regione Campania Opere Pubbliche 2022

Riferimento costo materiali: Indagine di mercato.

SCHEDA ANALISI DEL PREZZO

CODICE		Descrizione della lavorazione prevista nell'elenco dei prezzi unitari della voce di prezzo						U.M.
NP.10A (Altalena)		Fornitura e posinopera di Altalena a due posti, realizzata con montanti della sezione di 9x9 cm , completi di supporto in acciaio zincato di spessore mm 4 per fissaggio, e trave orizzontale in legno lamellare di pino nordico di sezione 15 X 9 cm. La parte lignea è impregnata in autoclave con elementi raccordanti in acciaio zincato a caldo 8mm. L'assemblaggio è effettuato con viteria in acciaio zincato, protetto con margheritine coprivite di sicurezza, decori fiorellino sugli incroci; Completa di seggiolini, catene e snodi di sicurezza, conformi alle norme UNI 1176-2. Trave di sostegno a 230cm da terra. Area di ingombro: 420 x 230 cm ; Area di sicurezza: 6,5 m x 3 m ca. + 50 cm di spazio libero (privo di ostacoli); Altezza seggiolino: 45-60 cm da terra; compreso opere murarie e qunt'altro necessario per dar compiuto il lavoro a regola d'arte.						Cadauno
N.	Codice	Elementi analisi	u.m.	quantità	prezzo	importi parziali	importi	% incidenza su totale
1	Manodopera							
1.1	RU.1.5.5.a	Operaio comune	ora	2,00	€ 25,09	€ 50,18		
1.2	RU.1.5.5.b	Operaio qualificato	ora	2,00	€ 27,84	€ 55,68		
1.3	RU.1.5.5.c	Operaio specializzato	ora		€ 29,94	€ -		
totale manodopera							€ 105,86	6,52%
2	Materiali							
2.1	Altalena completa di tutti gli accessori - come da voce sopariportata		n	1,00	€ 1 095,00	€ 1 095,00		
2.2			n			€ -		
2.3			n	0,00		€ -		
totale materiali							€ 1 095,00	67,42%
3	Attrezzature ed Oneri							
3.1								
3.2								
3.3								
totale noleggi							€ -	0,00%
4	Trasporti							
4.1	Spesa per trasporto materiale - 5%				€ 1 095,00	5,00%	€ 54,75	
4.2								
4.3								
totale trasporti							€ 54,75	3,37%
4	Altre Forniture e Prestazioni							
4.1								
4.2								
4.3								
totale altre forniture e prestazioni							€ -	0,00%
	A	Sommano					€ 1 255,61	
	B	Incidenza sicurezza - Costi diretti - 0,5% di A		0,50%	€	6,28		
	C	Sommano A+B					€ 1 261,89	
	D	Spese generali 17% di C		17%	€	214,52		
	E	Sommano C+D					€ 1 476,41	
	F	Utile impresa 10% di E		10%		€ 147,64		
	G	Somma E+F					€ 1 624,05	
		TOTALE PREZZO UNITARIO					€ 1 624,05	

Riferimento costo mano d'opera:

Da analisi prezzi del Prezzario Regione Campania Opere Pubbliche 2022

Riferimento costo materiali: Indagine di mercato. "Sito www.dimensionecomunità.it"

Gruppo Dimensione Comunità srl

via Don Ubiali, 6 - 24060 Bagnatica (BG)

Tel 035 4522422 Fax 035 4522414

info@dimensionecomunita.it

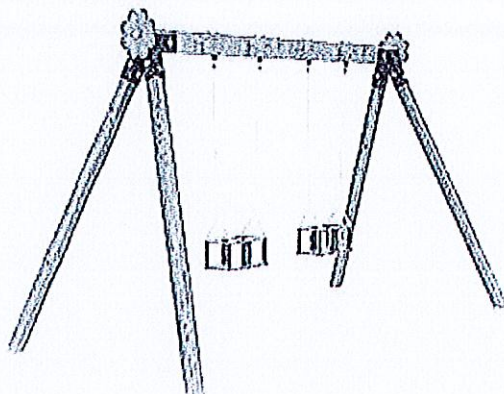

Catalogo: **Giochi da Esterno**

Categoria: **Altalene in legno**

Codice: **PE0211X**

Descrizione:

Altalena a due posti, realizzata con montanti della sezione di 9x9 cm, e trave orizzontale in legno lamellare di pino nordico di sezione 15 X 9 cm. La parte lignea è impregnata in autoclave con elementi raccordanti in acciaio zincato a caldo 8mm. L'assemblaggio è effettuato con viteria in acciaio zincato, protetto con margheritine coprivite di sicurezza, decori fiorellino sugli incroci; seggiolini, catene e snodi di sicurezza sono conformi alle norme UNI 1176-2.

Trave di sostegno a 230cm da terra.
Si consiglia manutenzione annuale.

Seggiolini e catene venduti separatamente.

Area di ingombro: 420 x 230 cm
Area di sicurezza: 6,5 m x 3 m ca. + 50 cm di spazio libero (privo di ostacoli)
Altezza seggiolino: 45-60 cm da terra

Allegati:

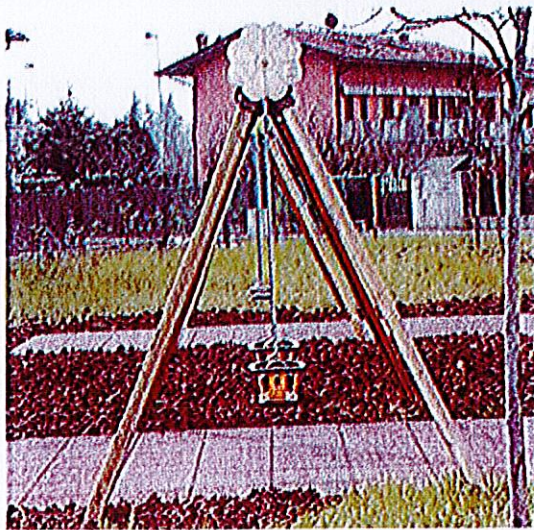
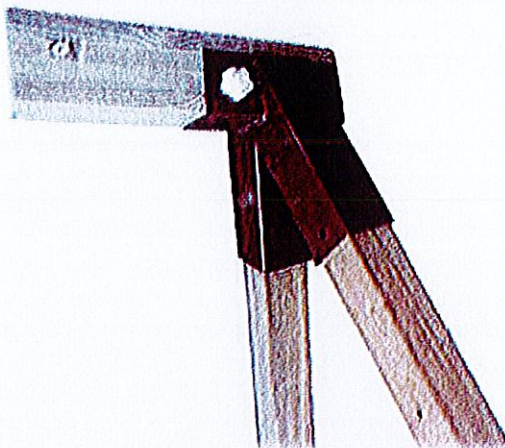
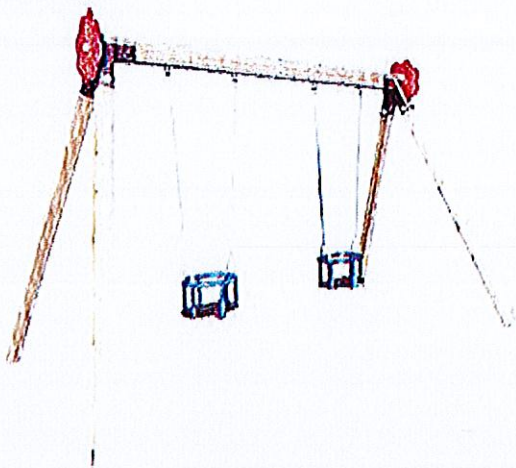

protezione da insetti e funghi
rispetta le normative proteggendo
ambiente e i consumatori
senza da acqua bollita
durata superiore 15 anni



I NOSTRI LEGNI

I nostri impregnanti penetrano in profondità in modo uniforme, assicurando una protezione permanente ed efficace contro funghi e insetti che distruggono il legno.

**PROTEZIONE
ECOSOSTENIBILE
DEL LEGNO
PER ESTERNI**



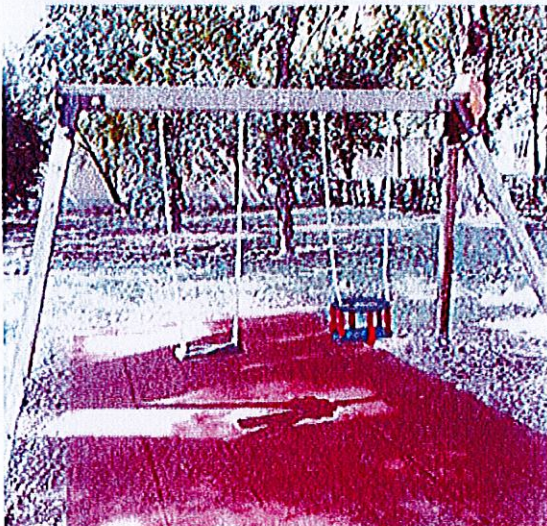
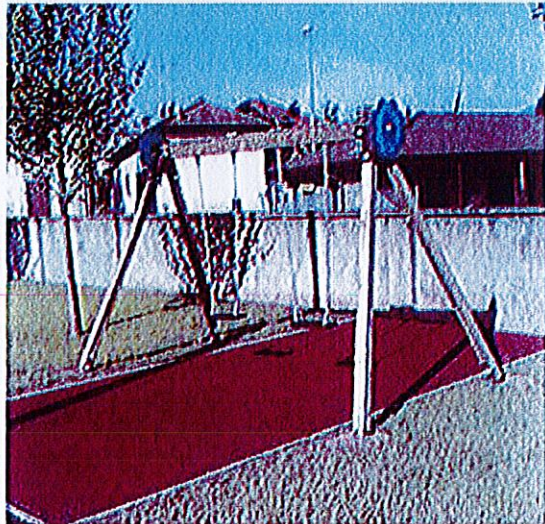
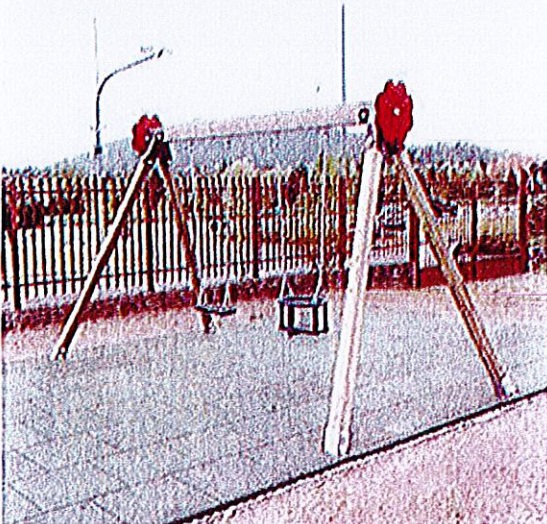
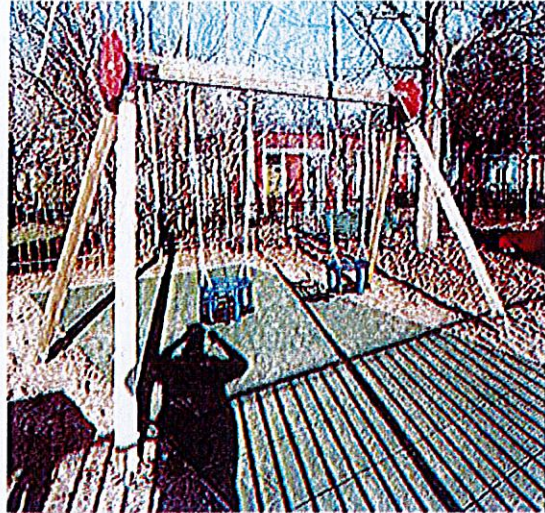

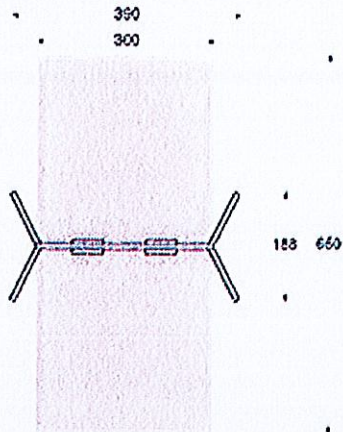

PE0211X

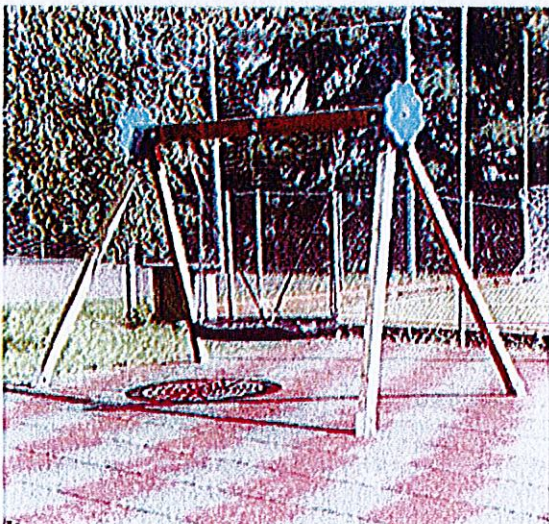

SCHEDA ANALISI DEL PREZZO									
CODICE		Descrizione della lavorazione prevista nell'elenco dei prezzi unitari della voce di prezzo					U.M.		
NP.10B/1 (Gioco a molle)		Fornitura e posinopera di gioco a molla mod. Pony. Sagoma in polietilene estruso spessore 19 mm colorato in massa e resistente ai raggi UV con un valore di 8 (scala di lana da 1 a 8) e riciclabile al 100%. Manopole e copridadi in polietilene. Staffa di collegamento molla/sagoma realizzata in acciaio inox 304 a scomparsa. Staffa da interrare realizzata in ferro zincato a caldo. Bulloneria in acciaio zincato o inox. Dimensioni: L 86 x P 24 x H 93. Area di sicurezza: 7,5 mq ; compreso opere murarie e quant'altro necessario per dar compiuto il lavoro a regola d'arte.					Cadauno		
N.	Codice	Elementi analisi	u.m.	quantità	prezzo	importi parziali	importi	% incidenza su totale	
1	Manodopera								
1.1	RU.1.5.5.a	Operaio comune	ora	0,33	€ 25,09	€ 8,36			
1.2	RU.1.5.5.b	Operaio qualificato	ora	0,33	€ 27,84	€ 9,28			
1.3	RU.1.5.5.c	Operaio specializzato	ora		€ 29,94	€ -			
totale manodopera							€ 17,64	3,69%	
2	Materiali								
2.1	Gioco a molle completa di tutti gli accessori come da voce soprariportata		n	1,00	€ 335,00	€ 335,00			
2.2			n			€ -			
2.3			n			€ -			
totale materiali							€ 335,00	70,12%	
3	Attrezzature ed Oneri								
3.1									
3.2									
3.3									
totale noleggi							€ -	0,00%	
4	Trasporti								
4.1	Spesa per trasporto materiale - 5%				€ 335,00	5,00%	€ 16,75		
4.2									
4.3									
totale trasporti							€ 16,75	3,51%	
4	Altre Forniture e Prestazioni								
4.1									
4.2									
4.3									
totale altre forniture e prestazioni							€ -	0,00%	
	A	Sommano					€ 369,39		
	B	Incidenza sicurezza - Costi diretti - 0,5% di A		0,50%	€	1,85			
	C	Sommano A+B					€ 371,24		
	D	Spese generali 17% di C		17%	€	63,11			
	E	Sommano C+D					€ 434,35		
	F	Utile impresa 10% di E		10%		€ 43,44			
	G	Somma E+F					€ 477,79		
	TOTALE PREZZO UNITARIO						€ 477,79		

Riferimento costo mano d'opera:

Da analisi prezzi del Prezzario Regione Campania Opere Pubbliche 2022

Riferimento costo materiali: Indagine di mercato. "Sito www.dimensionecomunità.it"

Gruppo Dimensione Comunità srl

via Don Ubbiali, 6 - 24060 Bagnatica (BG)

Tel 035 4522422 Fax 035 4522414

Info@dimensionecomunita.it

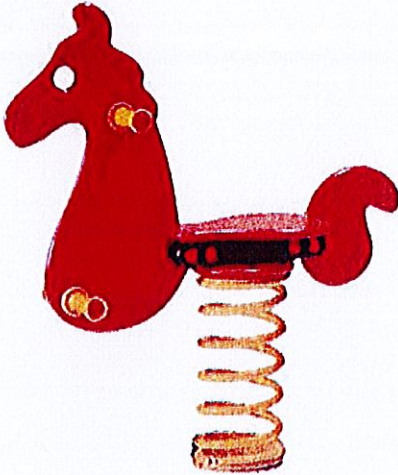

Catalogo: **Giochi da Esterno**

Categoria: **Giochi a molla**

Codice: **PE01054**

Descrizione:

Gioco a molla mod. Pony.

Sagoma in polietilene estruso spessore 19 mm colorato in massa e resistente ai raggi UV con un valore di 8 (scala di lana da 1 a 8) e riciclabile al 100%. Manopole e copridadi in polietilene. Staffa di collegamento molla/sagoma realizzata in acciaio inox 304 a scomparsa. Staffa da interrare realizzata in ferro zincata a caldo. Bulloneria in acciaio zincato o inox.

Dimensioni: L 86 x P 24 x H 93.

Area di sicurezza: 7,5 mq.

Note:

QUESTA STRUTTURA NON RICHIEDE L'UTILIZZO DI PAVIMENTAZIONE ANTITRAUMA, SE INSTALLATA SU PRATO

Allegati:



SCHEDA ANALISI DEL PREZZO

CODICE		Descrizione della lavorazione prevista nell'elenco dei prezzi unitari della voce di prezzo					U.M.	
NP.10B/2 (Gioco a molle)		Fornitura e posinopera di gioco a molla tipo inclusivo modello elefante, con schienale alto e adatto a tutti, avente le seguenti caratteristiche: Sagoma in polietilene estruso spessore 19 mm colorato in massa e resistente agli UV con un valore di 8 (scala di lana da 1 a 8) e riciclabile al 100%. Gli accessori quali manopole e copridadi sono realizzati in polietilene con le stesse caratteristiche della sagoma. Molla filo 20 mm con collegamento attraverso lo spring-disk . Staffa di collegamento molla/sagoma a scomparsa realizzata in FE zincata a caldo. Staffa da interrare realizzata in FE zincata a caldo. Bulloneria in acciaio zincato o inox. Dimensioni: L 75 X P 45 x H 82 cm; Area di sicurezza: 7,5 mq Età d'uso : 0 – 12 anni. Conforme alle norme EN1176 - 1/6 - 2018 e certificati dal TÜV. Area di sicurezza: 7,5 mq ; compreso opere murarie e quant'altro necessario per dar compiuto il lavoro a regola d'arte.					Cadauno	
N.	Codice	Elementi analisi	u.m.	quantità	prezzo	importi parziali	importi	% incidenza su totale
1 Manodopera								
1.1	RU.1.5.5.a	Operaio comune	ora	0,33	€ 25,09	€ 8,36		
1.2	RU.1.5.5.b	Operaio qualificato	ora	0,33	€ 27,84	€ 9,28		
1.3	RU.1.5.5.c	Operaio specializzato	ora		€ 29,94	€ -		
totale manodopera							€ 17,64	2,52%
2 Materiali								
2.1	Gioco a molle completa di tutti gli accessori come da voce soprariportata		n	1,00	€ 499,00	€ 499,00		
2.2			n			€ -		
2.3			n			€ -		
totale materiali							€ 499,00	71,23%
3 Attrezzature ed Oneri								
3.1								
3.2								
3.3								
totale noleggi							€ -	0,00%
4 Trasporti								
4.1	Spesa per trasporto materiale - 5%				€ 499,00	5,00%	€ 24,95	
4.2								
4.3								
totale trasporti							€ 24,95	3,56%
4 Altre Forniture e Prestazioni								
4.1								
4.2								
4.3								
totale altre forniture e prestazioni							€ -	0,00%
Sommario							€ 541,59	
A								
B	Incidenza sicurezza - Costi diretti - 0,5% di A			0,50%	€	2,71		
C							€ 544,30	
D	Spese generali 17% di C			17%	€	92,53		
E							€ 636,83	
F	Utile impresa 10% di E			10%		€ 63,68		
G							€ 700,52	
Somma E+F							€ 700,52	
TOTALE PREZZO UNITARIO							€ 700,52	

Riferimento costo mano d'opera:

Da analisi prezzi del Prezzario Regione Campania Opere Pubbliche 2022

Riferimento costo materiali: Indagine di mercato. "Sito www.dimensionecomunità.it"

Gruppo Dimensione Comunità srl

Via Ca' Bertoncina, 47, 24068 Seriate BG

Tel 035 4522422

Info@dimensionecomunita.it

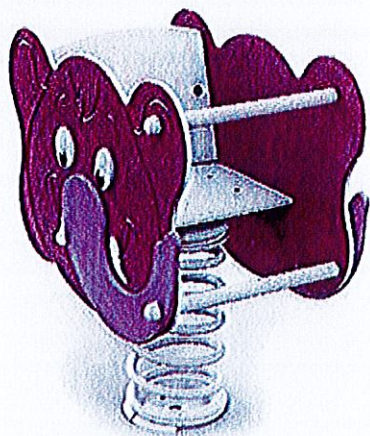

Catalogo: **Giochi da Esterno**

Categoria: **Giochi a molla**

Codice: **PE01061-I**

Descrizione:

Gioco a molla modello elefante.

Lo schienale alto per supporto della schiena lo rende un gioco inclusivo, adatto a tutti.

Sagoma in polietilene estruso spessore 19 mm colorato in massa e resistente agli UV con un valore di 8 (scala di lana da 1 a 8) e riciclabile al 100%.

Accessori quali manopole e copridadi sono realizzati in polietilene con le stesse caratteristiche della sagoma. Molla filo 20 mm con collegamento attraverso lo spring-disk .

Staffa di collegamento molla/sagoma a scomparsa realizzata in FE zincata a caldo.

Staffa da interrare realizzata in FE zincata a caldo.

Bulloneria in acciaio zincato o inox.

Dimensioni: L 75 X P 45 x H 82 cm

Area di sicurezza: 7,5 mq

Età d'uso : 0 - 12 anni.

Conforme alle norme EN1176 - 1/6 - 2018 e certificati dal TÜV.

Note:

QUESTA STRUTTURA NON RICHIEDE L'UTILIZZO DI PAVIMENTAZIONE ANTITRAUMA, SE INSTALLATA SU PRATO

Allegati:

300 cm

250 cm

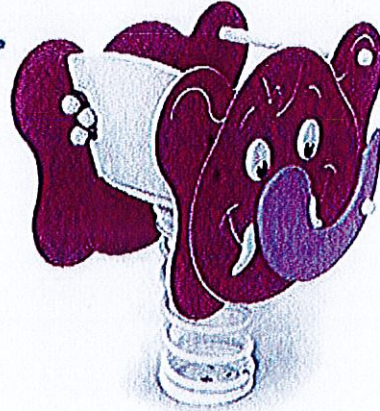

SCHEMA ANALISI DEL PREZZO								
CODICE		Descrizione della lavorazione prevista nell'elenco dei prezzi unitari della voce di prezzo					U.M.	
NP.10C (Panchina)		Fornitura e posinopera di panchina composta da n. 2/3 supporti in tubolare d'acciaio quadrato sezione mm. 30 x 30. Seduta e schienale realizzati mediante doghe in tubolare ovale d'acciaio sezione mm. 40 x 20 dotati di copritesta alettato in PE di colore nero. Dimensioni versione 150 cm : 150 x 58 x 82 h cm - altezza seduta 45 cm; Colori : verde e/o antracite. compreso opere murarie e quant'altro necessario per dar compiuto il lavoro a regola d'arte.					Cadauna	
N.	Codice	Elementi analisi	u.m.	quantità	prezzo	importi parziali	importi	% incidenza su totale
1	Manodopera							
1.1	RU.1.5.5.a	Operaio comune	ora	0,17	€ 25,09	€ 4,18		
1.2	RU.1.5.5.b	Operaio qualificato	ora	0,17	€ 27,84	€ 4,64		
1.3	RU.1.5.5.c	Operaio specializzato	ora		€ 29,94	€ -		
totale manodopera							€ 8,82	2,91%
2	Materiali							
2.1	Panchina completa di tutti gli accessori come da voce sopri riportata		n	1,00	€ 215,00	€ 215,00		
2.2			n			€ -		
2.3			n			€ -		
totale materiali							€ 215,00	70,86%
3	Attrezzature ed Oneri							
3.1								
3.2								
3.3								
totale noleggi							€ -	0,00%
4	Trasporti							
4.1	Spesa per trasporto materiale - 5%				€ 215,00	5,00%	€ 10,75	
4.2								
4.3								
totale trasporti							€ 10,75	3,54%
4	Altre Forniture e Prestazioni							
4.1								
4.2								
4.3								
totale altre forniture e prestazioni							€ -	0,00%
A	Sommano					€ 234,57		
B	Incidenza sicurezza - Costi diretti - 0,5% di A		0,50%		€ 1,17			
C	Sommano A+B					€ 235,74		
D	Spese generali 17% di C		17%		€ 40,08			
E	Sommano C+D					€ 275,82		
F	Utile impresa 10% di E		10%		€ 27,58			
G	Somma E+F					€ 303,40		
TOTALE PREZZO UNITARIO						€ 303,40		

Riferimento costo mano d'opera:

Da analisi prezzi del Prezzario Regione Campania Opere Pubbliche 2022

Riferimento costo materiali: Indagine di mercato. "Sito www.dimensionecomunità.it"

Gruppo Dimensione Comunità srl

via Don Ubiali, 6 - 24060 Bagnatica (BG)

Tel 035 4522422 Fax 035 4522414

info@dimensionecomunita.it



Catalogo: **Arredo Urbano**
Categoria: **Panchine in metallo**
Codice: **PE21085**

Descrizione:

Panchina composta da n. 2/3 supporti in tubolare d'acciaio quadrato sezione mm. 30 x 30. Seduta e schienale realizzati mediante doghe in tubolare ovale d'acciaio sezione mm. 40 x 20 dotati di copritesta alettato in PE di colore nero.

Dimensioni versione 200 cm : 200 x 58 x 82 h cm - altezza seduta 45 cm

Dimensioni versione 150 cm : 150 x 58 x 82 h cm - altezza seduta 45 cm

disponibili anche con seduta altezza materna (H37 cm)

Colori disponibili: verde e antracite.

Su richiesta: giallo, bianco, rosso, azzurro.

Colori:

 Antracite

 Verde scuro

Allegati:

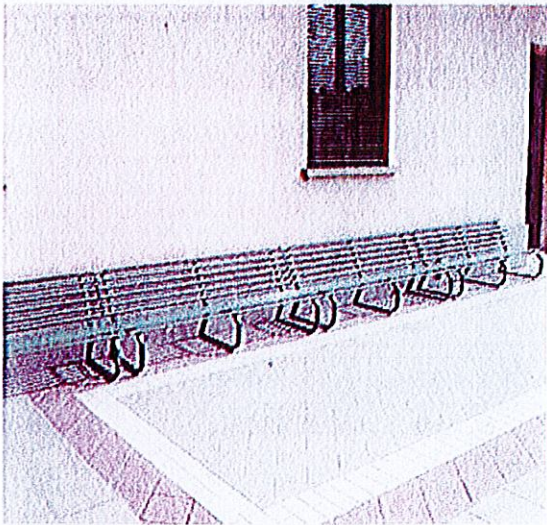
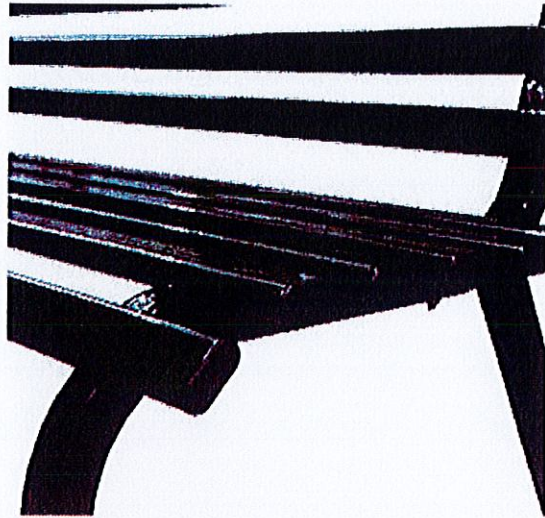
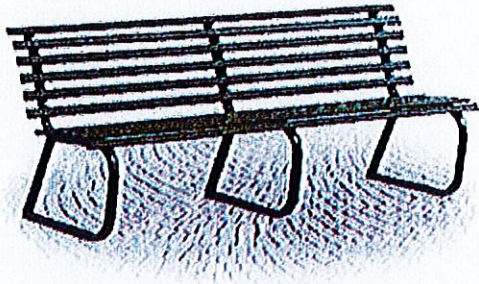



SCHEDA ANALISI DEL PREZZO

CODICE		Descrizione della lavorazione prevista nell'elenco dei prezzi unitari della voce di prezzo					U.M.	
NP.10D (Kit cestino raccolta differenziata)		Fornitura e posinopera di Kit 3 cestelli per raccolta differenziata realizzati in lamiera d'acciaio zincato dotati di fondo bombato in lamiera d'acciaio zincato. Sostegno centrale, munito di piastra tonda per l'ancoraggio al suolo, realizzato in tubo tondo d'acciaio zincato con elemento decorativo a sfera posto all'estremità superiore. Con tettucci bombati. Sistema di svuotamento mediante sgancio con chiave a brugola fornita in dotazione. Capacità del cestello: 32 litri ca. cadauno. Dimensioni ingombro: 75 x 75 x 109 h. cm.; compreso opere murarie e quant'altro necessario per dar compiuto il lavoro a regola d'arte.					cadauno	
N.	Codice	Elementi analisi	u.m.	quantità	prezzo	importi parziali	importi	% incidenza su totale
1 Manodopera								
1.1	RU.1.5.5.a	Operaio comune	ora	0,33	€ 25,09	€ 8,36		
1.2	RU.1.5.5.b	Operaio qualificato	ora	0,33	€ 27,84	€ 9,28		
1.3	RU.1.5.5.c	Operaio specializzato	ora		€ 29,94	€ -		
totale manodopera							€ 17,64	2,71%
2 Materiali								
2.1	Kit di tre cestelli completi di tutti gli accessori - come da voce soprariportata		n	1,00	€ 462,00	€ 462,00		
2.2			n			€ -		
2.3			n			€ -		
totale materiali							€ 462,00	71,05%
3 Attrezzature ed Oneri								
3.1								
3.2								
3.3								
totale noleggi							€ -	0,00%
4 Trasporti								
4.1	Spesa per trasporto materiale - 5%				€ 462,00	5,00%	€ 23,10	
4.2								
4.3								
totale trasporti							€ 23,10	3,55%
4 Altre Forniture e Prestazioni								
4.1								
4.2								
4.3								
totale altre forniture e prestazioni							€ -	0,00%
Sommano							€ 502,74	
B	Incidenza sicurezza - Costi diretti - 0,5% di A			0,50%	€		2,51	
C			Sommano A+B				€ 505,26	
D	Spese generali 17% di C			17%	€		85,89	
E			Sommano C+D				€ 591,15	
F	Utile impresa 10% di E			10%			€ 59,12	
G			Somma E+F				€ 650,27	
TOTALE PREZZO UNITARIO							€ 650,27	

Riferimento costo mano d'opera:

Da analisi prezzi del Prezzario Regione Campania Opere Pubbliche 2022

Riferimento costo materiali: Indagine di mercato. "Sito www.dimensionecomunità.it"

Gruppo Dimensione Comunità srl

via Don Ubbiali, 6 - 24060 Bagnatica (BG)

Tel 035 4522422 Fax 035 4522414

Info@dimensionecomunita.it

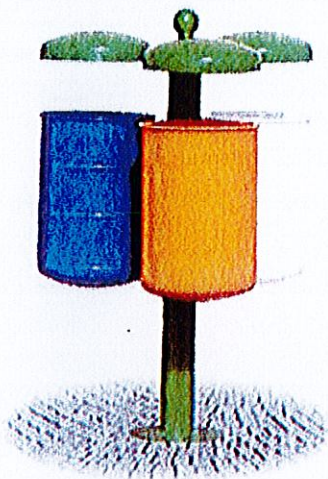

Catalogo: **Arredo Urbano**

Categoria: **Cestini**

Codice: **PE21076**

Descrizione:

Kit 3 o 4 cestelli per raccolta differenziata realizzati in lamiera d'acciaio zincato dotati di fondo bombato in lamiera d'acciaio zincato. Sostegno centrale, munito di piastra tonda per l'ancoraggio al suolo, realizzato in tubo tondo d'acciaio zincato con elemento decorativo a sfera posto all'estremità superiore.

Disponibile con tettucci bombati, o con coperchi apribili in lamiera d'acciaio zincato, o con coperchio incernierato.

Sistema di svuotamento mediante sgancio con chiave a brugola fornita in dotazione.

Capacità del cestello: 32 litri ca. cadauno.

Dimensioni ingombro: 75 x 75 x 109 h. cm

Allegati:

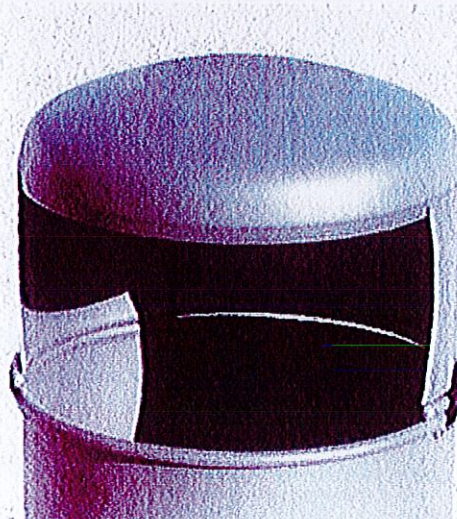
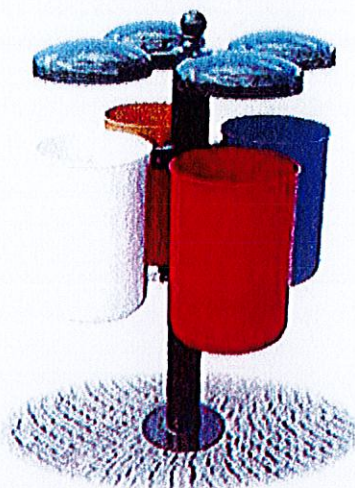
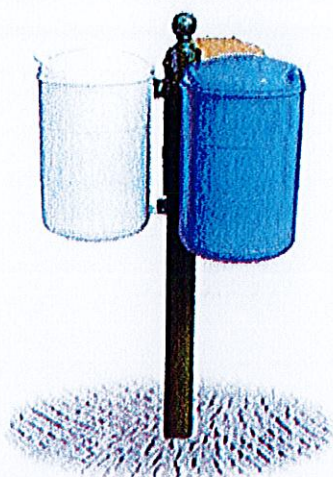

SCHEDA ANALISI DEL PREZZO

CODICE	Descrizione della lavorazione prevista nell'elenco dei prezzi unitari della voce di prezzo						U.M.	
NP.10E (TOTEM)	Fornitura e posinopera di Totem predisposto alla raccolta deiezioni canine composto da un distributore di sacchetti e relativo cestino per lo smaltimento. Il distributore, è costruito in lamiera e dispone di una fessura sul lato inferiore che consente una facile presa del sacchetto, i quali sono inseribili tramite apertura a libro dello stesso. Il cestino, è costruito in lamiera e dispone di un coperchio girevole che consente il facile inserimento dei rifiuti e di una porta anteriore, che aperta, facilita l'estrazione del contenitore interno per lo svuotamento dei rifiuti. Il distributore ed il cestino sono fissati ad un archetto in tubolare D.38 mm fissato a terra tramite tasselli ad espansione. Dimensioni: 42 x 25 x 180h cm ; Capacità: 30 lt.; compreso opere murarie e quant'altro necessario per dar compiuto il lavoro a regola d'arte.						Caduno	
N.	Codice	Elementi analisi	u.m.	quantità	prezzo	importi parziali	importi	% incidenza su totale
1	Manodopera							
1.1	RU.1.5.5.a	Operaio comune	ora	0,13	€ 25,09	€ 3,35		
1.2	RU.1.5.5.b	Operaio qualificato	ora	0,13	€ 27,84	€ 3,71		
1.3	RU.1.5.5.c	Operaio specializzato	ora		€ 29,94	€ -		
totale manodopera							€ 7,06	0,63%
2	Materiali							
2.1	Totem completi di tutti gli accessori - come da voce sopraportata		n	1,00	€ 815,00	€ 815,00		
2.2			n			€ -		
2.3			n			€ -		
totale materiali							€ 815,00	73,03%
3	Attrezzature ed Oneri							
3.1								
3.2								
3.3								
totale noleggi							€ -	0,00%
4	Trasporti							
4.1	Spesa per trasporto materiale - 5%		€ 815,00	5,00%		€ 40,75		
4.2								
4.3								
totale trasporti							€ 40,75	3,65%
4	Altre Forniture e Prestazioni							
4.1								
4.2								
4.3								
totale altre forniture e prestazioni							€ -	0,00%
A	Sommano						€ 862,81	
B	Incidenza sicurezza - Costi diretti - 0,5% di A		0,50%		€	4,31		
C	, Sommano A+B						€ 867,12	
D	Spese generali 17% di C		17%		€	147,41		
E	, Sommano C+D						€ 1 014,53	
F	Utile impresa 10% di E		10%			€ 101,45		
G	Somma E+F						€ 1 115,99	
TOTALE PREZZO UNITARIO							€ 1 115,99	

Riferimento costo mano d'opera:

Da analisi prezzi del Prezzario Regione Campania Opere Pubbliche 2022

Riferimento costo materiali: Indagine di mercato. "Sito www.dimensionecomunità.it"

Gruppo Dimensione Comunità srl

via Don Ubbiali, 6 - 24060 Bagnatica (BG)

Tel 035 4522422 Fax 035 4522414

Info@dimensionecomunita.it



Catalogo: **Arredo Urbano**
Categoria: **Arredo area cani**
Codice: **PE21094**

Descrizione:

Totem predisposto alla raccolta deiezioni canine composto da un distributore di sacchetti e relativo cestino per lo smaltimento.

Il distributore, è costruito in lamiera e dispone di una fessura sul lato inferiore che consente una facile presa del sacchetto, i quali sono inseribili tramite apertura a libro dello stesso.

Il cestino, è costruito in lamiera e dispone di un coperchio girevole che consente il facile inserimento dei rifiuti e di una porta anteriore, che aperta, facilita l'estrazione del contenitore interno per lo svuotamento dei rifiuti.

Il distributore ed il cestino sono fissati ad un archetto in tubolare D.38 mm fissato a terra tramite tasselli ad espansione.

Dimensioni: 42 x 25 x 180h cm

Capacità: 30 lt.

Allegati:



SCHEDA ANALISI DEL PREZZO								
CODICE		Descrizione della lavorazione prevista nell'elenco dei prezzi unitari della voce di prezzo					U.M.	
NP.10F (Kit Slalom cani)		Fornitura e posinopera di Tappa Slalom composta da 5 pali in legno di pino nordico sezione 9x9 cm. Altezza fuori terra: 100 cm, posti a distanza di 60 cm tra un palo e l'altro.; compreso opere murarie e quant'altro necessario per dar compiuto il lavoro a regola d'arte.					Cadauno	
N.	Codice	Elementi analisi	u.m.	quantità	prezzo	importi parziali	importi	% incidenza su totale
1	Manodopera							
1.1	RU.1.5.5.a	Operaio comune	ora	0,08	€ 25,09	€ 2,09		
1.2	RU.1.5.5.b	Operaio qualificato	ora	0,08	€ 27,84	€ 2,32		
1.3	RU.1.5.5.c	Operaio specializzato	ora		€ 29,94	€ -		
totale manodopera							€ 4,41	1,60%
2	Materiali							
2.1	Tappa slalom completi di tutti gli accessori - come da voce sopraportata		n	1,00	€ 199,00	€ 199,00		
2.2			n			€ -		
2.3			n			€ -		
totale materiali							€ 199,00	72,11%
3	Attrezzature ed Oneri							
3.1								
3.2								
3.3								
totale noleggi							€ -	0,00%
4	Trasporti							
4.1	Spesa per trasporto materiale - 5%		€ 199,00	5,00%		€ 9,95		
4.2								
4.3								
totale trasporti							€ 9,95	3,61%
4	Altre Forniture e Prestazioni							
4.1								
4.2								
4.3								
totale altre forniture e prestazioni							€ -	0,00%
A	Sommano						€ 213,36	
B	Incidenza sicurezza - Costi diretti - 0,5% di A		0,50%		€ 1,07			
C	Sommano A+B						€ 214,43	
D	Spese generali 17% di C		17%		€ 36,45			
E	Sommano C+D						€ 250,88	
F	Utile impresa 10% di E		10%		€ 25,09			
G	Somma E+F						€ 275,97	
TOTALE PREZZO UNITARIO							€ 275,97	

Riferimento costo mano d'opera:

Da analisi prezzi del Prezzario Regione Campania Opere Pubbliche 2022

Riferimento costo materiali: Indagine di mercato. "Sito www.dimensionecomunita.it"

Gruppo Dimensione Comunità srl

via Don Ubiali, 6 - 24060 Bagnatica (BG)
Tel 035 4522422 Fax 035 4522414
info@dimensionecomunita.it

Catalogo: **Giochi da Esterno**
Categoria: **Percorso Cani**
Codice: **PE02265**

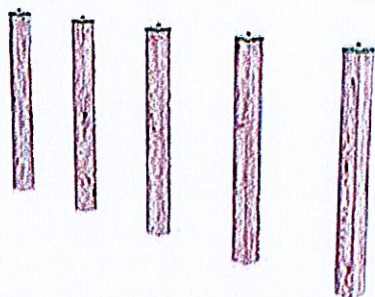

Descrizione:

Tappa Slalom composta da 5 pali in legno di pino nordico sezione 9x9 cm.

Altezza fuori terra: 100 cm

Consigliamo la distanza di 60 cm tra un palo e l'altro.

Allegati:

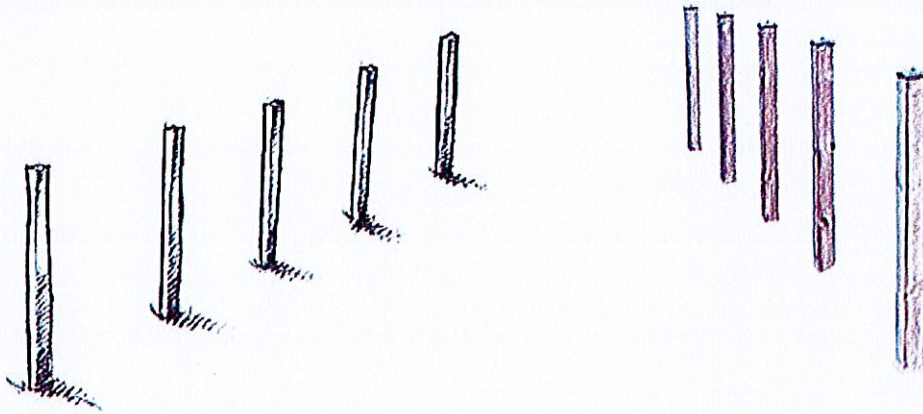

vista frontale

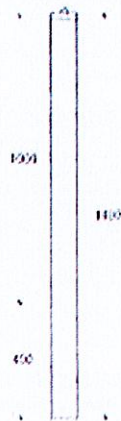

Interrato

vista superiore



SCHEDA ANALISI DEL PREZZO

CODICE		Descrizione della lavorazione prevista nell'elenco dei prezzi unitari della voce di prezzo					U.M.	
NP.10G (Ponticello basso)		Fornitura e posinopera di Stazione adatta al passaggio rialzato del cane. Il ponticello realizzato interamente in legno di pino nordico impregnato in autoclave ed è posto su montanti a sezione 9x9cm. Dimensioni: cm 300x30px50h; compreso opere murarie e quant'altro necessario per dar compiuto il lavoro a regola d'arte.					Cadauno	
N.	Codice		u.m.	quantità	prezzo	importi parziali	importi	% incidenza su totale
1 Manodopera								
1.1	RU.1.5.5.a	Operaio comune	ora	0,33	€ 25,09	€ 8,36		
1.2	RU.1.5.5.b	Operaio qualificato	ora	0,33	€ 27,84	€ 9,28		
1.3	RU.1.5.5.c	Operaio specializzato	ora		€ 29,94	€ -		
totale manodopera							€ 17,64	4,11%
2 Materiali								
2.1	Stazione rialzata completi di tutti gli accessori - come da voce soprariportata		n	1,00	€ 299,00	€ 299,00		
2.2			n			€ -		
2.3			n			€ -		
totale materiali							€ 299,00	69,71%
3 Attrezzature ed Oneri								
3.1								
3.2								
3.3								
totale noleggi							€ -	0,00%
4 Trasporti								
4.1	Spesa per trasporto materiale - 5%				€ 299,00	5,00%	€ 14,95	
4.2								
4.3								
totale trasporti							€ 14,95	3,49%
4 Altre Forniture e Prestazioni								
4.1								
4.2								
4.3								
totale altre forniture e prestazioni							€ -	0,00%
A Sommano							€ 331,59	
B		Incidenza sicurezza - Costi diretti - 0,5% di A		0,50%	€ 1,66			
C Sommano A+B							€ 333,25	
D		Spese generali 17% di C		17%	€ 56,65			
E Sommano C+D							€ 389,90	
F		Utile impresa 10% di E		10%	€ 38,99			
G Somma E+F							€ 428,89	
TOTALE PREZZO UNITARIO							€ 428,89	

Riferimento costo mano d'opera:

Da analisi prezzi del Prezzario Regione Campania Opere Pubbliche 2022

Riferimento costo materiali: Indagine di mercato. "Sito www.dimensionecomunita.it"

Gruppo Dimensione Comunità srl

via Don Ubbiali, 6 - 24060 Bagnatica (BG)

Tel 035 4522422 Fax 035 4522414

Info@dimensionecomunita.it

Catalogo: **Giochi da Esterno**

Categoria: **Percorso Cani**

Codice: **PE02262**

Descrizione:

Stazione adatta al passaggio rialzato del cane. Il ponticello realizzato interamente in legno di pino nordico impregnato in autoclave ed è posto su montanti a sezione 9x9cm.

Dimensioni: 300lx30px50h

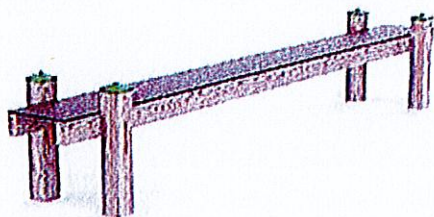

Allegati:

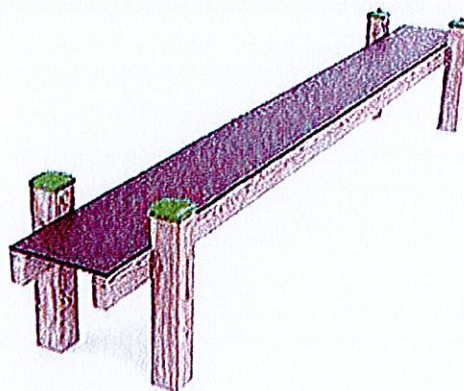
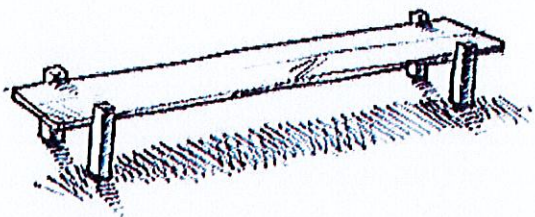

vista frontale

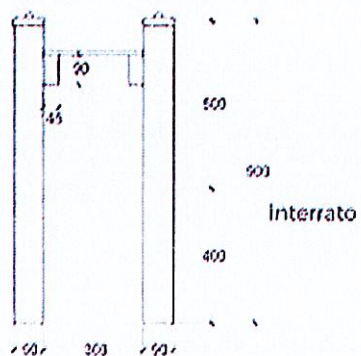

SCHEDA ANALISI DEL PREZZO

CODICE		Descrizione della lavorazione prevista nell'elenco dei prezzi unitari della voce di prezzo					U.M.		
NP.10H (Tunnel)		Fornitura e posinopera di Tunnel per il passaggio del cane in legno di pino nordico con foro di passaggio di 70 cm. Realizzata con tavole collegate tra loro tramite profili circolari in acciaio verniciato. Area d'ingombro: 150x80cm; compreso opere murarie e quant'altro necessario per dar compiuto il lavoro a regola d'arte.					Cadauno		
N.	Codice	Elementi analisi	u.m.	quantità	prezzo	importi parziali	importi	% incidenza su totale	
1	Manodopera								
1.1	RU.1.5.5.a	Operaio comune	ora	0,17	€ 25,09	€ 4,18			
1.2	RU.1.5.5.b	Operaio qualificato	ora	0,17	€ 27,84	€ 4,64			
1.3	RU.1.5.5.c	Operaio specializzato	ora		€ 29,94	€ -			
totale manodopera							€ 8,82	1,93%	
2	Materiali								
2.1	Tunnel completi di tutti gli accessori - come da voce soprariportata		n	1,00	€ 329,00	€ 329,00			
2.2			n			€ -			
2.3			n			€ -			
totale materiali							€ 329,00	71,80%	
3	Attrezzature ed Oneri								
3.1									
3.2									
3.3									
totale noleggi							€ -	0,00%	
4	Trasporti								
4.1	Spesa per trasporto materiale - 5%				€ 329,00	5,00%	€ 16,45		
4.2									
4.3									
totale trasporti							€ 16,45	3,59%	
4	Altre Forniture e Prestazioni								
4.1									
4.2									
4.3									
totale altre forniture e prestazioni							€ -	0,00%	
A		Sommano					€ 354,27		
B		Incidenza sicurezza - Costi diretti - 0,5% di A		0,50%	€	1,77			
C		Sommano A+B					€ 356,04		
D		Spese generali 17% di C		17%	€	60,53			
E		Sommano C+D					€ 416,57		
F		Utile impresa 10% di E		10%		€ 41,66			
G		Somma E+F					€ 458,23		
TOTALE PREZZO UNITARIO							€ 458,23		

Riferimento costo mano d'opera:

Da analisi prezzi del Prezzario Regione Campania Opere Pubbliche 2022

Riferimento costo materiali: Indagine di mercato. "Sito www.dimensionecomunità.it"

Gruppo Dimensione Comunità srl

via Don Ubiali, 6 - 24060 Bagnatica (BG)
Tel 035 4522422 Fax 035 4522414
info@dimensionecomunita.it

Catalogo: **Arredo Urbano**
Categoria: **Percorso Cani**
Codice: **PE02254-A**

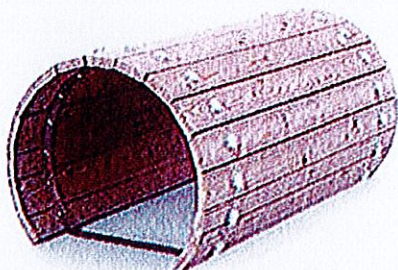

Descrizione:

Tunnel per il passaggio del cane in legno di pino nordico con foro di passaggio di 70 cm.
Realizzata con tavole collegate tra loro tramite profili circolari in acciaio verniciato.

Area d'ingombro: 150x80cm

Allegati:

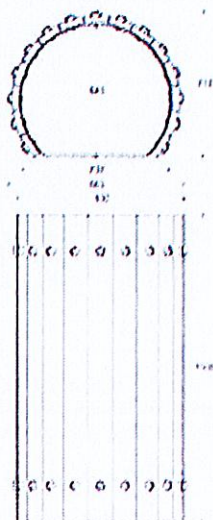
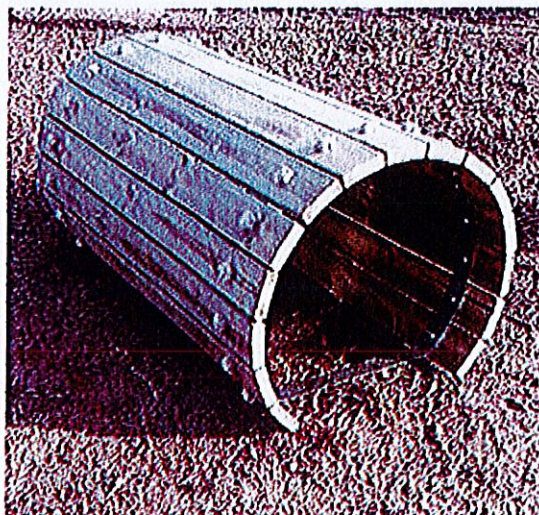
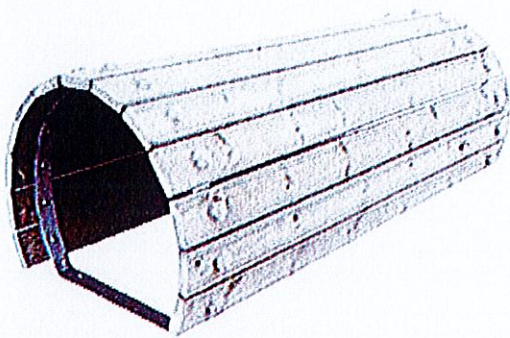

SCHEDA ANALISI DEL PREZZO								
CODICE		Descrizione della lavorazione prevista nell'elenco dei prezzi unitari della voce di prezzo					U.M.	
NP.10 I (Salto con cerchio)		Fornitura e posinopera di Stazione per il salto del cane attraverso l'anello. L'anello realizzato in HPL colorato è fissato su due montanti in legno di pino nordico sezione 9x9cm. Diametro foro: 45 cm H centro del foro: 60 cm; compreso opere murarie e quant'altro necessario per dar compiuto il lavoro a regola d'arte.					Cadauno	
N.	Codice	Elementi analisi	u.m.	quantità	prezzo	importi parziali	importi	% incidenza su totale
1	Manodopera							
1.1	RU.1.5.5.a	Operaio comune	ora	0,17	€ 25,09	€ 4,18		
1.2	RU.1.5.5.b	Operaio qualificato	ora	0,17	€ 27,84	€ 4,64		
1.3	RU.1.5.5.c	Operaio specializzato	ora		€ 29,94	€ -		
totale manodopera							€ 8,82	3,13%
2	Materiali							
2.1	Stazione per il salto completo di tutti gli accessori - come da voce sopraportata		n	1,00	€ 199,00	€ 199,00		
2.2			n			€ -		
2.3			n			€ -		
totale materiali							€ 199,00	70,65%
3	Attrezzature ed Oneri							
3.1								
3.2								
3.3								
totale noleggi							€ -	0,00%
4	Trasporti							
4.1	Spesa per trasporto materiale - 5%				€ 199,00	5,00%	€ 9,95	
4.2								
4.3								
totale trasporti							€ 9,95	3,53%
4	Altre Forniture e Prestazioni							
4.1								
4.2								
4.3								
totale altre forniture e prestazioni							€ -	0,00%
	Sommano							
A							€ 217,77	
B	Incidenza sicurezza - Costi diretti - 0,5% di A			0,50%			€ 1,09	
C							€ 218,86	
D	Spese generali 17% di C			17%			€ 37,21	
E							€ 256,07	
F	Utile impresa 10% di E			10%			€ 25,61	
G							€ 281,67	
TOTALE PREZZO UNITARIO							€ 281,67	

Riferimento costo mano d'opera:

Da analisi prezzi del Prezzario Regione Campania Opere Pubbliche 2022.

Riferimento costo materiali: Indagine di mercato. "Sito www.dimensionecomunita.it"

Gruppo Dimensione Comunità srl

via Don Ubiali, 6 - 24060 Bagnatica (BG)

Tel 035 4522422 Fax 035 4522414

info@dimensionecomunita.it

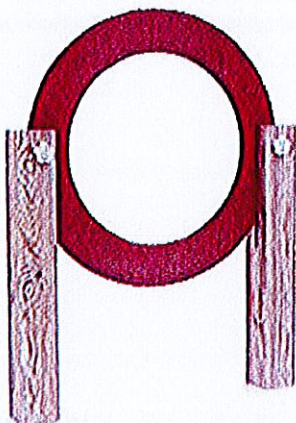

Catalogo: **Giochi da Esterno**

Categoria: **Percorso Cani**

Codice: **PE02259**

Descrizione:

Stazione per il salto del cane attraverso l'anello.
L'anello realizzato in HPL colorato è fissato su due
montanti in legno di pino nordico sezione 9x9cm.

Diametro foro: 45 cm

H centro del foro: 60 cm

Allegati:

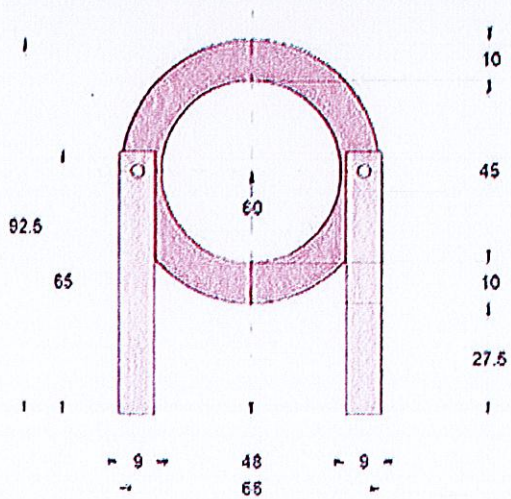
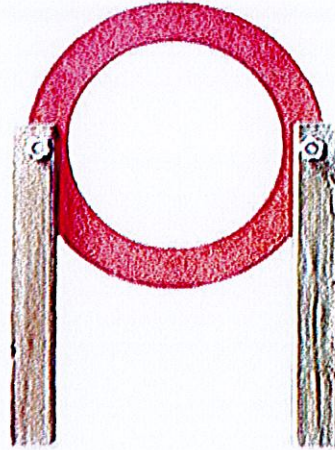
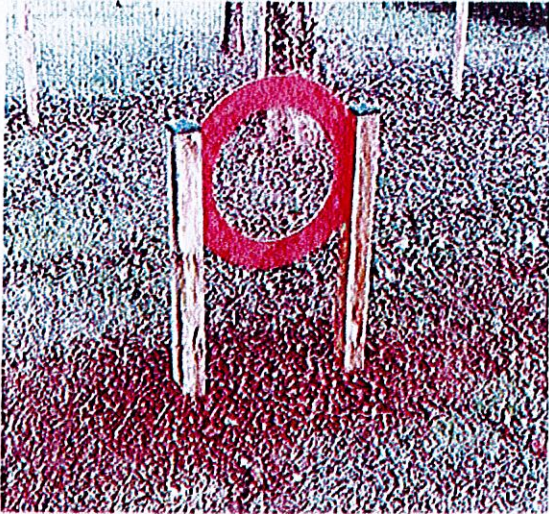

SCHEMA ANALISI DEL PREZZO								
CODICE		Descrizione della lavorazione prevista nell'elenco dei prezzi unitari della voce di prezzo					U.M.	
NP.10 L (Passerella)		Fornitura e posinopera di Passerella d'equilibrio per il passaggio rialzato del cane. Composta da tre travi di camminamento in carply antiscivolo di uguale lunghezza con assi di salita e discesa dotate di mezzi tronchetti intervallati atti a rendere il percorso meno scivoloso per il cane. Area d'ingombro: L 550 x P 50 x H 100 cm; compreso opere murarie e quant'altro necessario per dar compiuto il lavoro a regola d'arte.					Cadauno	
N.	Codice	Elementi analisi	u.m.	quantità	prezzo	importi parziali	importi	% incidenza su totale
1	Manodopera							
1.1	RU.1.5.5.a	Operaio comune	ora	0,33	€ 25,09	€ 8,36		
1.2	RU.1.5.5.b	Operaio qualificato	ora	0,33	€ 27,84	€ 9,28		
1.3	RU.1.5.5.c	Operaio specializzato	ora		€ 29,94	€ -		
totale manodopera							€ 17,64	2,14%
2	Materiali							
2.1	Passerella d'equilibrio completi di tutti gli accessori come da voce soprariportata		n	1,00	€ 589,00	€ 589,00		
2.2			n			€ -		
2.3			n			€ -		
totale materiali							€ 589,00	71,59%
3	Attrezzature ed Oneri							
3.1								
3.2								
3.3								
totale noleggi							€ -	0,00%
4	Trasporti							
4.1	Spesa per trasporto materiale - 5%				€ 589,00	5,00%	€ 29,45	
4.2								
4.3								
totale trasporti							€ 29,45	3,58%
4	Altre Forniture e Prestazioni							
4.1								
4.2								
4.3								
totale altre forniture e prestazioni							€ -	0,00%
A	Sommano					€ 636,09		
B	Incidenza sicurezza - Costi diretti - 0,5% di A			0,50%	€ 3,18			
C	Sommano A+B					€ 639,27		
D	Spese generali 17% di C			17%	€ 108,68			
E	Sommano C+D					€ 747,95		
F	Utile impresa 10% di E			10%	€ 74,80			
G	Somma E+F					€ 822,75		
TOTALE PREZZO UNITARIO							€ 822,75	

Riferimento costo mano d'opera:

Da analisi prezzi del Prezzario Regione Campania Opere Pubbliche 2022

Riferimento costo materiali: Indagine di mercato. "Sito www.dimensionecomunita.it"

Gruppo Dimensione Comunità srl

via Don Ubiali, 6 - 24060 Bagnatica (BG)

Tel 035 4522422 Fax 035 4522414

info@dimensionecomunita.it

Catalogo: **Giochi da Esterno**

Categoria: **Percorso Cani**

Codice: **PE02267**

Descrizione:

Passerella d'equilibrio per il passaggio rialzato del cane.

Composta da tre travi di camminamento in carpyl antiscivolo di uguale lunghezza con assi di salita e discesa dotate di mezzi tronchetti intervallati atti a rendere il percorso meno scivoloso per il cane.

Area d'ingombro: L 550 x P 50 x H 100 cm

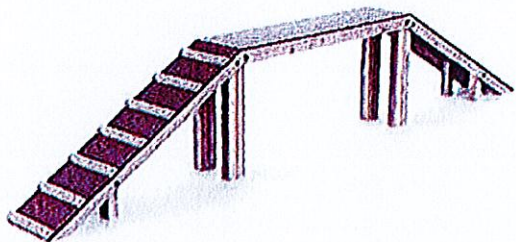

Allegati:

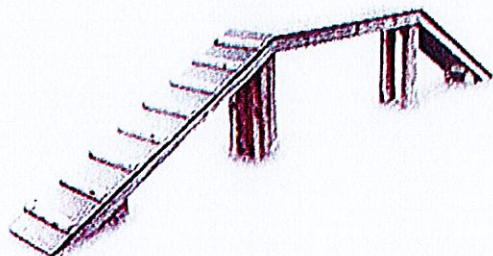
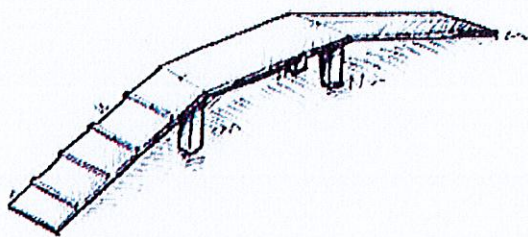

vista frontale

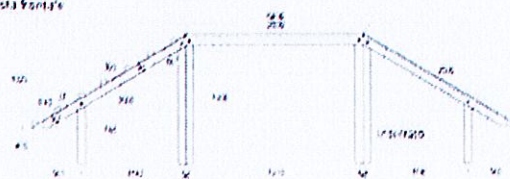

vista superiore

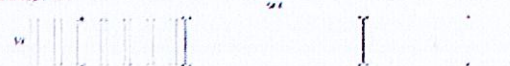

SCHEDA ANALISI DEL PREZZO

CODICE		Descrizione della lavorazione prevista nell'elenco dei prezzi unitari della voce di prezzo					U.M.	
NP.10 M (Palizzata)		Fornitura e posinopera di Ostacolo palizzata per la salita e discesa del cane con angolo di apertura agevolato. La rampa di salita è composta da tronchetti diametro 8 cm intervallati per agevolare il cane alla scalata. Area ingombro: L 350 x P 50 x H 60 cm; compreso opere murarie e quant'altro necessario per dar compiuto il lavoro a regola d'arte.					Cadauno	
N.	Codice	Elementi analisi	u.m.	quantità	prezzo	importi parziali	importi	% incidenza su totale
1 Manodopera								
1.1	RU.1.5.5.a	Operaio comune	ora	0,33	€ 25,09	€ 8,36		
1.2	RU.1.5.5.b	Operaio qualificato	ora	0,33	€ 27,84	€ 9,28		
1.3	RU.1.5.5.c	Operaio specializzato	ora		€ 29,94	€ -		
totale manodopera							€ 17,64	2,62%
2 Materiali								
2.1	Ostacolo palizzata completi di tutti gli accessori - come da voce sopraportata		n	1,00	€ 479,00	€ 479,00		
2.2			n			€ -		
2.3			n			€ -		
totale materiali							€ 479,00	71,14%
3 Attrezzature ed Oneri								
3.1								
3.2								
3.3								
totale noleggi							€ -	0,00%
4 Trasporti								
4.1	Spesa per trasporto materiale - 5%				€ 479,00	5,00%	€ 23,95	
4.2								
4.3								
totale trasporti							€ 23,95	3,56%
4 Altre Forniture e Prestazioni								
4.1								
4.2								
4.3								
totale altre forniture e prestazioni							€ -	0,00%
Sommano							€ 520,59	
B	Incidenza sicurezza - Costi diretti - 0,5% di A			0,50%	€		2,60	
C			Sommano A+B				€ 523,20	
D	Spese generali 17% di C			17%	€		88,94	
E			Sommano C+D				€ 612,14	
F	Utile impresa 10% di E			10%			€ 61,21	
G			Somma E+F				€ 673,35	
TOTALE PREZZO UNITARIO							€ 673,35	

Riferimento costo mano d'opera:

Da analisi prezzi del Prezzario Regione Campania Opere Pubbliche 2022

Riferimento costo materiali: Indagine di mercato. "Sito www.dimensionecomunità.it"

Gruppo Dimensione Comunità srl

via Don Ubiali, 6 - 24060 Bagnatica (BG)

Tel 035 4522422 Fax 035 4522414

info@dimensionecomunita.it

Catalogo: **Giochi da Esterno**

Categoria: **Percorso Cani**

Codice: **PE02268**

Descrizione:

Ostacolo palizzata per la salita e discesa del cane con angolo di apertura agevolato.

La rampa di salita è composta da tronchetti diametro 8 cm intervallati per agevolare il cane alla scalata.

Area ingombro: L 350 x P 50 x H 60 cm

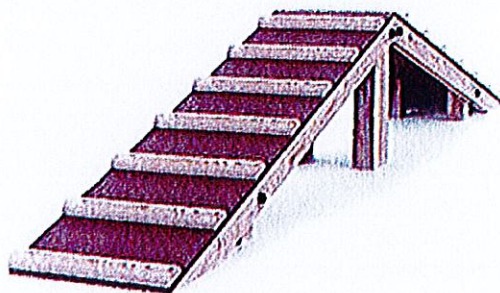

SCHEDA ANALISI DEL PREZZO

CODICE		Descrizione della lavorazione prevista nell'elenco dei prezzi unitari della voce di prezzo	U.M.						
NP.10 N (Pedana Mobile)		Fornitura e posinopera di Stazione adatta allo sviluppo del controllo dell'equilibrio del cane. L'attrezzo è composto da asse oscillante in multistrato di betulla per esterno posta su sistema di oscillazione con meccanismo a fulcro. Area d'ingombro: cm L 200 x P 44 H max 85 cm H centro della pedana: 40 cm; compreso opere murarie e quant'altro necessario per dar compiuto il lavoro a regola d'arte.	Cadauno						
N.	Codice	Elementi analisi	u.m.	quantità	prezzo	importi parziali	importi	% incidenza su totale	
1	Manodopera								
1.1	RU.1.5.5.a	Operaio comune	ora	0,17	€ 25,09	€ 4,18			
1.2	RU.1.5.5.b	Operaio qualificato	ora	0,17	€ 27,84	€ 4,64			
1.3	RU.1.5.5.c	Operaio specializzato	ora		€ 29,94	€ -			
totale manodopera							€ 8,82	1,68%	
2	Materiali								
2.1	Stazione di equilibrio completi di tutti gli accessori - come da voce soprariportata		n	1,00	€ 379,00	€ 379,00			
2.2			n			€ -			
2.3			n			€ -			
totale materiali							€ 379,00	72,04%	
3	Attrezzature ed Oneri								
3.1									
3.2									
3.3									
totale noleggi							€ -	0,00%	
4	Trasporti								
4.1	Spesa per trasporto materiale - 5%				€ 379,00	5,00%	€ 18,95		
4.2									
4.3									
totale trasporti							€ 18,95	3,60%	
4	Altre Forniture e Prestazioni								
4.1									
4.2									
4.3									
totale altre forniture e prestazioni							€ -	0,00%	
A		Sommano					€ 406,77		
B		Incidenza sicurezza - Costi diretti - 0,5% di A		0,50%	€	2,03			
C		Sommano A+B					€ 408,81		
D		Spese generali 17% di C		17%	€	69,50			
E		Sommano C+D					€ 478,30		
F		Utile impresa 10% di E		10%		€ 47,83			
G		Somma E+F					€ 526,13		
TOTALE PREZZO UNITARIO							€ 526,13		

Riferimento costo mano d'opera:

Da analisi prezzi del Prezzario Regione Campania Opere Pubbliche 2022

Riferimento costo materiali: Indagine di mercato. "Sito www.dimensionecomunita.it"

Gruppo Dimensione Comunità srl

via Don Ubiali, 6 - 24060 Bagnatica (BG)

Tel 035 4522422 Fax 035 4522414

info@dimensionecomunita.it

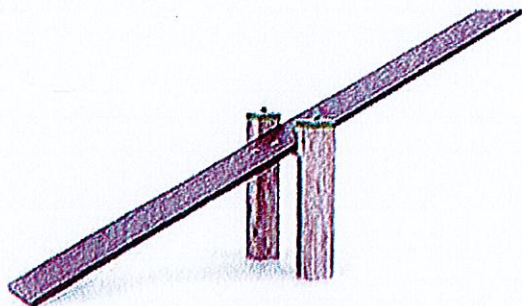

Catalogo: **Arredo Urbano**

Categoria: **Percorso Cani**

Codice: **PE02269**

Descrizione:

Stazione adatta allo sviluppo del controllo dell'equilibrio del cane.

L'attrezzo è composto da asse oscillante in multistrato di betulla per esterno posta su sistema di oscillazione con meccanismo a fulcro.

Area d'ingombro:

L 200 x P 44 H max 85 cm

H centro della pedana: 40 cm



Gruppo Dimensione Comunità srl

via Don Ubiali, 6 - 24060 Bagnatica (BG)

Tel 035 4522422 Fax 035 4522414

info@dimensionecomunita.it

Allegati:

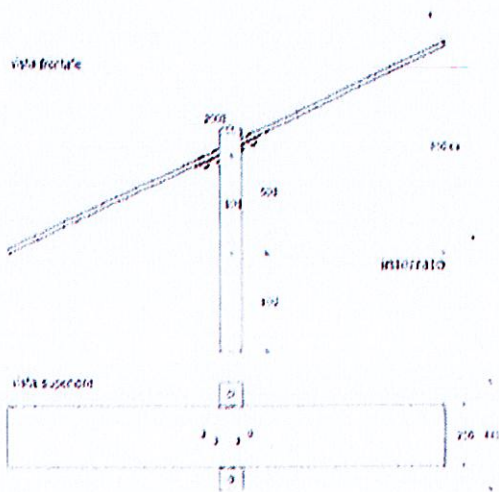
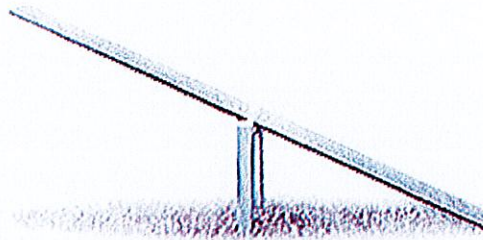
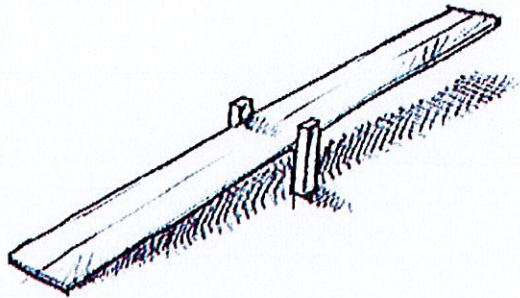

SCHEMA ANALISI DEL PREZZO								
CODICE		Descrizione della lavorazione prevista nell'elenco dei prezzi unitari della voce di prezzo					U.M.	
NP.10 O (Salto con ostacoli)		Fornitura e posinopera di Stazione per il salto dell'ostacolo del cane. Attrezzo composto da due montanti sezione 9x9 e bastone in legno posizionabile su diversi livelli di altezza, diametro 35 mm Dimensioni: L 100 x H 110 cm; compreso opere murarie e quant'altro necessario per dar compiuto il lavoro a regola d'arte.					Cadauno	
N.	Codice	Elementi analisi	u.m.	quantità	prezzo	importi parziali	importi	% incidenza su totale
1 Manodopera								
1.1	RU.1.5.5.a	Operaio comune	ora	0,17	€ 25,09	€ 4,18		
1.2	RU.1.5.5.b	Operaio qualificato	ora	0,17	€ 27,84	€ 4,64		
1.3	RU.1.5.5.c	Operaio specializzato	ora		€ 29,94	€ -		
totale manodopera							€ 8,82	2,63%
2 Materiali								
2.1	Stazione per salto dell'ostacolo completi di tutti gli accessori - come da voce soprariportata		n	1,00	€ 239,00	€ 239,00		
2.2			n			€ -		
2.3			n			€ -		
totale materiali							€ 239,00	71,13%
3 Attrezzature ed Oneri								
3.1								
3.2								
3.3								
totale noleggi							€ -	0,00%
4 Trasporti								
4.1	Spesa per trasporto materiale - 5%				€ 239,00	5,00%	€ 11,95	
4.2								
4.3								
totale trasporti							€ 11,95	3,56%
4 Altre Forniture e Prestazioni								
4.1								
4.2								
4.3								
totale altre forniture e prestazioni							€ -	0,00%
Sommario								
A							€ 259,77	
B	Incidenza sicurezza - Costi diretti - 0,5% di A			0,50%			€ 1,30	
C							€ 261,07	
D	Spese generali 17% di C			17%			€ 44,38	
E							€ 305,45	
F	Utile impresa 10% di E			10%			€ 30,55	
G							€ 336,00	
Somma E+F							€ 336,00	
TOTALE PREZZO UNITARIO							€ 336,00	

Riferimento costo mano d'opera:

Da analisi prezzi del Prezzario Regione Campania Opere Pubbliche 2022

Riferimento costo materiali: Indagine di mercato. "Sito www.dimensionecomunità.it"

Gruppo Dimensione Comunità srl

via Don Ubiali, 6 - 24060 Bagnatica (BG)
Tel 035 4522422 Fax 035 4522414
info@dimensionecomunita.it

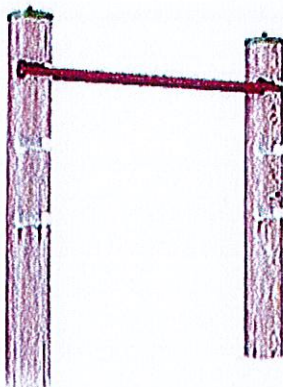

Catalogo: **Giochi da Esterno**

Categoria: **Percorso Cani**

Codice: **PE02271**

Descrizione:

Stazione per il salto dell'ostacolo del cane.
Attrezzo composto da due montanti sezione 9x9 e
bastone in legno posizionabile su diversi livelli di
altezza, diametro 35 mm

Dimensioni: L 100 x H 110 cm

Allegati:

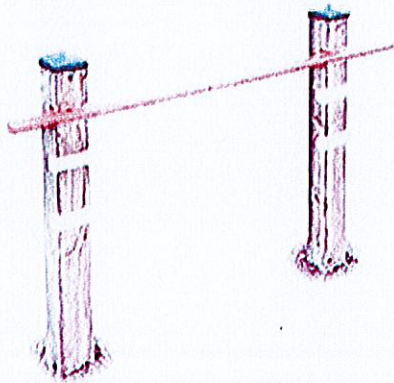
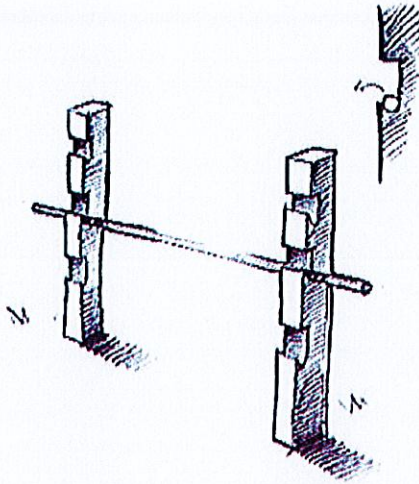

vista frontale

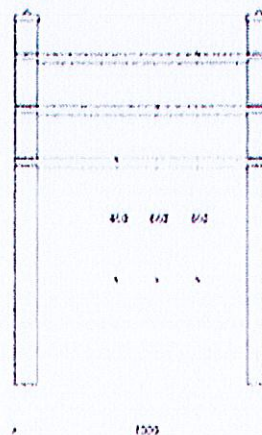

vista laterale / esploso

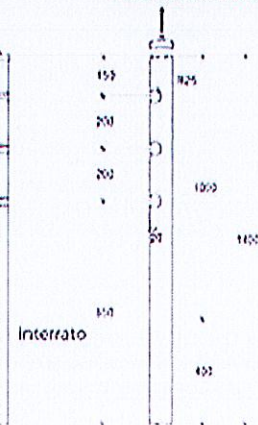

Interrato

SCHEDA ANALISI DEL PREZZO								
CODICE		Descrizione della lavorazione prevista nell'elenco dei prezzi unitari della voce di prezzo					U.M.	
NP.10 P (Tavolo PIC NIC Coperto)		Fornitura e posinopera di Set pic-nic con tettoia, monoblocco, realizzato completamente in legno di pino nordico con impregnazione ecologica a pressione che permette una protezione ottimale e duratura del legno all'esterno, con rivestimento tettoia con perline. Area d'ingombro: cm 190 x 190 x H240; compreso opere murarie e quant'altro necessario per dar compiuto il lavoro a regola d'arte.					Cadauno	
N.	Codice	Elementi analisi	u.m.	quantità	prezzo	importi parziali	importi	% incidenza su totale
1 Manodopera								
1.1	RU.1.5.5.a	Operaio comune	ora	1,00	€ 25,09	€ 25,09		
1.2	RU.1.5.5.b	Operaio qualificato	ora	1,00	€ 27,84	€ 27,84		
1.3	RU.1.5.5.c	Operaio specializzato	ora	1,00	€ 29,94	€ 29,94		
totale manodopera							€ 82,87	2,95%
2 Materiali								
2.1	Set pic-nic con tettoia, monoblocco completi di tutti gli accessori - come da voce soprariportata		n	1,00	€ 1 990,00	€ 1 990,00		
2.2			n			€ -		
2.3			n			€ -		
totale materiali							€ 1 990,00	70,82%
3 Attrezzature ed Oneri								
3.1								
3.2								
3.3								
totale noleggi							€ -	0,00%
4 Trasporti								
4.1	Spesa per trasporto materiale - 5%			€ 1 990,00	5,00%	€ 99,50		
4.2								
4.3								
totale trasporti							€ 99,50	3,54%
4 Altre Forniture e Prestazioni								
4.1								
4.2								
4.3								
totale altre forniture e prestazioni							€ -	0,00%
Sommario								
A							€ 2 172,37	
B	Incidenza sicurezza - Costi diretti - 0,5% di A			0,50%		€ 10,86		
C							€ 2 183,23	
D	Spese generali 17% di C			17%		€ 371,15		
E							€ 2 554,38	
F	Utile impresa 10% di E			10%		€ 255,44		
G							€ 2 809,82	
Somma E+F							€ 2 809,82	
TOTALE PREZZO UNITARIO							€ 2 809,82	

Riferimento costo mano d'opera:

Da analisi prezzi del Prezzario Regione Campania Opere Pubbliche 2022

Riferimento costo materiali: Indagine di mercato. "Sito www.dimensionecomunita.it"

Gruppo Dimensione Comunità srl

via Don Ubiali, 6 - 24060 Bagnatica (BG)

Tel 035 4522422 Fax 035 4522414

info@dimensionecomunita.it

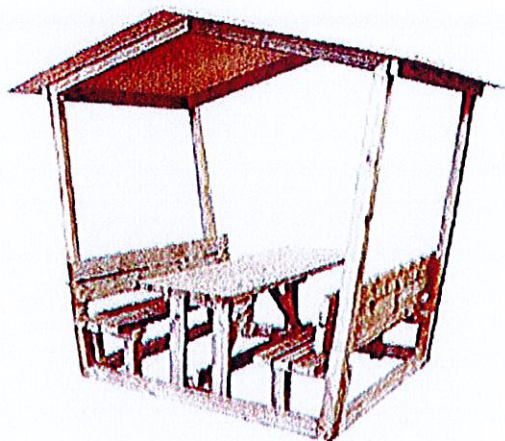

Catalogo: **Arredo Urbano**

Categoria:

Codice: **PE02021**

Descrizione:

Set pic-nic con tettoia, monoblocco, realizzato completamente in legno con rivestimento tettoia con perline o tegole canadesi.

Area d'ingombro: 190 x 190 x H240

Si consiglia manutenzione annuale.

Note:

Tutti i nostri legni sono realizzati in pino nordico con impregnazione ecologica a pressione che permette una protezione ottimale e duratura del legno all'esterno.

Allegati:



• protegge da insetti e funghi
 • rispetta le normative proteggendo l'ambiente e i consumatori
 • esente da acido borico
 • testato da oltre 15 anni

I NOSTRI LEGNI

I nostri impregnanti penetrano in profondità in modo uniforme, assicurando una protezione permanente ed efficace contro funghi e insetti che distruggono il legno.

PROTEZIONE ECOSOSTENIBILE DEL LEGNO PER ESTERNI

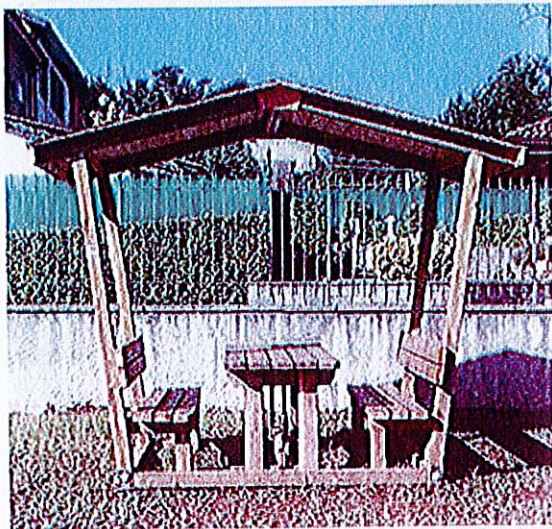

SCHEMA ANALISI DEL PREZZO								
CODICE		Descrizione della lavorazione prevista nell'elenco dei prezzi unitari della voce di prezzo					U.M.	
NP.10 Q (Tavolo PIC NICAdulto)		Fornitura e posinopera di Set Relax, composto da panche e tavolo completamente in legno. Struttura, supporti e rinforzi sono realizzati con profili di sezione 12 x 4,5, i listoni sono piallati sui 4 lati e raggiati in testa. Versione adulto (lunghezza 195 cm), con eventuale estensione del tavolo per accesso con sedia a rotelle. Il legno dovrà essere in pino nordico con impregnazione ecologica a pressione che permette una protezione ottimale e duratura del legno all'esterno. Piastra di fissaggio a terreno: n.ro 4 ART. 50021075 - Dimensioni: tavolo adulto - cm L 195 x P 72 x H 76,5 - tavolo inclusivo - cm L 195 + 50 x P 72 x H 76,5 - panca adulto - cm L 195 x P 54,5 x H 82,5; compreso opere murarie e quant'altro necessario per dar compiuto il lavoro a regola d'arte.					Cadauno	
N.	Codice	Elementi analisi	u.m.	quantità	prezzo	importi parziali	importi	% incidenza su totale
1 Manodopera								
1.1	RU.1.5.5.a	Operaio comune o 1° livello	ora	1,00	€ 25,09	€ 25,09		
1.2	RU.1.5.5.b	Operaio qualificato o 2° livello	ora	1,00	€ 27,84	€ 27,84		
1.3	RU.1.5.5.c	Operaio specializzato o 3° livello	ora		€ 29,94	€ -		
totale manodopera							€ 52,93	4,76%
2 Materiali								
2.1	Set Relax, composto da panche e tavolo completi di tutti gli accessori - come da voce soprariportata		n	1,00	€ 769,00	€ 769,00		
2.2			n			€ -		
2.3			n			€ -		
totale materiali							€ 769,00	69,10%
3 Attrezzature ed Oneri								
3.1								
3.2								
3.3								
totale noleggi							€ -	0,00%
4 Trasporti								
4.1	Spesa per trasporto materiale - 5%				€ 769,00	5,00%	€ 38,45	
4.2								
4.3								
totale trasporti							€ 38,45	3,46%
4 Altre Forniture e Prestazioni								
4.1								
4.2								
4.3								
totale altre forniture e prestazioni							€ -	0,00%
Sommano							€ 860,38	
B	Incidenza sicurezza - Costi diretti - 0,5% di A			0,50%	€		4,30	
C							€ 864,68	
D	Spese generali 17% di C			17%	€		147,00	
E							€ 1 011,68	
F	Utile impresa 10% di E			10%			€ 101,17	
G							€ 1 112,85	
TOTALE PREZZO UNITARIO							€ 1 112,85	

Riferimento costo mano d'opera:

Da analisi prezzi del Prezzario Regione Campania Opere Pubbliche 2022

Riferimento costo materiali: Indagine di mercato. "Sito www.dimensionecomunità.it"

Gruppo Dimensione Comunità srl

via Don Ubbiali, 6 - 24060 Bagnatica (BG)
Tel 035 4522422 Fax 035 4522414
Info@dimensionecomunita.it

SPESSORE

45 MM

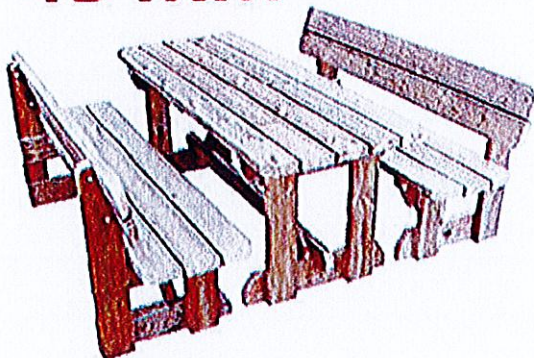

Catalogo: **Arredo Urbano**

Categoria:

Codice: **PE0213X**

Descrizione:

Set Relax, composto da panche e tavolo completamente in legno.

Struttura, supporti e rinforzi sono realizzati con profili di sezione 12 x 4,5, i listoni sono piallati sui 4 lati e raggiati in testa. Disponibile nelle versioni, bambino (lunghezza 145 cm) e adulto (lunghezza 195 cm), con eventuale estensione del tavolo per accesso con sedia a rotelle.

Tutti i nostri legni sono realizzati in pino nordico con impregnazione ecologica a pressione che permette una protezione ottimale e duratura del legno all'esterno.

Piastra di fissaggio a terreno: n.ro 4 ART 50021075

Dimensioni:

tavolo bambino - L 145 x P 57,5 x H 56,5

panca bambino - L 145 x P 43,5 x H 67

tavolo adulto - L 195 x P 72 x H 76,5

tavolo inclusivo - L 195 + 50 x P 72 x H 76,5

panca adulto - L 195 x P 54,5 x H 82,5

Allegati:

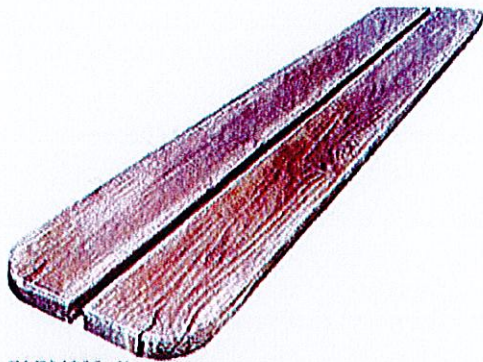

**ESEMPIO di
FINITURA EFFETTO NOCE**

realizzato con vernice speciale retificante all'acqua, per migliorare la protezione del legno e prolungare la sua durata nel tempo



protezione da insetti e funghi
rispetta le normative proteggendo
l'ambiente e i consumatori
essente ad acido borico
testato da oltre 15 anni



I NOSTRI LEGNI

I nostri impregnanti penetrano in profondità in modo uniforme, assicurando una protezione permanente ed efficace contro funghi e insetti che distruggono il legno.

PROTEZIONE ECOSOSTENIBILE DEL LEGNO PER ESTERNI

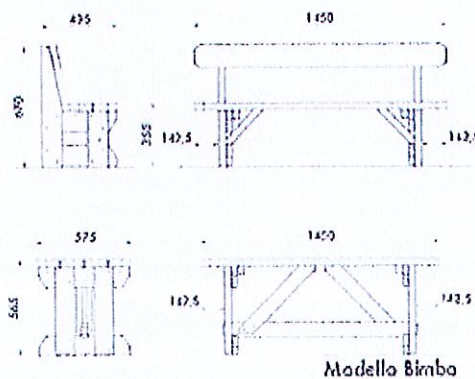
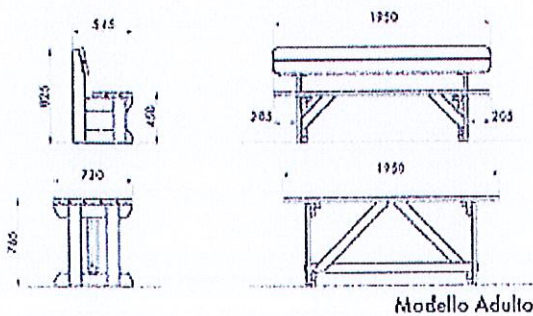
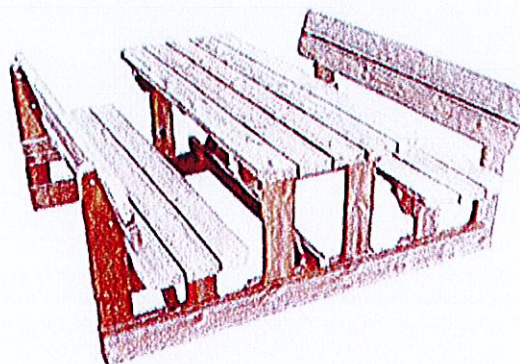



Gruppo Dimensione Comunità srl

via Don Ublali, 6 - 24060 Bagnatica (BG)

Tel 035 4522422 Fax 035 4522414

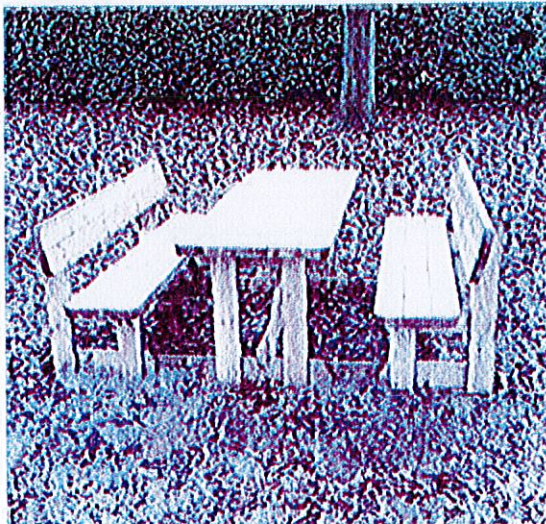
Info@dimensionecomunita.it



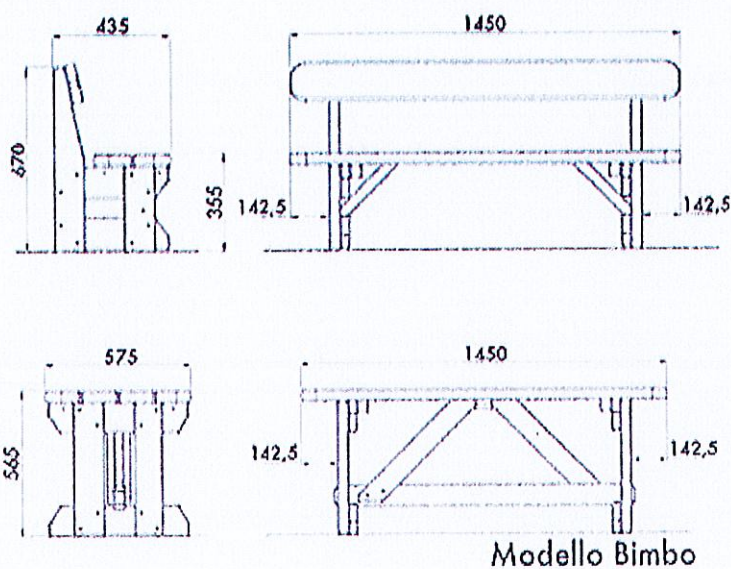
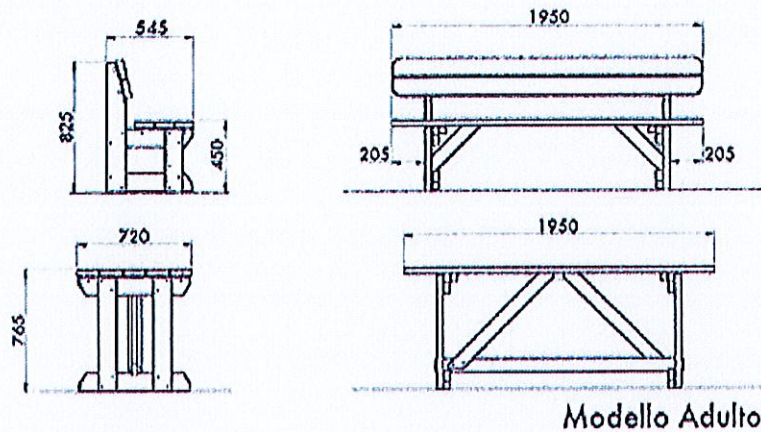

SCHEDA ANALISI DEL PREZZO								
CODICE		Descrizione della lavorazione prevista nell'elenco dei prezzi unitari della voce di prezzo					U.M.	
NP.10 R (Fontana)		Fornitura e posinopera di Fontana realizzata in ghisa, dotata di rubinetto in ottone a pulsante e motivo ornamentale in fusione nella parte inferiore e superiore. Cappello a base quadrata in ghisa con motivi ornamentali. Corredato alla base da una vasca di base di forma semicircolare munita di griglia superiore per l'appoggio. La fontana è predisposta per fissaggio a terra tramite il prolungamento della base da immergere nel terreno o in un plinto di fondazione. Dimensioni: L 46 x P 51 x H 124 cm - Peso: 80 kg; compreso opere murarie e quant'altro necessario per dar compiuto il lavoro a regola d'arte.					Cadauno	
N.	Codice	Elementi analisi	u.m.	quantità	prezzo	importi parziali	importi	% incidenza su totale
1 Manodopera								
1.1	RU.1.5.5.a	Operaio comune	ora	1,00	€ 25,09	€ 25,09		
1.2	RU.1.5.5.b	Operaio qualificato	ora	1,00	€ 27,84	€ 27,84		
1.3	RU.1.5.5.c	Operaio specializzato	ora		€ 29,94	€ -		
totale manodopera							€ 52,93	7,65%
2 Materiali								
2.1	Fontana completi di tutti gli accessori - come da voce soprariportata		n	1,00	459,00	€ 459,00		
2.2			n			€ -		
2.3			n			€ -		
totale materiali							€ 459,00	66,35%
3 Attrezzature ed Oneri								
3.1								
3.2								
3.3								
totale noleggi							€ -	0,00%
4 Trasporti								
4.1	Spesa per trasporto materiale - 5%				€ 459,00	5,00%	€ 22,95	
4.2								
4.3								
totale trasporti							€ 22,95	3,32%
4 Altre Forniture e Prestazioni								
4.1								
4.2								
4.3								
totale altre forniture e prestazioni							€ -	0,00%
Sommano							€ 534,88	
B	Incidenza sicurezza - Costi diretti - 0,5% di A			0,50%			€ 2,67	
C			Sommano A+B				€ 537,55	
D	Spese generali 17% di C			17%			€ 91,38	
E			Sommano C+D				€ 628,94	
F	Utile impresa 10% di E			10%			€ 62,89	
G			Somma E+F				€ 691,83	
TOTALE PREZZO UNITARIO							€ 691,83	

Riferimento costo mano d'opera:

Da analisi prezzi del Prezzario Regione Campania Opere Pubbliche 2022

Riferimento costo materiali: Indagine di mercato. "Sito www.dimensionecomunita.it"

Gruppo Dimensione Comunità srl

via Don Ubbiali, 6 - 24060 Bagnatica (BG)

Tel 035 4522422 Fax 035 4522414

info@dimensionecomunita.it

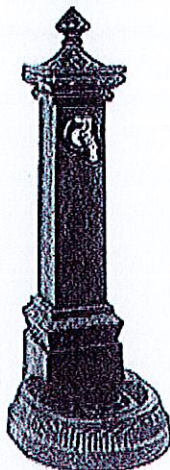

Catalogo: **Arredo Urbano**

Categoria:

Codice: **PE21028**

Descrizione:

Fontana realizzata in ghisa, dotata di rubinetto in ottone a pulsante e motivo ornamentale in fusione nella parte inferiore e superiore.

Cappello a base quadrata in ghisa con motivi ornamentali.

Corredato alla base da una vasca di base di forma semicircolare munita di griglia superiore per l'appoggio.

La fontana è predisposta per fissaggio a terra tramite il prolungamento della base da immergere nel terreno o in un plinto di fondazione.

Dimensioni:

L 46 x P 51 x H 124 cm

Peso: 80 kg

Note:

A scarico libero

Allegati:

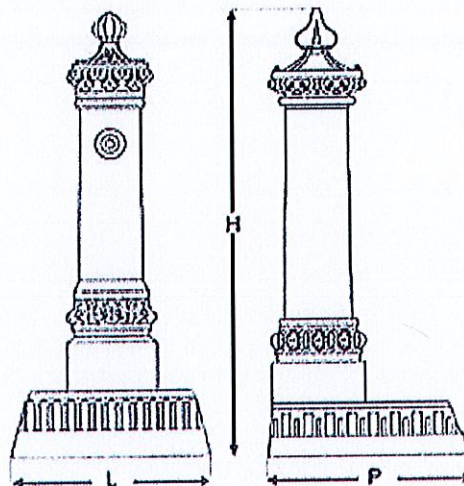
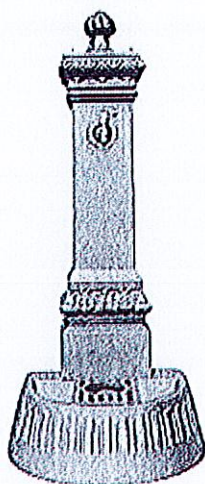

SCHEDA ANALISI DEL PREZZO									
CODICE		Descrizione della lavorazione prevista nell'elenco dei prezzi unitari della voce di prezzo						U.M.	
NP.10 S (Portabici)		Fornitura e posinopera di Portabiciclette composto da 2 sostegni ad "U" capovolta realizzati in tubo tondo d'acciaio zincato completi di piastra per l'ancoraggio al suolo. Spirale realizzata in tubo tondo d'acciaio. Ancoraggio, filo al terreno. Già montato. Ingombro: cm L 315 x P 42 x H 42 cm - 9 posti.; compreso opere murarie e quant'altro necessario per dar compiuto il lavoro a regola d'arte.						cadauno	
N.	Codice	Elementi analisi	u.m.	quantità	prezzo	importi parziali	importi	% incidenza su totale	
1 Manodopera									
1.1	RU.1.5.5.a	Operaio comune	ora	0,25	€ 25,09	€ 6,27			
1.2	RU.1.5.5.b	Operaio qualificato	ora	0,25	€ 27,84	€ 6,96			
1.3	RU.1.5.5.c	Operaio specializzato	ora		€ 29,94	€ -			
totale manodopera							€ 13,23		1,75%
2 Materiali									
2.1	Portabiciclette completi di tutti gli accessori - come da voce soprariportata		n	1,00	€ 545,00	€ 545,00			
2.2			n			€ -			
2.3			n			€ -			
totale materiali							€ 545,00		71,97%
3 Attrezzature ed Oneri									
3.1									
3.2									
3.3									
totale noleggi							€ -		0,00%
4 Trasporti									
4.1	Spesa per trasporto materiale - 5%		€ 545,00	5,00%		€ 27,25			
4.2									
4.3									
totale trasporti							€ 27,25		3,60%
4 Altre Forniture e Prestazioni									
4.1									
4.2									
4.3									
totale altre forniture e prestazioni							€ -		0,00%
Sommano									
A							€ 585,48		
B	Incidenza sicurezza - Costi diretti - 0,5% di A		0,50%		€	2,93			
C							€ 588,41		
D	Spese generali 17% di C		17%		€	100,03			
E							€ 688,44		
F	Utile impresa 10% di E		10%			€ 68,84			
G							€ 757,28		
TOTALE PREZZO UNITARIO							€ 757,28		

Riferimento costo mano d'opera:

Da analisi prezzi del Prezzario Regione Campania Opere Pubbliche 2022

Riferimento costo materiali: Indagine di mercato. "Sito www.dimensionecomunità.it"

Gruppo Dimensione Comunità srl

via Don Ubbiali, 6 - 24060 Bagnatica (BG)
Tel 035 4522422 Fax 035 4522414
info@dimensionecomunita.it

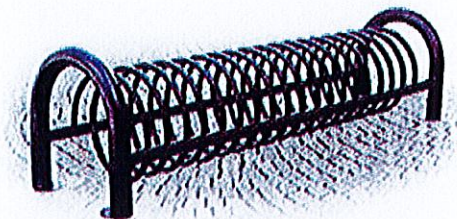

Catalogo: **Arredo Urbano**

Categoria:

Codice: **PE21178**

Descrizione:

Portabiciclette composto da 2 sostegni ad "U" capovolta realizzati in tubo tondo d'acciaio zincato completi di piastra per l'ancoraggio al suolo. Spirale realizzata in tubo tondo d'acciaio. Ancoraggio, filo al terreno. Già montato.

Ingombro:

L 195 x P 42 x H 42 cm - 5 posti

L 250 x P 42 x H 42 cm - 7 posti

L 315 x P 42 x H 42 cm - 9 posti.

SCHEDA ANALISI DEL PREZZO								
CODICE		Descrizione della lavorazione prevista nell'elenco dei prezzi unitari della voce di prezzo					U.M.	
NP.10 T (Beveratoio cani)		Fornitura e posinopera di Fontanella abbeveratoio per cani, composto da fusto, dotato di rubinetto cromato a pulsante, in profilato d'acciaio Ø150 mm e vasca in calcestruzzo armato vibrato e trattato antidegrado Ø 50 cm. Il fusto è in acciaio zincatura a caldo secondo norme UNI EN ISO 1461 e verniciatura a forno mediante polveri poliestere atossiche. Colorazione RAL a discrezione del committente - Ancoraggio filo al terreno. Dimensioni: cm L 60 x P 50 x H 30 - Peso complessivo: kg. 40.; compreso opere murarie e quant'altro necessario per dar compiuto il lavoro a regola d'arte.					Cadauno	
N.	Codice	Elementi analisi	u.m.	quantità	prezzo	importi parziali	importi	% incidenza su
Manodopera								
1								
1.1	RU.1.5.5.a	Operaio comune o 1° livello	ora	0,33	€ 25,09	€ 8,36		
1.2	RU.1.5.5.b	Operaio qualificato o 2° livello	ora	0,33	€ 27,84	€ 9,28		
1.3	RU.1.5.5.c	Operaio specializzato o 3° livello	ora		€ 29,94	€ -		
totale manodopera							€ 17,64	2,23%
Materiali								
2								
2.1		Fontanella abbeveratoio per cani completi di tutti gli accessori -come da voce soprariportata	n	1,00	€ 565,00	€ 565,00		
2.2			n			€ -		
2.3			n			€ -		
totale materiali							€ 565,00	71,51%
Attrezzature ed Oneri								
3								
3.1								
3.2								
3.3								
totale noleggi							€ -	0,00%
Trasporti								
4								
4.1		Spesa per trasporto materiale - 5%	€	565,00	5,00%		€ 28,25	
4.2								
4.3								
totale trasporti							€ 28,25	3,58%
Altre Forniture e Prestazioni								
4								
4.1								
4.2								
4.3								
totale altre forniture e prestazioni							€ -	0,00%
Sommano							€ 610,89	
A								
B		Incidenza sicurezza - Costi diretti - 0,5% di A		0,50%		€ 3,05		
C							€ 613,95	
Sommano A+B								
D		Spese generali 17% di C		17%		€ 104,37		
E							€ 718,32	
Sommano C+D								
F		Utile impresa 10% di E		10%		€ 71,83		
G							€ 790,15	
Somma E+F							€ 790,15	
TOTALE PREZZO UNITARIO							€ 790,15	

Riferimento costo mano d'opera:

Da analisi prezzi del Prezzario Regione Campania Opere Pubbliche 2022

Riferimento costo materiali: Indagine di mercato. "Sito www.dimensionecomunita.it"

Gruppo Dimensione Comunità srl

via Don Ubbiali, 6 - 24060 Bagnatica (BG)
Tel 035 4522422 Fax 035 4522414
info@dimensionecomunita.it

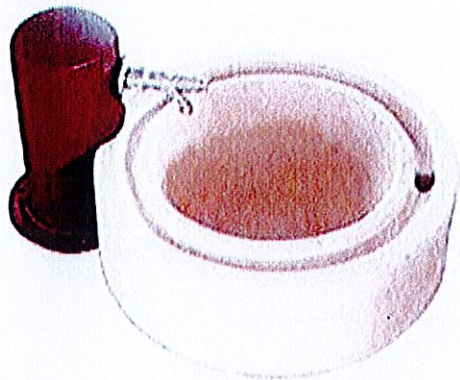

Catalogo: **Arredo Urbano**
Categoria: **Arredo area cani**
Codice: **PE21247**

Descrizione:

Fontanella abbeveratoio per cani, composto da fusto, dotato di rubinetto cromato a pulsante, in profilato d'acciaio Ø150 mm e vasca in calcestruzzo armato vibrato e trattato antidegrado Ø 50 cm. Il fusto è in acciaio zincatura a caldo secondo norme UNI EN ISO 1461 e verniciatura a forno mediante polveri poliestere atossiche. Colorazione RAL a discrezione del cliente. Ancoraggio filo al terreno.

Dimensioni: L 60 x P 50 x H 30
Peso complessivo: kg. 40.

SCHEDA ANALISI DEL PREZZO								
CODICE		Descrizione della lavorazione prevista nell'elenco dei prezzi unitari della voce di prezzo					U.M.	
NP.10 V (Workout)		Fornitura e posinopera di Struttura in metallo per attività di street workout e parkour; Ingombro struttura: 280x410m ; cm H 210-260. Struttura in metallo per attività di street workout e parkour. Barre per trazioni a diverse altezze, barre per addominali, parallele, trasversi e step-up, consentono la pratica di esercizi di forza ed equilibrio per il mantenimento del benessere fisico. ingombro struttura: 280 x 410cm H 210-260; compreso opere murarie e quant'altro necessario per dar compiuto il lavoro a regola d'arte.					Cadauno	
N.	Codice	Elementi analisi	u.m.	quantità	prezzo	importi parziali	importi	% incidenza su totale
1	Manodopera							
1.1	RU.1.5.5.a	Operaio comune o 1° livello	ora	4,00	€ 25,09	€ 100,36		
1.2	RU.1.5.5.b	Operaio qualificato o 2° livello	ora	4,00	€ 27,84	€ 111,36		
1.3	RU.1.5.5.c	Operaio specializzato o 3° livello	ora		€ 29,94	€ -		
totale manodopera							€ 211,72	3,03%
2	Materiali							
2.1	Impianto Street Workout completi di tutti gli accessori - come da voce sopri riportata		n	1,00	€ 4 950,00	€ 4 950,00		
2.2			n			€ -		
2.3			n			€ -		
totale materiali							€ 4 950,00	70,75%
3	Attrezzature ed Oneri							
3.1								
3.2								
3.3								
totale noleggi							€ -	0,00%
4	Trasporti							
4.1	Spesa per trasporto materiale - 5%				€ 4 950,00	5,00%	€ 247,50	
4.2								
4.3								
totale trasporti							€ 247,50	3,54%
4	Altre Forniture e Prestazioni							
4.1								
4.2								
4.3								
totale altre forniture e prestazioni							€ -	0,00%
	Sommano						€ 5 409,22	
A								
B	Incidenza sicurezza - Costi diretti - 0,5% di A			0,50%	€	27,05		
C							€ 5 436,27	
D	Spese generali 17% di C			17%	€	924,17		
E							€ 6 360,43	
F	Utile impresa 10% di E			10%		€ 636,04		
G							€ 6 996,47	
Somma E+F							€ 6 996,47	
TOTALE PREZZO UNITARIO							€ 6 996,47	

Riferimento costo mano d'opera:

Da analisi prezzi del Prezzario Regione Campania Opere Pubbliche 2022

Riferimento costo materiali: Indagine di mercato. "Sito www.dimensionecomunità.it"

Gruppo Dimensione Comunità srl

via Don Ubiali, 6 - 24060 Bagnatica (BG)

Tel 035 4522422 Fax 035 4522414

info@dimensionecomunita.it

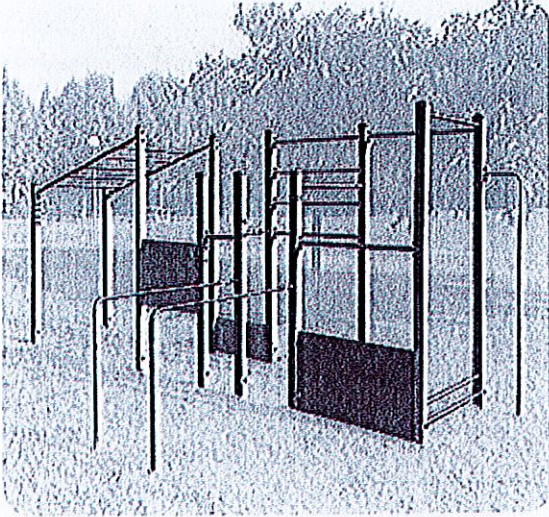

Catalogo: **Giochi da Esterno**

Categoria:

Codice: **PE21118**

Descrizione:

Struttura in metallo per attività di street workout e parkour.

Barre per trazioni a diverse altezze, barre per addominali, parallele, trasversali e step-up, consentono la pratica di esercizi di forza ed equilibrio per il mantenimento del benessere fisico.

Ingombro struttura: 280 x 410 x H 210-260 cm

Area di sicurezza: 700 x 950 cm

Note:

Si consiglia di utilizzare pavimentazione antitrauma da 6,5 cm di spessore.

Allegati:

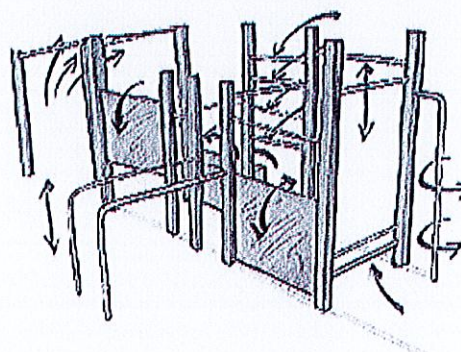
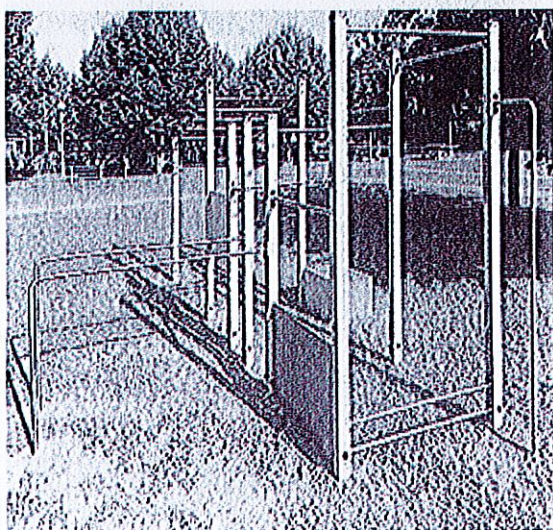
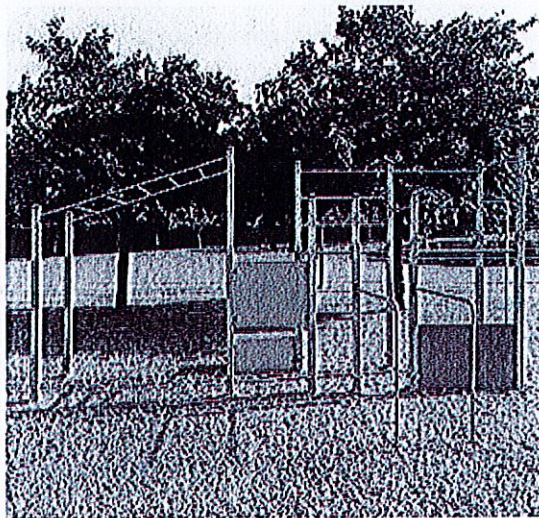
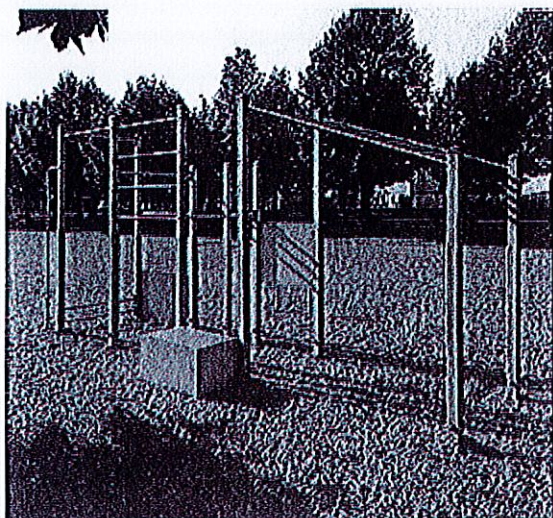

SCHEDA ANALISI DEL PREZZO

CODICE		Descrizione della lavorazione prevista nell'elenco dei prezzi unitari della voce di prezzo			U.M.			
NP.10 Z (Castello)		Fornitura e posinopera di Castello fiorellino composto da torre, con scala e scivolo in polietilene; struttura in pino nordico; Castello Fiorellino, adatto a bimbi 3-12 anni struttura realizzata in legno massello di pino nordico impregnato in autoclave, colore naturale, rivestimenti multicolore in HPL sp.10mm indistruttibili e con colori resistenti UV. Composto da una torre con scaletta e abbinato scivolo in polietilene rotazionale. Sottostante, con pannelli in HPL, o in legno uguale alla struttura, sabbiera 1 x 1 mt. Il gioco è completamente rifinito con viti dotate di tappo di chiusura. CONFORME NORME UNI EN 1176.0; compreso opere murarie e quant'altro necessario per dar compiuto il lavoro a regola d'arte.			Cadauno			
N.	Codice	Elementi analisi	u.m.	quantità	prezzo	importi parziali	importi	% incidenza su totale
1 Manodopera								
1.1	RU.1.5.5.a	Operaio comune o 1° livello	ora	1,50	€ 25,09	€ 37,64		
1.2	RU.1.5.5.b	Operaio qualificato o 2° livello	ora	1,50	€ 27,84	€ 41,76		
1.3	RU.1.5.5.c	Operaio specializzato o 3° livello	ora		€ 29,94	€ -		
totale manodopera							€ 79,40	2,89%
2 Materiali								
2.1	Impianto Street Workout completi di tutti gli accessori - come da voce soprainportata		n	1,00	€ 1 950,00	€ 1 950,00		
2.2			n			€ -		
2.3			n			€ -		
totale materiali							€ 1 950,00	70,88%
3 Attrezzature ed Oneri								
3.1								
3.2								
3.3								
totale noleggi							€ -	0,00%
4 Trasporti								
4.1	Spesa per trasporto materiale - 5%				€ 1 950,00	5,00%	€ 97,50	
4.2								
4.3								
totale trasporti							€ 97,50	3,54%
4 Altre Forniture e Prestazioni								
4.1								
4.2								
4.3								
totale altre forniture e prestazioni							€ -	0,00%
Sommano							€ 2 126,90	
A								
B	Incidenza sicurezza - Costi diretti - 0,5% di A			0,50%	€	10,63		
C							€ 2 137,53	
D	Spese generali 17% di C			17%	€	363,38		
E							€ 2 500,91	
F	Utile impresa 10% di E			10%		€ 250,09		
G							€ 2 751,00	
TOTALE PREZZO UNITARIO							€ 2 751,00	

Riferimento costo mano d'opera:

Da analisi prezzi del Prezzario Regione Campania Opere Pubbliche 2022

Riferimento costo materiali: Indagine di mercato. "Sito www.dimensionecomunità.it"

Gruppo Dimensione Comunità srl

via Don Ubbiali, 6 - 24060 Bagnatica (BG)
Tel 035 4522422 Fax 035 4522414
info@dimensionecomunita.it

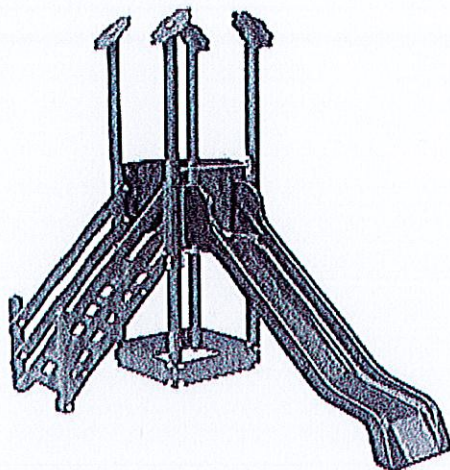

Catalogo: **Giochi da Esterno**
Categoria: **Castelli in legno**
Codice: **PE0208X**
Tipi di scuola: **materna**

Descrizione:

Castello Fiorellino, adatto a bimbi 3-12 anni struttura realizzata in legno massello di pino nordico impregnato in autoclave, colore naturale, rivestimenti multicolore in HPL sp.10mm indistruttibili e con colori resistenti UV.

Composto da una torre con scaletta e abbinato scivolo in polietilene rotazionale. Sottostante, con pannelli in HPL, o in legno uguale alla struttura, sabbiera 1 x 1 mt.

Il gioco è completamente rifinito con viti dotate di tappo di chiusura.

CONFORME NORME UNI EN 1176.

Versione 1

Area di ingombro: 220x380 cm.
Area di sicurezza: 34,00 mq
Altezza pedana scivolo: 130 cm

Versione 2

Area di ingombro: 100x500 cm.
Area di sicurezza: 32,00 mq
Altezza pedana scivolo: 130 cm

Per vedere le 2 versioni, consultare le immagini allegate

Note:

I colori delle attrezzature rappresentati nelle immagini sono da considerarsi puramente indicativi.

Allegati:

protezione da insetti e funghi
rispetta le normative proteggendo
l'ambiente e i consumatori
esente da acido borico
testato da oltre 15 anni



I NOSTRI LEGNI

I nostri Impregnanti penetrano in profondità in modo uniforme, assicurando una protezione permanente ed efficace contro funghi e insetti che distruggono il legno.

**PROTEZIONE
ECOSOSTENIBILE
DEL LEGNO
PER ESTERNI**

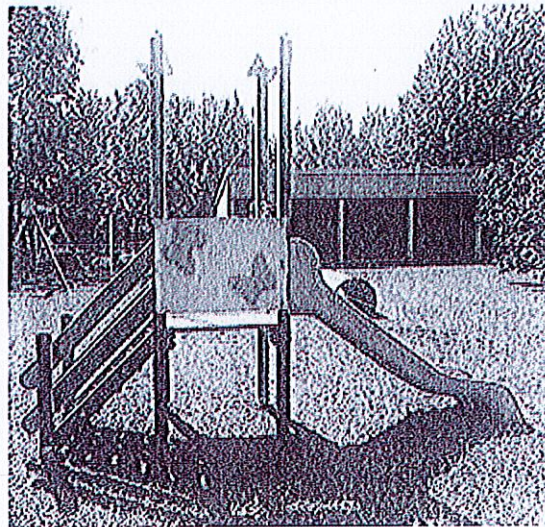
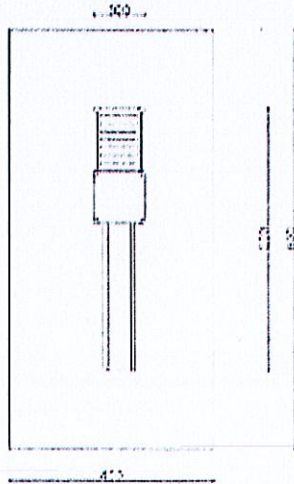
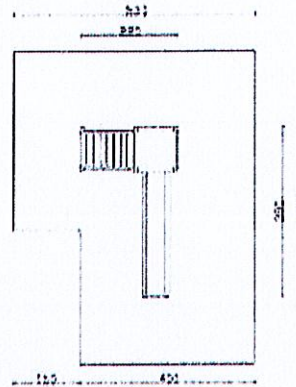
SCHEDE ANALISI DEL PREZZO								
CODICE		Descrizione della lavorazione prevista nell'elenco dei prezzi unitari della voce di prezzo					U.M.	
NP.11		Fornitura e stesa in opera, con specifica attrezzatura meccanizzata o manuale, di un calcestruzzo drenante tipo I.IDRO DRAIN GRIGIO confezionato con cemento Portland grigio CEM 42,5R II B-LL, aggregati calcarei Dmax 4/10mm., Drain Kit Italcementi, compound di additivi specifici; Costipazione e stesa manuale o a mezzo Roller Drain e levigatura superficiale meccanizzata tramite utilizzo di specifica attrezzatura; Realizzazione di giunti di dilatazione; il tutto eseguito a regola d'arte per uno spessore di cm 15.					mq	
N.	Codice	Elementi analisi	u.m.	quantità	prezzo	importi parziali	importi	% incidenza su totale
1	Manodopera							
1.1	RU.1.5.5.a	Operaio comune	ora	0,17	€ 25,09	€ 4,18		
1.2	RU.1.5.5.b	Operaio qualificato	ora	0,17	€ 27,84	€ 4,64		
1.3	RU.1.5.5.c	Operaio specializzato	ora	0,17	€ 29,94	€ 4,99		
totale manodopera							€ 13,81	21,08%
2	Materiali							
2.1	Calcestruzzo drenante - come da voce	mc	0,15	€ 200,00	€ 30,00			
2.2		n			€ -			
2.3		n	0,00		€ -			
totale materiali							€ 30,00	45,78%
3	Attrezzature ed Oneri							
3.1	attrezzature meccaniche	ora	0,08	€ 28,22	€ 2,35			
3.2								
3.3								
totale noleggi							€ 2,35	3,59%
4	Trasporti							
4.1	Spesa per trasporto materiale -15%	€ 30,00	15,00%		€ 4,50			
4.2								
4.3								
totale trasporti							€ 4,50	6,87%
5	Altre Forniture e Prestazioni							
5.1								
5.2								
5.3								
totale altre forniture e prestazioni							€ -	0,00%
A	Sommano					€ 50,66		
B	Incidenza sicurezza - Costi diretti - 0,5% di A		0,50%		€ 0,25			
C	Sommano A+B					€ 50,92		
D	Spese generali 17% di C		17%		€ 8,66			
E	Sommano C+D					€ 59,57		
F	Utile impresa 10% di E		10%		€ 5,96			
G	Somma E+F					€ 65,53		
TOTALE PREZZO UNITARIO						€ 65,53		

Riferimento costo mano d'opera:

Da analisi prezzi del Prezzario Regione Campania Opere Pubbliche 2022

Riferimento costo materiali: Indagine di mercato.

SCHEDA ANALISI DEL PREZZO									
CODICE		Descrizione della lavorazione prevista nell'elenco dei prezzi unitari della voce di prezzo					U.M.		
NP.12		Fornitura e stesa in opera, con specifica attrezzatura meccanizzata o manuale, di un calcestruzzo drenante tipo I.IDRO DRAIN GRIGIO confezionato con cemento Portland grigio CEM 42,5R II B-LL, aggregati calcarei Dmax 4/10mm., Drain Kit Italcementi, compound di additivi specifici; Costipazione e stesa manuale o a mezzo Roller Drain e levigatura superficiale meccanizzata tramite utilizzo di specifica attrezzatura; Realizzazione di giunti di dilatazione; il tutto eseguito a regola d'arte per uno spessore di cm 10.					mq		
N.	Codice	Elementi analisi	u.m.	quantità	prezzo	importi parziali	importi	% incidenza su totale	
1	Manodopera								
1.1	RU.1.5.5.a	Operaio comune	ora	0,17	€ 25,09	€ 4,18			
1.2	RU.1.5.5.b	Operaio qualificato	ora	0,17	€ 27,84	€ 4,64			
1.3	RU.1.5.5.c	Operaio specializzato	ora	0,17	€ 29,94	€ 4,99			
totale manodopera							€ 13,81	27,27%	
2	Materiali								
2.1	Calcestruzzo drenante - come da voce		mc	0,10	€ 200,00	€ 20,00			
2.2			n			€ -			
2.3			n	0,00		€ -			
totale materiali							€ 20,00	39,48%	
3	Attrezzature ed Oneri								
3.1	attrezzature meccaniche		ora	0,08	€ 28,22	€ 2,35			
3.2									
3.3									
totale noleggi							€ 2,35	4,64%	
4	Trasporti								
4.1	Spesa per trasporto materiale -15%		€ 20,00	15,00%		€ 3,00			
4.2									
4.3									
totale trasporti							€ 3,00	5,92%	
4	Altre Forniture e Prestazioni								
4.1									
4.2									
4.3									
totale altre forniture e prestazioni							€ -	0,00%	
A		Sommano					€ 39,16		
B		Incidenza sicurezza - Costi diretti - 0,5% di A		0,50%	€	0,20			
C		Sommano A+B					€ 39,36		
D		Spese generali 17% di C		17%	€	6,69			
E		Sommano C+D					€ 46,05		
F		Utile impresa 10% di E		10%	€	4,61			
G		Somma E+F					€ 50,66		
TOTALE PREZZO UNITARIO							€ 50,66		

Riferimento costo mano d'opera:

Da analisi prezzi del Prezzario Regione Campania Opere Pubbliche 2022.

Riferimento costo materiali: Indagine di mercato.

SCHEMA ANALISI DEL PREZZO								
CODICE		Descrizione della lavorazione prevista nell'elenco dei prezzi unitari della voce di prezzo					U.M.	
NP.13		Sovraprezzo al calcestruzzo drenante per la colorazione con ossidi in pasta con base idro DRAIN di colore pagliarino.					mq	
N.	Codice	Elementi analisi	u.m.	quantità	prezzo	importi parziali	importi	% incidenza su totale
1	Manodopera							
1.1	RU.1.5.5.a	Operaio comune	ora	0,08	€ 25,09	€ 2,09		
1.2	RU.1.5.5.b	Operaio qualificato	ora		€ 27,84	€ -		
1.3	RU.1.5.5.c	Operaio specializzato	ora		€ 29,94	€ -		
totale manodopera							€ 2,09	12,42%
2	Materiali							
2.1	Utilizzo di pasta base		mq	1,00	€ 9,50	€ 9,50		
2.2			n			€ -		
2.3			n	0,00		€ -		
totale materiali							€ 9,50	56,43%
3	Attrezzature ed Oneri							
3.1								
3.2								
3.3								
totale noleggi							€ -	0,00%
4	Trasporti							
4.1	Spesa per trasporto materiale -15%		€ 9,50	15,00%		€ 1,43		
4.2								
4.3								
totale trasporti							€ 1,43	8,46%
4	Altre Forniture e Prestazioni							
4.1								
4.2								
4.3								
totale altre forniture e prestazioni							€ -	0,00%
Sommario							€ 13,02	
A								
B	Incidenza sicurezza - Costi diretti - 0,5% di A			0,50%		€ 0,07		
C							€ 13,08	
Sommano A+B								
D	Spese generali 17% di C			17%		€ 2,22		
E							€ 15,30	
Sommano C+D								
F	Utile impresa 10% di E			10%		€ 1,53		
G							€ 16,84	
Somma E+F							€ 16,84	
TOTALE PREZZO UNITARIO							€ 16,84	

Riferimento costo mano d'opera:

Da analisi prezzi del Prezzario Regione Campania Opere Pubbliche 2022

Riferimento costo materiali: Indagine di mercato.

SCHEDA ANALISI DEL PREZZO								
CODICE		Descrizione della lavorazione prevista nell'elenco dei prezzi unitari della voce di prezzo					U.M.	
NP.14		Rimozione dei vecchi giochi esistenti (n. 3 giochi a molle, n. 3 altalene, n. 1 gioco a leva, n. 1 gioco con torre e scivoli) , compreso il trasporto nell'ambito del cantiere in sito di deposito e quant'altro necessario per dar compiuto il lavoro a regola d'arte.					a corpo	
N.	Codice	Elementi analisi	u.m.	quantità	prezzo	importi parziali	importi	% incidenza su totale
1 Manodopera								
1.1	RU.1.5.5.a	Operaio comune	ora	16,00	€ 25,09	€ 401,44		
1.2	RU.1.5.5.b	Operaio qualificato	ora	16,00	€ 27,84	€ 445,44		
1.3	RU.1.5.5.c	Operaio specializzato	ora	0,00	€ 29,94	€ -		
totale manodopera							€ 846,88	77,31%
2 Materiali								
2.1						€ -		
2.2			n			€ -		
2.3			n	0,00		€ -		
totale materiali							€ -	0,00%
3 Attrezzature ed Oneri								
3.1								
3.2								
3.3								
totale noleggi							€ -	0,00%
4 Trasporti								
4.1	Spesa per trasporto materiale		€ -			€ -		
4.2								
4.3								
totale trasporti							€ -	0,00%
4 Altre Forniture e Prestazioni								
4.1								
4.2								
4.3								
totale altre forniture e prestazioni							€ -	0,00%
Sommano							€ 846,88	
B	Incidenza sicurezza - Costi diretti - 0,5% di A		0,50%		€	4,23		
C			Sommano A+B			€	851,11	
D	Spese generali 17% di C		17%		€	144,69		
E			Sommano C+D			€	995,80	
F	Utile impresa 10% di E		10%		€	99,58		
G			Somma E+F			€	1 095,38	
TOTALE PREZZO UNITARIO							€ 1 095,38	

Riferimento costo mano d'opera:

Da analisi prezzi del Prezzario Regione Campania Opere Pubbliche 2022

Riferimento costo materiali: Indagine di mercato.

SCHEDA ANALISI DEL PREZZO

CODICE		Descrizione della lavorazione prevista nell'elenco dei prezzi unitari della voce di prezzo					U.M.		
NP.15		Rimozione della vecchia armatura e segnapasso , compreso il trasporto nell'ambito del cantiere in sito di deposito e quant'altro necessario per dar compiuto il lavoro a regola d'arte.					cad		
N.	Codice	Elementi analisi	u.m.	quantità	prezzo	importi parziali	importi	% incidenza su totale	
1	Manodopera								
1.1	RU.1.5.5.a	Operaio comune	ora	0,33	€ 25,09	€ 8,36			
1.2	RU.1.5.5.b	Operaio qualificato	ora	0,33	€ 27,84	€ 9,28			
1.3	RU.1.5.5.c	Operaio specializzato	ora	0,00	€ 29,94	€ -			
totale manodopera							€ 17,64	73,55%	
2	Materiali								
2.1			n	0,00		€ -			
2.2			n	0,00		€ -			
2.3			n	0,00		€ -			
totale materiali							€ -	0,00%	
3	Attrezzature ed Oneri								
3.1	Autocarro a cassone fisso con gruetta		ora	0,02	€ 45,19	€ 0,90			
3.2									
3.3									
totale noleggi							€ 0,90	3,77%	
4	Trasporti								
4.1	Spesa per trasporto materiale		€ -	0,00%		€ -			
4.2									
4.3									
totale trasporti							€ -	0,00%	
5	Altre Forniture e Prestazioni								
5.1									
5.2									
5.3									
totale altre forniture e prestazioni							€ -	0,00%	
	A	Sommano					€ 18,55		
	B	Incidenza sicurezza - Costi diretti - 0,5% di A		0,50%	€	0,09			
	C	Sommano A+B					€ 18,64		
	D	Spese generali 17% di C		17%	€	3,17			
	E	Sommano C+D					€ 21,81		
	F	Utile impresa 10% di E		10%		€ 2,18			
	G	Somma E+F					€ 23,99		
		TOTALE PREZZO UNITARIO					€ 23,99		

Riferimento costo mano d'opera:

Da analisi prezzi del Prezzario Regione Campania Opere Pubbliche 2022

Riferimento costo materiali: Indagine di mercato.

SCHEDA ANALISI DEL PREZZO

CODICE		Descrizione della lavorazione prevista nell'elenco dei prezzi unitari della voce di prezzo					U.M.	
NP.16		ZANELLA IN TUFO Zanella in tufo di lunghezza non inferiore a cm 39, larghezza cm 25 ed altezza cm 12, lavorati sulla faccia vista e negli assetti, con spigoli arrotondati o sfilettati, in opera con strato di allettamento di malta bastarda, il tutto eseguito a regola d'arte, comprensivo di rimozione e accatastamento nell'ambito del cantiere della zanella esistente fatiscenti e deteriorata, rinterro, carico e trasporto del materiale di risulta.					ml	
N.	Codice	Elementi analisi	u.m.	quantità	prezzo	importi parziali	importi	% incidenza su totale
1 Manodopera								
1.1	RU.1.5.5.a	Operaio comune	ora	0,20	€ 25,09	€ 5,02		
1.2	RU.1.5.5.b	Operaio qualificato	ora	0,20	€ 27,84	€ 5,57		
1.3	RU.1.5.5.c	Operaio specializzato	ora	0,00	€ 29,94	€ -		
totale manodopera							€ 10,59	53,85%
2 Materiali								
2.1	Malta bastarda dosata a 250Kg di calce idraulica e 150Kg di cemento		mc	0,02	€ 98,00	€ 1,96		
2.2	Blocchetti di tufo di dimensione 12x25x39 cm		n	2,50	€ 0,82	€ 2,05		
2.3			n	0,00	€ -	€ -		
totale materiali							€ 4,01	20,40%
3 Attrezzature ed Oneri								
3.1								
3.2								
3.3								
totale noleggi							€ -	0,00%
4 Trasporti								
4.1	Spesa per trasporto materiale - 15%		€ 4,01	15,00%		€ 0,60		
4.2								
4.3								
totale trasporti							€ 0,60	0,03059982
4 Altre Forniture e Prestazioni								
4.1								
4.2								
4.3								
totale altre forniture e prestazioni							€ -	0,00%
Sommario							€ 15,20	
A								
B	Incidenza sicurezza - Costi diretti - 0,5% di A		0,50%		€ 0,08			
C			SOMMANO A+B			€ 15,27		
D	Spese generali 17% di C		17%		€ 2,60			
E			Sommano C+D			€ 17,87		
F	Utile impresa 10% di E		10%		€ 1,79			
G			Somma E+F			€ 19,66		
TOTALE PREZZO UNITARIO							€ 19,66	

Riferimento costo mano d'opera:

Da analisi prezzi del Prezzario Regione Campania Opere Pubbliche 2022

Riferimento costo materiali: Indagine di mercato.

SCHEDA ANALISI DEL PREZZO

CODICE		Descrizione della lavorazione prevista nell'elenco dei prezzi unitari della voce di prezzo					U.M.	
NP.17		CORDOLI IN TUFO Cordoli in tufo di lunghezza non inferiore a cm 25 ed altezza cm da 12 a 25, lavorati sulla faccia vista e negli assetti, con spigoli arrotondati o sfilettati, in opera con strato di allettamento di malta bastarda, il tutto eseguito a regola d'arte, comprensivo di rimozione e accatastamento nell'ambito del cantiere dei cordoli fatiscenti, rinterro, carico e trasporto del materiale di risulta.					ml	
N.	Codice	Elementi analisi	u.m.	quantità	prezzo	importi parziali	importi	% incidenza su totale
Manodopera								
1								
1.1	RU.1.5.5.a	Operaio comune	ora	0,20	€ 25,09	€ 5,02		
1.2	RU.1.5.5.b	Operaio qualificato	ora	0,20	€ 27,84	€ 5,57		
1.3	RU.1.5.5.c	Operaio specializzato	ora	0,00	€ 29,94	€ -		
totale manodopera							€ 10,59	58,17%
Materiali								
2								
2.1		Malta bastarda dosata a 250Kg di calce idraulica e 150Kg di cemento	mc	0,01	€ 98,00	€ 0,98		
2.2		Blocchetti di tufo di dimensione 12x25x39 cm	n	2,50	€ 0,82	€ 2,05		
2.3			n	0,00	€ -	€ -		
totale materiali							€ 3,03	16,65%
Attrezzature ed Oneri								
3								
3.1								
3.2								
3.3								
totale noleggi							€ -	0,00%
Trasporti								
4								
4.1		Spesa per trasporto materiale - 15%	€	3,03	15,00%	€ 0,45		
4.2								
4.3								
totale trasporti							€ 0,45	2,50%
Altre Forniture e Prestazioni								
4								
4.1								
4.2								
4.3								
totale altre forniture e prestazioni							€ -	0,00%
Sommano							€ 14,07	
A								
B		Incidenza sicurezza - Costi diretti - 0,5% di A		0,50%	€	0,07		
C							€ 14,14	
D		Spese generali 17% di C		17%	€	2,40		
E							€ 16,54	
F		Utile impresa 10% di E		10%		€ 1,65		
G							€ 18,20	
Somma E+F							€ 18,20	
TOTALE PREZZO UNITARIO							€ 18,20	

Riferimento costo mano d'opera:

Da analisi prezzi del Prezzario Regione Campania Opere Pubbliche 2022

Riferimento costo materiali: Indagine di mercato.

SCHEDA ANALISI DEL PREZZO								
CODICE		Descrizione della lavorazione prevista nell'elenco dei prezzi unitari della voce di prezzo					U.M.	
NP.18		Rimozione di cordoli in tufo compreso il sottofondo, il trasporto nell'ambito del cantiere in sito di deposito e quant'altro necessario per dar compiuto il lavoro a regola d'arte.					ml	
N.	Codice	Elementi analisi	u.m.	quantità	prezzo	importi parziali	importi	% incidenza su totale
1 Manodopera								
1.1	RU.1.5.5.a	Operaio comune	ora	0,07	€ 25,09	€ 1,67		
1.2	RU.1.5.5.b	Operaio qualificato	ora	0,07	€ 27,84	€ 1,86		
1.3	RU.1.5.5.c	Operaio specializzato	ora	0,00	€ 29,94	€ -		
totale manodopera							€ 3,53	75,80%
2 Materiali								
2.1			n	0,00		€ -		
2.2			n	0,00		€ -		
2.3			n	0,00		€ -		
totale materiali							€ -	0,00%
3 Attrezzature ed Oneri								
3.1								
3.2								
3.3								
totale noleggi							€ -	0,00%
4 Trasporti								
4.1	Spesa trasporto materiale al sito di deposito -2%		€ 3,53	2,00%		€ 0,07		
4.2								
4.3								
totale trasporti							€ 0,07	1,52%
5 Altre Forniture e Prestazioni								
5.1								
5.2								
5.3								
totale altre forniture e prestazioni							€ -	0,00%
A Sommano							€ 3,60	
B Incidenza sicurezza - Costi diretti - 0,5% di A							0,50%	€ 0,02
C Sommano A+B							€ 3,62	
D Spese generali 17% di C							17%	€ 0,61
E Sommano C+D							€ 4,23	
F Utile impresa 10% di E							10%	€ 0,42
G Somma E+F							€ 4,66	
TOTALE PREZZO UNITARIO							€ 4,66	

Riferimento costo mano d'opera:

Da analisi prezzi del Prezzario Regione Campania Opere Pubbliche 2022

Riferimento costo materiali: Indagine di mercato.

SCHEDA ANALISI DEL PREZZO

CODICE		Descrizione della lavorazione prevista nell'elenco dei prezzi unitari della voce di prezzo					U.M.	
NP.19		Pavimentazione in pietrisco e/o ghiaia sciolta, realizzata con pietrisco e/o ghiaia lavata di spessore reso compatto di cm 5, con sottostante sottofondo di sabbia di cava lavata e vagliata di spessore reso compatto cm 5. Il pietrisco dovrà essere di pezzature di granulometria 3/6 mm, e fornita asciutto e priva di sostanze organiche diverse da prodotti inquinanti e/o tossici di qualunque tipo, in opera con idonea attrezzatura. La compattazione sarà computata a parte. Il tutto eseguito a regola d'arte per uno spessore reso compatto totale di cm 10 (cm 5+5).					mq	
N.	Codice	Elementi analisi	u.m.	quantità	prezzo	importi parziali	importi	% incidenza su totale
1	Manodopera							
1.1	RU.1.5.5.a	Operaio comune	ora	0,17	€ 25,09	€ 4,18		
1.2	RU.1.5.5.b	Operaio qualificato	ora	0,17	€ 27,84	€ 4,64		
1.3	RU.1.5.5.c	Operaio specializzato	ora	0,17	€ 29,94	€ 4,99		
totale manodopera							€ 13,81	43,26%
2	Materiali							
2.1	Sabbia di cava lavata e vagliata con maggiorazione del 20% - come da voce		mc	0,06	€ 25,65	€ 1,54		
2.2	Pietrisco e/o ghiaia lavata con maggiorazione del 20% - come da voce		mc	0,06	€ 40,00	€ 2,40		
2.3			n			€ -		
totale materiali							€ 3,94	12,34%
3	Attrezzature ed Oneri							
3.1	bobcat		ora	0,17	€ 40,42	€ 6,74		
3.2								
3.3								
totale noleggi							€ 6,74	21,10%
4	Trasporti							
4.1	Spesa per trasporto materiale -5%		€	3,94	5,00%		€ 0,20	
4.2								
4.3								
totale trasporti							€ 0,20	0,62%
5	Altre Forniture e Prestazioni							
5.1								
5.2								
5.3								
totale altre forniture e prestazioni							€ -	0,00%
A	Sommano						€ 24,68	
B	Incidenza sicurezza - Costi diretti - 0,5% di A			0,50%		€ 0,12		
C	Sommano A+B						€ 24,81	
D	Spese generali 17% di C			17%		€ 4,22		
E	Sommano C+D						€ 29,03	
F	Utile impresa 10% di E			10%		€ 2,90		
G	Somma E+F						€ 31,93	
TOTALE PREZZO UNITARIO							€ 31,93	

Riferimento costo mano d'opera:

Da analisi prezzi del Prezzario Regione Campania Opere Pubbliche 2022

Riferimento costo materiali: Indagine di mercato.

SCHEDA ANALISI DEL PREZZO

CODICE		Descrizione della lavorazione prevista nell'elenco dei prezzi unitari della voce di prezzo					U.M.	
NP.20		SEGNA PASSO STRADALE PER PUBBLICA ILLUMINAZIONE Fornitura e posa in opera di lampada segnapasso illuminante stradale in alluminio con 4 aperture, calpestabile, max 500Kg, diffusore in termoplastico trasparente, equipaggiato a 4 LED SMD 2525, Flusso luminoso 400 LUMEN, pressacavo PG9, lampada 4W led, installazione a pavimento senza necessità di scasso, completo di picchetto per installazione a terra, grado di protezione IP65,"Tipo SOVIL e/o similare, completo di viteria esterna in acciaio, lampada LED da 4W - e quant'altro necessario per dar compiuto il lavoro a perfetta regola d'arte.					cadauno	
N.	Codice	Elementi analisi	u.m.	quantità	prezzo	importi parziali	importi	% incidenza su totale
1	Manodopera							
1.1		Operaio comune	ora	0,33	€ 25,09	€ 8,36		
1.2		Operaio qualificato	ora	0,33	€ 27,84	€ 9,28		
1.3						€ -		
totale manodopera							€ 17,64	10,67%
2	Materiali							
2.1		Apparecchiatura illuminante - come da voce	cad	1,00	€ 106,00	€ 106,00		
2.2						€ -		
2.3						€ -		
totale materiali							€ 106,00	64,08%
3	Attrezzature ed Oneri							
3.1								
3.2								
3.3								
totale noleggi							€ -	0,00%
4	Trasporti							
4.1		Spesa per trasporto materiale - 4%			€ 106,00	4,00%	€ 4,24	
4.2								
4.3								
totale trasporti							€ 4,24	2,56%
4	Altre Forniture e Prestazioni							
4.1								
4.2								
4.3								
totale altre forniture e prestazioni							€ -	0,00%
A	Sommano						€ 127,88	
B	Incidenza sicurezza - Costi diretti - 0,5% di A		0,50%		€	0,64		
C	Sommano A+B						€ 128,52	
D	Spese generali 17% di C		17%		€	21,85		
E	Sommano C+D						€ 150,37	
F	Utile impresa 10% di E		10%		€	15,04		
G	Somma E+F						€ 165,41	
TOTALE PREZZO UNITARIO							€ 165,41	

Riferimento costo mano d'opera:

Da analisi prezzi del Prezzario Regione Campania Opere Pubbliche 2022

Riferimento costo materiali: Indagine di mercato.

SCHEDA ANALISI DEL PREZZO									
CODICE		Descrizione della lavorazione prevista nell'elenco dei prezzi unitari della voce di prezzo					U.M.		
NP.21		Fornitura di muffula gelatinosa per giunzione e derivazione cavi, compreso ogni onere e magistero per dar compiuto il lavoro a regola d'arte.					cadauno		
N.	Codice	Elementi analisi	u.m.	quantità	prezzo	importi parziali	importi	% incidenza su totale	
1	Manodopera								
1.1	RU.1.5.5.a	Operaio comune	ora	0,00	€ 25,09	€ -			
1.2	RU.1.5.5.b	Operaio qualificato	ora	0,12	€ 27,84	€ 3,25			
1.3	RU.1.5.5.c	Operaio specializzato	ora	0,12	€ 29,94	€ 3,49			
totale manodopera							€ 6,74	13,74%	
2	Materiali								
2.1	Muffulla completa di tutto		n	1,00	€ 30,00	€ 30,00			
2.2			n	0,00		€ -			
2.3			n	0,00		€ -			
totale materiali							€ 30,00	61,13%	
3	Attrezzature ed Oneri								
3.1									
3.2									
3.3									
totale noleggi							€ -	0,00%	
4	Trasporti								
4.1	Spesa per trasporto materiale - 4%			€ 30,00	4,00%		€ 1,20		
4.2									
4.3									
totale trasporti							€ 1,20	2,45%	
5	Altre Forniture e Prestazioni								
5.1									
5.2									
5.3									
totale altre forniture e prestazioni							€ -	0,00%	
	A	Sommano					€ 37,94		
	B	Incidenza sicurezza - Costi diretti - 0,5% di A		0,50%	€	0,19			
	C	Sommano A+B					€ 38,13		
	D	Spese generali 17% di C		17%	€	6,48			
	E	Sommano C+D					€ 44,61		
	F	Utile impresa 10% di E		10%	€	4,46			
	G	Somma E+F					€ 49,07		
	TOTALE PREZZO UNITARIO						€ 49,07		

Riferimento costo mano d'opera:

Da analisi prezzi del Prezzario Regione Campania Opere Pubbliche 2022

Riferimento costo materiali: Indagine di mercato.

SCHEMA ANALISI DEL PREZZO								
CODICE		Descrizione della lavorazione prevista nell'elenco dei prezzi unitari della voce di prezzo					U.M.	
NP.22		SEGNA PASSO A MURO CIRCOLARE Fornitura e posa in opera di segnapasso illuminante tondo in temoplastico, con diffusore in temoplastico trasparente, illuminazione con 12 LED SMD 2835, tipo SOVIL e/o similare, flusso luminoso 180 LUMEN, grado di protezione IP65 ", completo di viteria esterna in acciaio, lampada LED 2,2W - e quant'altro necessario per dar compiuto il lavoro a perfetta regola d'arte.					cadauno	
N.	Codice	Elementi analisi	u.m.	quantità	prezzo	importi parziali	importi	% incidenza su totale
1 Manodopera								
1.1		Operaio comune	ora	0,50	€ 25,09	€ 12,55		
1.2		Operaio qualificato	ora	0,50	€ 27,84	€ 13,92		
1.3						€ -		
totale manodopera							€ 26,47	40,23%
2 Materiali								
2.1		Apparecchiatura illuminante - come da voce	cad	1,00	€ 23,00	€ 23,00		
2.2						€ -		
2.3		Maggiorazione per materiale di fissaggio	%	0,02	€ 23,00	€ 0,46		
totale materiali							€ 23,46	35,66%
3 Attrezzature ed Oneri								
3.1								
3.2								
3.3								
totale noleggi							€ -	0,00%
4 Trasporti								
4.1		Spesa per trasporto materiale - 4%	€	23,46	4,00%	€ 0,94		
4.2								
4.3								
totale trasporti							€ 0,94	1,43%
4 Altre Forniture e Prestazioni								
4.1								
4.2								
4.3								
totale altre forniture e prestazioni							€ -	0,00%
Sommano							€ 50,86	
B		Incidenza sicurezza - Costi diretti - 0,5% di A		0,50%		€ 0,25		
C							€ 51,12	
D		Spese generali 17% di C		17%		€ 8,69		
E							€ 59,81	
F		Utile impresa 10% di E		10%		€ 5,98		
G							€ 65,79	
TOTALE PREZZO UNITARIO							€ 65,79	

Riferimento costo mano d'opera:

Da analisi prezzi del Prezzario Regione Campania Opere Pubbliche 2022

Riferimento costo materiali: Indagine di mercato.

SCHEMA ANALISI DEL PREZZO								
CODICE		Descrizione della lavorazione prevista nell'elenco dei prezzi unitari della voce di prezzo					U.M.	
NP.23		SEGNA PASSO A PAVIMENTO CIRCOLARE Fornitura e posa in opera di segnapasso illuminante tondo incasso da pavimento, calpestabile, in struttura in pressofuso di alluminio, con disco circolare in acciaio inox e diffusore in vetro trasparente infrangibile con carico max di 500Kg, controscatola in termoplastico, illuminazione con 1 LED SMD, tipo SOVIL e/o similare, flusso luminoso 120 LUMEN, grado di protezione IP67 ", completo di viteria esterna in acciaio, lampada 2,5W LED - e quant'altro necessario per dar compiuto il lavoro a perfetta regola d'arte.					cadauno	
N.	Codice	Elementi analisi	u.m.	quantità	prezzo	importi parziali	importi	% incidenza su totale
1 Manodopera								
1.1		Operaio comune	ora	0,50	€ 25,09	€ 12,55		
1.2		Operaio qualificato	ora	0,50	€ 27,84	€ 13,92		
1.3						€ -		
totale manodopera							€ 26,47	19,20%
2 Materiali								
2.1		Apparecchiatura illuminante - come da voce	cad	1,00	€ 75,50	€ 75,50		
2.2						€ -		
2.3		Maggiorazione per materiale di fissaggio	%	0,02	€ 75,50	€ 1,51		
totale materiali							€ 77,01	55,88%
3 Attrezzature ed Oneri								
3.1								
3.2								
3.3								
totale noleggi							€ -	0,00%
4 Trasporti								
4.1		Spesa per trasporto materiale - 4%			€ 77,01	4,00%	€ 3,08	
4.2								
4.3								
totale trasporti							€ 3,08	2,24%
4 Altre Forniture e Prestazioni								
4.1								
4.2								
4.3								
totale altre forniture e prestazioni							€ -	0,00%
A Sommano							€ 106,56	
B Incidenza sicurezza - Costi diretti - 0,5% di A							0,50%	€ 0,53
C Sommano A+B							€ 107,09	
D Spese generali 17% di C							17%	€ 18,20
E Sommano C+D							€ 125,29	
F Utile impresa 10% di E							10%	€ 12,53
G Somma E+F							€ 137,82	
TOTALE PREZZO UNITARIO							€ 137,82	

Riferimento costo mano d'opera:

Da analisi prezzi del Prezzario Regione Campania Opere Pubbliche 2022

Riferimento costo materiali: Indagine di mercato.

SCHEDA ANALISI DEL PREZZO								
CODICE		Descrizione della lavorazione prevista nell'elenco dei prezzi unitari della voce di prezzo					U.M.	
NP.24		FARETTO ORIENTABILE Fornitura e posa in opera di faretto orientabile in pressofusione di alluminio, con picchettato di supporto incluso, diffusore in vetro trasparente, illuminazione con 18 LED SMD, resa 150W, flusso luminoso 1100 lumen, pressacavo PG7, grado di protezione IP65, completo di viteria esterna in acciaio, lampada LED - e quant'altro necessario per dar compiuto il lavoro a perfetta regola d'arte.					cadauno	
N.	Codice	Elementi analisi	u.m.	quantità	prezzo	importi parziali	importi	% incidenza su totale
1 Manodopera								
1.1		Operaio comune	ora	0,50	€ 25,09	€ 12,55		
1.2		Operaio qualificato	ora	0,50	€ 27,84	€ 13,92		
1.3						€ -		
totale manodopera							€ 26,47	24,13%
2 Materiali								
2.1		Apparecchiatura illuminante - come da voce	cad	1,00	€ 55,00	€ 55,00		
2.2						€ -		
2.3		Maggiorazione per materiale di fissaggio	%	0,02	€ 55,00	€ 1,10		
totale materiali							€ 56,10	51,14%
3 Attrezzature ed Oneri								
3.1								
3.2								
3.3								
totale noleggi							€ -	0,00%
4 Trasporti								
4.1		Spesa per trasporto materiale - 4%	€ 56,10	4,00%		€ 2,24		
4.2								
4.3								
totale trasporti							€ 2,24	2,05%
4 Altre Forniture e Prestazioni								
4.1								
4.2								
4.3								
totale altre forniture e prestazioni							€ -	0,00%
A	Sommano						€ 84,81	
B	Incidenza sicurezza - Costi diretti - 0,5% di A		0,50%		€	0,42		
C	Sommano A+B						€ 85,23	
D	Spese generali 17% di C		17%		€	14,49		
E	Sommano C+D						€ 99,72	
F	Utile impresa 10% di E		10%			€ 9,97		
G	Somma E+F						€ 109,69	
TOTALE PREZZO UNITARIO							€ 109,69	

Riferimento costo mano d'opera:

Da analisi prezzi del Prezzario Regione Campania Opere Pubbliche 2022

Riferimento costo materiali: Indagine di mercato.

SCHEDA ANALISI DEL PREZZO								
CODICE		Descrizione della lavorazione prevista nell'elenco dei prezzi unitari della voce di prezzo					U.M.	
NP.25		SEGNA PASSO RETTANGOLARE A MURO Fornitura e posa in opera di segnapasso illuminante rettangolare ad incasso in alluminio pressofuso di dimensione cm 25x9,8, con diffusore in termoplastico opalino, controscatola in termoplastica, illuminazione con 12 LED SMD 3030, tipo SOVIL e/o similare, flusso luminoso 560 Lumen luce naturale, grado di protezione IP65 ", completo di viteria esterna in acciaio, lampada LED 13W - e quant'altro necessario per dar compiuto il lavoro a perfetta regola d'arte.					cadauno	
N.	Codice	Elementi analisi	u.m.	quantità	prezzo	importi parziali	importi	% incidenza su totale
1 Manodopera								
1.1		Operaio comune	ora	0,50	€ 25,09	€ 12,55		
1.2		Operaio qualificato	ora	0,50	€ 27,84	€ 13,92		
1.3						€ -		
totale manodopera							€ 26,47	21,68%
2 Materiali								
2.1		Apparecchiatura illuminante - come da voce	cad	1,00	€ 64,00	€ 64,00		
2.2						€ -		
2.3		Maggiorazione per materiale di fissaggio	%	0,02	€ 64,00	€ 1,28		
totale materiali							€ 65,28	53,49%
3 Attrezzature ed Oneri								
3.1								
3.2								
3.3								
totale noleggi							€ -	0,00%
4 Trasporti								
4.1		Spesa per trasporto materiale - 4%	€	65,28	4,00%	€ 2,61		
4.2								
4.3								
totale trasporti							€ 2,61	2,14%
4 Altre Forniture e Prestazioni								
4.1								
4.2								
4.3								
totale altre forniture e prestazioni							€ -	0,00%
A	Sommano						€ 94,36	
B	Incidenza sicurezza - Costi diretti - 0,5% di A		0,50%		€	0,47		
C	Sommano A+B						€ 94,83	
D	Spese generali 17% di C		17%		€	16,12		
E	Sommano C+D						€ 110,95	
F	Utile impresa 10% di E		10%		€	11,09		
G	Somma E+F						€ 122,04	
TOTALE PREZZO UNITARIO							€ 122,04	

Riferimento costo mano d'opera:

Da analisi prezzi del Prezzario Regione Campania Opere Pubbliche 2022

Riferimento costo materiali: Indagine di mercato.

SCHEDA ANALISI DEL PREZZO								
CODICE		Descrizione della lavorazione prevista nell'elenco dei prezzi unitari della voce di prezzo					U.M.	
NP.26		Smontaggio e messa a quota di chiusini e griglie di qualsiasi tipologia e dimensione compreso ogni onere e magistero per dar compiuto il lavoro a regola d'arte.					cadauno	
N.	Codice	Elementi analisi	u.m.	quantità	prezzo	importi parziali	importi	% incidenza su totale
1 Manodopera								
1.1	RU.1.5.5.a	Operaio comune	ora	0,33	€ 25,09	€ 8,36		
1.2	RU.1.5.5.b	Operaio qualificato	ora	0,33	€ 27,84	€ 9,28		
1.3	RU.1.5.5.c	Operaio specializzato	ora	0,00	€ 29,94	€ -		
totale manodopera							€ 17,64	59,84%
2 Materiali								
2.1	Malta e pietrame di appoggio		mc	0,05	€ 96,00	€ 4,80		
2.2			n	0,00		€ -		
2.3			n	0,00		€ -		
totale materiali							€ 4,80	16,28%
3 Attrezzature ed Oneri								
3.1								
3.2								
3.3								
totale noleggi							€ -	0,00%
4 Trasporti								
4.1	Spesa trasporto materiale al sito di deposito - 2%		€	17,64	2,00%	€ 0,35		
4.2								
4.3								
totale trasporti							€ 0,35	1,20%
5 Altre Forniture e Prestazioni								
5.1								
5.2								
5.3								
totale altre forniture e prestazioni							€ -	0,00%
Sommario								
A			Sommano			€ 22,80		
B	Incidenza sicurezza - Costi diretti - 0,5% di A		0,50%		€ 0,11			
C			Sommano A+B			€ 22,91		
D	Spese generali 17% di C		17%		€ 3,89			
E			Sommano C+D			€ 26,80		
F	Utile impresa 10% di E		10%		€ 2,68			
G			Somma E+F			€ 29,49		
TOTALE PREZZO UNITARIO							€ 29,49	

Riferimento costo mano d'opera:

Da analisi prezzi del Prezzario Regione Campania Opere Pubbliche 2022

Riferimento costo materiali: Indagine di mercato.

SCHEDA ANALISI DEL PREZZO									
CODICE		Descrizione della lavorazione prevista nell'elenco dei prezzi unitari della voce di prezzo					U.M.		
NP.27		Sovraprezzo alla recinzione "ART. V.01.110.020.a CAM" solo ed esclusivamente per la realizzazione di cancelli apribili con barriera visiva in legno e limitatamente allo sviluppo degli stessi.					ml		
N.	Codice	Elementi analisi	u.m.	quantità	prezzo	importi parziali	importi	% incidenza su totale	
1	Manodopera								
1.1	RU.1.5.5.a	Operaio comune	ora	0,50	€ 25,09	€ 12,55			
1.2	RU.1.5.5.b	Operaio qualificato	ora	0,50	€ 27,84	€ 13,92			
1.3	RU.1.5.5.c	Operaio specializzato	ora		€ 29,94	€ -			
totale manodopera							€ 26,47	36,05%	
2	Materiali								
2.1	Cerniere- fermi-ganci-serratura			0,25	€ 100,00	€ 25,00			
2.2	Barriera visiva in legno		ml	0,025	€ 200,00	€ 5,00			
2.3			n	0,00		€ -			
totale materiali							€ 30,00	40,86%	
3	Attrezzature ed Oneri								
3.1									
3.2									
3.3									
totale noleggi							€ -	0,00%	
4	Trasporti								
4.1	Spesa trasporto materiale al sito di deposito - 1%		€ 30,00	1,00%		€ 0,30			
4.2									
4.3									
totale trasporti							€ 0,30	0,41%	
5	Altre Forniture e Prestazioni								
5.1									
5.2									
5.3									
totale altre forniture e prestazioni							€ -	0,00%	
	A	Sommano					€ 56,77		
	B	Incidenza sicurezza - Costi diretti - 0,5% di A		0,50%		€ 0,28			
	C	Sommano A+B					€ 57,05		
	D	Spese generali 17% di C		17%		€ 9,70			
	E	Sommano C+D					€ 66,75		
	F	Utile impresa 10% di E		10%		€ 6,67			
	G	Somma E+F					€ 73,42		
	TOTALE PREZZO UNITARIO						€ 73,42		

Riferimento costo mano d'opera:

Da analisi prezzi del Prezzario Regione Campania Opere Pubbliche 2022

Riferimento costo materiali: Indagine di mercato.

SCHEDA ANALISI DEL PREZZO

CODICE		Descrizione della lavorazione prevista nell'elenco dei prezzi unitari della voce di prezzo					U.M.	
NP.28		Pavimentazione antitrauma realizzata in sabbia di fiume lavata e vagliata di pezzatura 0,5/1 mm. La sabbia dovrà essere fornita asciutta e priva di sostanze organiche diverse dalla medesima e da prodotti inquinanti e/o tossici di qualunque tipo, in opera costipata con idonea attrezzatura, il tutto eseguito a regola d'arte e conforme alla normativa EN 1177 e EN 933-1.					mc	
N.	Codice	Elementi analisi	u.m.	quantità	prezzo	importi parziali	importi	% incidenza su totale
1 Manodopera								
1.1	RU.1.5.5.a	Operaio comune	ora	0,17	€ 25,09	€ 4,18		
1.2	RU.1.5.5.b	Operaio qualificato	ora	0,17	€ 27,84	€ 4,64		
1.3	RU.1.5.5.c	Operaio specializzato	ora	0,17	€ 29,94	€ 4,99		
totale manodopera							€ 13,81	18,69%
2 Materiali								
2.1	Sabbia di fiume lavata e vagliata - come da voce		mc	1,00	€ 34,83	€ 34,83		
2.2			mc			€ -		
2.3			n			€ -		
totale materiali							€ 34,83	47,14%
3 Attrezzature ed Oneri								
3.1	bobcat		ora	0,17	€ 40,42	€ 6,74		
3.2								
3.3								
totale noleggi							€ 6,74	9,12%
4 Trasporti								
4.1	Spesa per trasporto materiale -5%				€ 34,83	5,00%	€ 1,74	
4.2								
4.3								
totale trasporti							€ 1,74	2,36%
5 Altre Forniture e Prestazioni								
5.1								
5.2								
5.3								
totale altre forniture e prestazioni							€ -	0,00%
Sommano							€ 57,12	
A								
B	Incidenza sicurezza - Costi diretti - 0,5% di A			0,50%		€ 0,29		
C							€ 57,41	
Sommano A+B								
D	Spese generali 17% di C			17%		€ 9,76		
E							€ 67,16	
Sommano C+D								
F	Utile impresa 10% di E			10%		€ 6,72		
G							€ 73,88	
Somma E+F							€ 73,88	
TOTALE PREZZO UNITARIO							€ 73,88	

Riferimento costo mano d'opera:

Da analisi prezzi del Prezzario Regione Campania Opere Pubbliche 2022

Riferimento costo materiali: Indagine di mercato.