



Area Infrastrutture – Servizio Linee metropolitane urbane

Appalto di progettazione esecutiva ed esecuzione di lavori sulla base del progetto definitivo, relativo all'intervento denominato:

AMPLIAMENTO DEL DEPOSITO MEZZI DI TRAZIONE E OFFICINA DI MANUTENZIONE DELLA LINEA 1 DELLA METROPOLITANA DI NAPOLI

LOCALITÀ PISCINOLA (LOTTO 1)

CIG: - - CUP: B61E16000790007

CAPITOLATO GENERALE TECNICO DI APPALTO

04 - OPERE IN CONGLOMERATO CEMENTIZIO E IN ACCIAIO

1. SCOPO E CAMPO DI APPLICAZIONE
2. DOCUMENTAZIONE DI RIFERIMENTO
3. DEFINIZIONI
4. ABBREVIAZIONI
5. OPERE IN CONGLOMERATO CEMENTIZIO
6. OPERE IN ACCIAIO

<i>Il Dirigente</i>	<i>Il progettista del progetto definitivo</i>
Dott. Ing. Serena Riccio	RTI: <i>Integra Consorzio Stabile di Architettura e Ingegneria Integrata, Ingegneria del Territorio S.R.L., Euro Engineering, Geolog Studio di Geologia, C.M.G. Testing S.R.L., Dott. Geol. Andrea Rondinara, Ing. Andrea Romani</i> Integratore delle Prestazioni Specialistiche <i>Arch. Amedeo Schiattarella</i>

Sommario

1	SCOPO E CAMPO DI APPLICAZIONE	4
1.1	OPERE IN CONGLOMERATO CEMENTIZIO	4
1.2	OPERE IN ACCIAIO	4
2	DOCUMENTAZIONE DI RIFERIMENTO	4
2.1	NORMATIVA NAZIONALE	4
2.2	NORMATIVA EUROPEA	5
2.3	DOCUMENTAZIONE TECNICA	10
2.4	NORMATIVA FERROVIARIA	11
3	DEFINIZIONI	11
4	ABBREVIAZIONI	11
5	OPERE IN CONGLOMERATO CEMENTIZIO	12
5.1	PRESCRIZIONI GENERALI	12
5.2	REQUISITI DEGLI IMPIANTI DI PRODUZIONE DEL CALCESTRUZZO	12
5.3	CARATTERISTICHE E REQUISITI DEI MATERIALI COSTITUENTI IL CONGLOMERATO CEMENTIZIO	14
5.3.1	CEMENTO	14
5.3.2	AGGIUNTE: CENERI VOLANTI, MICROSILICE E LOPPA D'ALTOFORNO	14
5.3.3	AGGREGATI	15
5.3.4	ACQUA D'IMPASTO	15
5.3.5	ADDITIVI	15
5.4	CARATTERISTICHE E REQUISITI DEL CONGLOMERATO CEMENTIZIO	16
5.4.1	CLASSI DI RESISTENZA	16
5.4.2	COPRIFERRO	16
5.4.3	RAPPORTO ACQUA/CEMENTO	16
5.4.4	CONSISTENZA	17
5.4.5	ACQUA ESSUDATA	17
5.4.6	CONTENUTO IN CLORURI	17
5.4.7	TEMPERATURA	17
5.4.8	ARIA OCCLUSA	17
5.5	REQUISITI MINIMI DELLE MISCELE IN RELAZIONE ALL'IMPIEGO	17
5.5.1	CALCESTRUZZI SOGGETTI A CICLI DI GELO - DISGELO	20
5.5.2	CALCESTRUZZI SOGGETTI AD ATTACCO CHIMICO	21
5.5.3	CALCESTRUZZI SOGGETTI A DILAVAMENTO E PENETRAZIONE ALL'ACQUA	21
5.5.4	CALCESTRUZZI SOGGETTI A REAZIONE ALCALI- AGGREGATI	21
5.5.5	CALCESTRUZZI SOGGETTI ALL'ATTACCO DI CLORURI PRESENTI NELL'ACQUA DI MARE	22
5.6	REQUISITI AGGIUNTIVI DELLE MISCELE	22
5.6.1	MODULO ELASTICO	22
5.6.2	RITIRO IDRAULICO	22
5.7	PRESCRIZIONI PER I SINGOLI TIPI DI CALCESTRUZZO	23
5.7.1	CALCESTRUZZO ARMATO GETTATO IN OPERA	23
5.7.2	CALCESTRUZZO ARMATO DA PREFABBRICAZIONE	24
5.8	QUALIFICA DEI MIX DESIGN PER CONGLOMERATI CEMENTIZI	25
5.8.1	STUDI PRELIMINARI DI PREQUALIFICA	26

Capitolato Speciale d'Appalto – PARTE TECNICA – 04 OPERE IN CONGLOMERATO CEMENTIZIO E IN ACCIAIO

5.8.2	QUALIFICA ALL'IMPIANTO DI BETONAGGIO	26
5.9	CONTROLLI DI CONFORMITÀ IN CORSO D'OPERA E FREQUENZE DI PROVA	28
5.9.1	CONTROLLI DI ACCETTAZIONE DELLA RESISTENZA A COMPRESSIONE	28
5.9.2	CONTROLLO DI ACCETTAZIONE DEI VALORI DI CONSISTENZA	29
5.9.3	CONTROLLI DI CONFORMITÀ DELLA RESISTENZA SULLE OPERE FINITE	30
5.10	CARATTERISTICHE DELL'ACCIAIO D'ARMATURA PER C.A. E C.A.P.	31
5.10.1	PRESCRIZIONI COMUNI ALLE TIPOLOGIE DI ACCIAIO	31
5.10.2	ACCIAIO PER CEMENTO ARMATO	32
5.10.3	CONTROLLI DI ACCETTAZIONE IN CANTIERE	32
5.10.4	ACCIAIO PER CEMENTO ARMATO PRECOMPRESSO	33
5.10.5	CONTROLLI DI ACCETTAZIONE IN CANTIERE	33
5.11	NORME E REGOLE DI ESECUZIONE	33
5.11.1	IMPIEGO DI MAGRONE O MALTA DI LIVELLAMENTO	33
5.11.2	POSA IN OPERA DELLE CASSEFORME	34
5.11.3	POSIZIONAMENTO E REALIZZAZIONE DI GABBIE DI ARMATURA E GIUNZIONI	35
5.11.4	POSA IN OPERA DEL CALCESTRUZZO	36
5.11.5	STAGIONATURA DEL CALCESTRUZZO	40
5.11.6	OPERAZIONI DI DISARMO	41
5.11.7	CARATTERISTICHE SUPERFICIALI DEI GETTI	41
5.12	ELEMENTI PRECOMPRESSI	41
5.12.1	POSIZIONAMENTO DELLE ARMATURE DI PRECOMPRESSIONE	41
5.12.2	TESATURA DEI CAVI DI PRECOMPRESSIONE	41
5.12.3	DISPOSITIVI DI ANCORAGGIO	42
5.12.4	GUAINE ED INIEZIONI DI MALTA	42
5.13	ELEMENTI PREFABBRICATI	44
5.13.1	CONTROLLI IN FASE DI PRODUZIONE DEGLI ELEMENTI	44
5.13.2	MARCATURA E STOCCAGGIO	46
5.13.3	TRASPORTO E MOVIMENTAZIONE	46
5.14	CALCESTRUZZI SPECIALI	46
5.14.1	CALCESTRUZZO PROIETTATO	46
5.14.2	L'OPERATORE ALLA LANCIA (LANCISTA) DEVE ESSERE IN POSSESSO DI UN ATTESTATO RILASCIATO SULLA BASE DI UN CORSO DI FORMAZIONE E DI UN RELATIVO ESAME TEORICO PRATICA, CHE NE CERTIFICHI CAPACITÀ E COMPETENZE.	51
5.14.3	CALCESTRUZZO RINFORZATO CON FIBRE DI ACCIAIO	53
5.14.4	CALCESTRUZZO AUTOCOMPATTANTE	53
5.15	TOLLERANZE COSTRUTTIVE	53
6	OPERE IN ACCIAIO	56
6.1	CLASSI DI ESECUZIONE	56
6.2	REQUISITI E OBBLIGHI DELL'ESECUTORE	56
6.2.1	REQUISITI	56

1 SCOPO E CAMPO DI APPLICAZIONE

La presente sezione è parte integrante del Capitolato Generale Tecnico di Appalto per la realizzazione dell'ampliamento del deposito mezzi di trazione e officina di manutenzione della linea 1 della metropolitana di Napoli – località Piscinola.

1.1 OPERE IN CONGLOMERATO CEMENTIZIO

Le prescrizioni contenute al par. 5 si applicano al conglomerato cementizio per usi strutturali, armato e non, ordinario e precompresso, gettato in opera o prefabbricato.

Nel seguito sono definite:

- le caratteristiche d'idoneità per le miscele di calcestruzzo e i loro componenti,
- le caratteristiche d'idoneità per gli acciai d'armatura e di precompressione,
- le prescrizioni relative alla produzione e al trasporto dei materiali impiegati,
- le modalità esecutive applicabili al fine di ottenere le migliori caratteristiche prestazionali per i materiali richieste dal progetto approvato e di garantire la qualità e durabilità delle opere.

Sono altresì indicati i requisiti riguardo alle malte cementizie per iniezione delle guaine nella post-tensione delle travi e alle malte da utilizzare per i ripristini strutturali e per le rasature delle superfici.

Salvo quanto diversamente indicato nel contratto d'appalto, i controlli, i requisiti e le prescrizioni descritti nel seguito devono integralmente applicarsi a tutte le opere appaltate dalla STAZIONE APPALTANTE per la cui realizzazione è previsto l'impiego di almeno 300 m³ di calcestruzzo.

Per opere che prevedano l'impiego di quantità complessive di calcestruzzo minori di tale limite, si rimanda alle prescrizioni e ai controlli previsti dalle norme di legge vigenti.

1.2 OPERE IN ACCIAIO

Le prescrizioni contenute al par. 6, si applicano all'acciaio per carpenteria metallica destinato alla realizzazione delle seguenti tipologie di opere:

- fabbricati e pensiline.

Nel seguito sono definiti i requisiti per l'esecuzione di costruzioni in acciaio e in particolare:

- le proprietà meccaniche e chimiche del materiale;
- le procedure di controllo dei materiali e delle lavorazioni;
- le caratteristiche dimensionali e di impiego;
- i controlli da eseguire in fase di premontaggio e/o montaggio
- le caratteristiche del trattamento protettivo

2 DOCUMENTAZIONE DI RIFERIMENTO

I lavori saranno eseguiti in accordo alle norme di legge, istruzioni e normative tecniche applicabili, nonché a tutte quelle indicate nel presente documento e nelle sezioni di Capitolato richiamate nel testo. Si elenca di seguito la principale documentazione e normativa di riferimento.

2.1 NORMATIVA NAZIONALE

Si richiamano, a titolo non esaustivo, le principali normative relative all'argomento in oggetto:

- Legge 5/11/1071 n.1086 "Norme per la disciplina delle opere in conglomerato cementizio armato, normale e precompresso ed a struttura metallica."
- DM Infrastrutture 17/1/2018 "Aggiornamento delle Norme tecniche per le costruzioni";

- Circolare esplicativa del 21 gennaio 2019, n. 7/C.S.LL.PP. - Istruzioni per l'applicazione dell'«Aggiornamento delle “Norme tecniche per le costruzioni”» di cui al decreto ministeriale 17 gennaio 2018;
- DM 9/5/2003 n. 156 “Criteri e modalità per il rilascio dell’abilitazione degli organismi di certificazione, ispezione e prova nel settore dei prodotti da costruzione”;
- Legge 26/5/1965 n.595 "Caratteristiche tecniche e requisiti dei leganti idraulici";
- DPR 380/2001 "Testo unico delle disposizioni legislative e regolamentari in materia edilizia";
- Linee guida per la messa in opera del calcestruzzo strutturale e per la valutazione delle caratteristiche meccaniche del calcestruzzo indurito mediante prove non distruttive - del Servizio Tecnico Centrale del Consiglio Superiore dei Lavori Pubblici;
- Linee Guida sul calcestruzzo strutturale - del Servizio Tecnico Centrale del Consiglio Superiore dei Lavori Pubblici;
- Linee guida per la produzione, il trasporto ed il controllo del calcestruzzo preconfezionato - del Servizio Tecnico Centrale del Consiglio Superiore dei Lavori Pubblici;

2.2 NORMATIVA EUROPEA

Calcestruzzo:

- UNI EN 206:2016 Calcestruzzo - Specificazione, prestazione, produzione e conformità;
- UNI EN 12350-2:2019 Prova sul calcestruzzo fresco - Parte 2: Prova di abbassamento al cono;
- UNI EN 12350-5:2019 Prova sul calcestruzzo fresco - Parte 5: Prova di spandimento alla tavola a scosse;
- UNI EN 12350-7:2019 Prova sul calcestruzzo fresco - Parte 7: Contenuto d'aria - Metodo per pressione;
- UNI EN 12350-6:2019 Prova sul calcestruzzo fresco - Parte 6: Massa volumica;
- UNI EN 12390-2:2019 Prove sul calcestruzzo indurito - Parte 2: Confezione e stagionatura dei provini per prove di resistenza;
- UNI EN 12390-3:2019 Prove sul calcestruzzo indurito - Parte 3: Resistenza alla compressione dei provini;
- UNI EN 12390-5:2001 Prove sul calcestruzzo indurito - Parte 5: Resistenza a flessione dei provini;
- UNI EN 12390-6:2010 Prove sul calcestruzzo indurito - Parte 6: Resistenza a trazione indiretta dei provini;
- UNI EN 12390-7:2001 Prove sul calcestruzzo indurito - Parte 7: Massa volumica del calcestruzzo indurito;
- UNI EN 12390-8:2001 Prove sul calcestruzzo indurito - Parte 8: Profondità di penetrazione dell'acqua sotto pressione;
- UNI EN 12390-13:2013 Prove sul calcestruzzo indurito - Parte 13: Determinazione del modulo di elasticità secante in compressione;
- UNI EN 12504-1:2001 Prove sul calcestruzzo nelle strutture - Parte 1: Carote - Prelievo, esame e prova di compressione;
- UNI EN 12504-2:2012 Prove sul calcestruzzo nelle strutture - Parte 2: Prove non distruttive – Determinazione dell'indice sclerometrico;
- UNI EN 12504-3:2005 Prove sul calcestruzzo nelle strutture - Parte 3: Determinazione della forza di estrazione;
- UNI EN 12504-4:2005 Prove sul calcestruzzo nelle strutture - Parte 4: Determinazione della velocità di propagazione degli impulsi ultrasonici;
- UNI EN 13670:2010 Esecuzione di strutture di calcestruzzo.

Acciaio:

- UNI EN 10080:2005 Acciaio d'armatura per calcestruzzo - Acciaio d'armatura saldabile – Generalità;
- UNI EN ISO 15630-2:2019 Acciaio per calcestruzzo armato e calcestruzzo armato precompresso - Metodi di prova - Parte 2: Reti e tralici elettrosaldati;
- UNI EN ISO 15630-3:2019 Acciaio per calcestruzzo armato e calcestruzzo armato precompresso - Metodi di prova - Parte 3: Acciaio per calcestruzzo armato precompresso;
- UNI EN ISO 15630-1:2019 Acciaio per calcestruzzo armato e calcestruzzo armato precompresso - Metodi di prova - Parte 1: Barre, rotoli e fili per calcestruzzo armato;
- UNI EN 1090-2 - Esecuzione di strutture di acciaio e di alluminio - Parte 2: Requisiti tecnici per strutture di acciaio;
- UNI EN ISO 3834 “Requisiti di qualità per la saldatura per fusione dei materiali metallici;
- UNI EN ISO 3834-2 Requisiti di qualità per la saldatura per fusione dei materiali metallici - Parte 2: Requisiti di qualità estesi;
- UNI EN 10210 Profilati cavi finiti a caldo di acciai non legati e a grano fine per impieghi strutturali;
- UNI EN 10219-1:2006 Profilati cavi saldati formati a freddo per impieghi strutturali di acciai non legati e a grano fine - Parte 1: Condizioni tecniche di fornitura;
- UNI EN 10163-2:2005 Condizioni di fornitura relative alla finitura superficiale di lamiere, larghi piatti e profilati di acciaio laminati a caldo - Parte 2: Lamiere e larghi piatti;
- UNI EN 10163-3:2005 Condizioni di fornitura relative alla finitura superficiale di lamiere, larghi piatti e profilati di acciaio laminati e a caldo. Parte 3: Profilati;
- UNI EN 10025-1:2005 Prodotti laminati a caldo di acciai per impieghi strutturali - Parte 1: Condizioni tecniche generali di fornitura;
- UNI EN 10025-2:2019 Prodotti laminati a caldo di acciai per impieghi strutturali - Parte 2: Condizioni tecniche di fornitura di acciai non legati per impieghi strutturali;
- UNI EN 10025-3:2019 Prodotti laminati a caldo di acciai per impieghi strutturali - Parte 3: Condizioni tecniche di fornitura di acciai per impieghi strutturali saldabili a grano fine allo stato normalizzato/normalizzato laminato;
- UNI EN 10025-5:2005 Prodotti laminati a caldo di acciai per impieghi strutturali - Parte 5: Condizioni tecniche di fornitura di acciai per impieghi strutturali con resistenza migliorata alla corrosione atmosferica;
- UNI EN 10160:2001 Controllo con ultrasuoni di prodotti piani di acciaio con spessore maggiore o uguale a 6 mm (metodo per riflessione);
- UNI EN ISO 1461:2009 Rivestimenti di zincatura per immersione a caldo su prodotti finiti ferrosi e articoli di acciaio - Specificazioni e metodi di prova;
- UNI EN 14399-4:2015 Assiemi di bulloneria strutturale ad alta resistenza da precarico - Parte 4: Sistema HV - Assiemi vite e dado esagonali;
- UNI EN 14399-10:2018 Bulloneria strutturale ad alta resistenza a serraggio controllato - Parte 10: Sistema HRC - Assiemi vite e dado con serraggio calibrato;
- UNI EN 14399-6:2015 Assiemi di bulloneria strutturale ad alta resistenza da precarico - Parte 6: Rondelle piane bisellate;
UNI EN ISO 7090:2001 Rondelle piane, smussate - Serie normale - Categoria A;
- UNI EN ISO 898 -1:2013 Caratteristiche meccaniche degli elementi di collegamento di acciaio - Parte 1: Viti e viti prigioniere con classi di resistenza specificate - Filettature a passo grosso e a passo fine;
- UNI EN ISO 898-2:2012 Caratteristiche meccaniche degli elementi di collegamento di acciaio al

carbonio e acciaio legato - Parte 2: Dadi con classi di resistenza specificate - Filettatura a passo grosso e filettatura a passo fine;

- UNI EN ISO 4759-1:2001 Tolleranze per elementi di collegamento - Viti, viti prigioniere e dadi - Categorie A, B e C;
- UNI EN ISO 8501 Preparazione di substrati di acciaio prima dell'applicazione di pitture e prodotti correlati - Valutazione visiva del grado di pulitura della superficie;
- UNI EN ISO 8503 Preparazione di supporti di acciaio prima dell'applicazione di prodotti vernicianti e prodotti simili - Caratteristiche di rugosità superficiale di supporti di acciaio puliti mediante sabbiatura;
- UNI EN ISO 2808:2019 Pitture e vernici - Determinazione dello spessore del film;
- UNI EN ISO 9117-3:2010 Pitture e vernici - Prove di essiccamento - Parte 3: Prova di essiccamento superficiale mediante il metodo delle perline di vetro;
- UNI EN ISO 6504-1:2019 Pitture e vernici - Determinazione del potere coprente - Parte 1: Metodo di Kubelka-Munk per pitture bianche e chiare;
- UNI EN ISO 6504-3:2007 Pitture e vernici - Determinazione del potere coprente - Parte 3: Determinazione del rapporto di contrasto di pitture di colore chiaro a una resa fissata;
- UNI EN ISO 3251:2019 Pitture, vernici e materie plastiche - Determinazione del contenuto di sostanze volatili;
- UNI EN ISO 2811-1:2016 Pitture e vernici – Determinazione della densità – Parte 1: Metodo col picnometro;
- UNI EN ISO 4624:2016 Pitture e vernici – Test di trazione (pull-off test) per adesione;
- UNI EN ISO 2409:2013 Pitture e vernici - Prova di quadrettatura;
- UNI EN ISO 12944 - Pitture e vernici – Protezione dalla corrosione di strutture di acciaio mediante verniciatura;
- UNI EN ISO 9227:2017 Prove di corrosione in atmosfere artificiali - Prove di nebbia salina;
- UNI EN 10025 - Prodotti laminati a caldo di acciai per impieghi strutturali;
- UNI EN 10025-2:2019 Prodotti laminati a caldo di acciai per impieghi strutturali - Parte 2: Condizioni tecniche di fornitura di acciai non legati per impieghi strutturali;
- UNI EN ISO 15528:2014 Pitture, vernici e materie prime per pitture e vernici - Campionamento
- UNI EN ISO 1513:2010 Pitture e vernici - Controllo e preparazione dei campioni di prova;
- UNI EN ISO 1514:2016 Pitture e vernici – Pannello standardizzato per le prove di controllo;
- EN ISO 1514:2016 Paints and varnishes - Standard panels for testing (ISO 1514:2016);
- UNI EN ISO 4628 Pitture e vernici – Valutazione della degradazione dei rivestimenti;
- UNI EN ISO 16474-3:2014 Pitture e vernici - Metodi per l'esposizione a sorgenti di luce di laboratorio - Parte 3: Lampade UV fluorescenti;
- UNI EN ISO 3231:1999 Pitture e vernici - Determinazione della resistenza alle atmosfere umide contenenti diossido di zolfo;
- UNI EN ISO 6272 - Prove di deformazione rapida (resistenza all'urto).

Aggregati:

- UNI EN 932-3:2004 Metodi di prova per determinare le proprietà generali degli aggregati - Procedura e terminologia per la descrizione petrografica semplificata;
- UNI EN 1097-5:2008 Prove per determinare le proprietà meccaniche e fisiche degli aggregati - Parte 5: Determinazione del contenuto d'acqua per essiccazione in forno ventilato;

- UNI EN 1097-6:2013 Prove per determinare le proprietà meccaniche e fisiche degli aggregati - Parte 6: Determinazione della massa volumica dei granuli e dell'assorbimento d'acqua;
- UNI EN 12620:2008 Aggregati per calcestruzzo.

Aggiunte:

- UNI EN 450-1:2012 Ceneri volanti per calcestruzzo - Parte 1: Definizione, specificazioni e criteri di conformità;
- UNI EN 13263-1:2009 Fumi di silice per calcestruzzo - Parte 1: Definizioni, requisiti e criteri di conformità;
- UNI EN 15167-1:2006 Loppa d'altoforno granulata macinata per calcestruzzo, malta e malta per iniezione - Parte 1: Definizioni, specifiche e criteri di conformità.
- UNI EN 12878:2014 Pigmenti per la colorazione dei materiali da costruzione a base di cemento e/o calce - Requisiti e metodi di prova.

Additivi:

- UNI EN 480-4:2006 Additivi per calcestruzzo, malta e malta per iniezione - Metodi di prova - Parte 4: Determinazione della quantità di acqua essudata del calcestruzzo;
- UNI EN 934-2:2012 Additivi per calcestruzzo, malta e malta per iniezione - Parte 2: Additivi per calcestruzzo - Definizioni, requisiti, conformità, marcatura ed etichettatura;
- UNI EN 934-4:2009 Additivi per calcestruzzo, malta e malta per iniezione - Parte 4: Additivi per malta per iniezione per cavi di precompressione - Definizioni, requisiti, conformità, marcatura ed etichettatura.

Acqua di impasto:

- UNI EN 1008:2003 Acqua d'impasto per il calcestruzzo - Specifiche di campionamento, di prova e di valutazione dell'idoneità dell'acqua, incluse le acque di ricupero dei processi dell'industria del calcestruzzo, come acqua d'impasto del calcestruzzo.

Cemento:

- UNI EN 196-9:2010 Metodi di prova dei cementi - Parte 9: Calore d'idratazione - Metodo semiadiabatico;
- UNI EN 197-1:2011 Cemento - Parte 1: Composizione, specificazioni e criteri di conformità per cementi comuni.

Calcestruzzi precompressi e prefabbricati:

- UNI EN 445:2007 Boiaccia per cavi di precompressione - Metodi di prova;
- UNI EN 523:2005 Guaine in fogli di acciaio per cavi di precompressione - Terminologia, prescrizioni, controllo della qualità;
- UNI EN 13369:2018 Regole comuni per prodotti prefabbricati di calcestruzzo.

Calcestruzzo proiettato:

- UNI EN 14487-1:2006 Calcestruzzo proiettato – Parte 1: Definizioni, specificazioni e conformità;
- UNI EN 14487-2:2007 Calcestruzzo proiettato - Parte 2: Esecuzione;
- UNI EN 14488-1:2005 Prove sul calcestruzzo proiettato – Parte 1: Campionamento sul calcestruzzo fresco e sul calcestruzzo indutito;
- UNI EN 14488-2:2006 Prove sul calcestruzzo proiettato – Parte 2: Resistenza alla compressione del calcestruzzo spruzzato giovane;
- UNI EN 14488-4:2008 Prove sul calcestruzzo proiettato – Parte 4: Aderenza per trazione diretta sulle carote;

- UNI EN 14488-6:2006 Prove sul calcestruzzo proiettato – Parte 6: Spessore del calcestruzzo su un supporto;

Malte di cemento:

- UNI EN 1504-2:2005 Prodotti e sistemi per la protezione e riparazione delle strutture di calcestruzzo – Parte 2: Sistemi di protezione delle superfici di calcestruzzo;
- UNI EN 1504-3:2006 Prodotti e sistemi per la protezione e riparazione delle strutture di calcestruzzo – Parte 3: Riparazione strutturale e non strutturale;
- UNI EN 1504-6:2007 Prodotti e sistemi per la protezione e riparazione delle strutture di calcestruzzo – Parte 6: Ancoraggio dell'armatura di acciaio;
- UNI EN 1504-10:2017 Prodotti e sistemi per la protezione e la riparazione delle strutture di calcestruzzo - Definizioni, requisiti, controllo di qualità e valutazione della conformità - Parte 10: Applicazione in opera di prodotti e sistemi e controllo di qualità dei lavori;
- UNI EN 1015-17:2008 Metodi di prova per malte per opere murarie - Parte 17: Determinazione del contenuto di cloruro solubile in acqua delle malte fresche;
- UNI EN 12190:2000 Prodotti e sistemi per la protezione e la riparazione delle strutture di calcestruzzo - Metodi di prova - Determinazione della resistenza a compressione delle malte da riparazione;
- UNI EN 196-1:2016 Metodi di prova dei cementi - Parte 1: Determinazione delle resistenze meccaniche;
- UNI EN 13412:2007 Prodotti e sistemi per la protezione e la riparazione delle strutture di calcestruzzo - Metodi di prova - Determinazione del modulo elastico in compressione;
- UNI EN 1542:2000 Prodotti e sistemi per la protezione e la riparazione delle strutture di calcestruzzo - Metodi di prova - Misurazione dell'aderenza per trazione diretta;
- UNI EN 13687-1:2003 Prodotti e sistemi per la protezione e la riparazione delle strutture di calcestruzzo - Metodi di prova - Determinazione della compatibilità termica - Cicli di gelo-disgelo con immersione in sali disgelanti;
- UNI EN 12615:2001 Prodotti e sistemi per la protezione e riparazione delle strutture di calcestruzzo - Metodi di prova - Determinazione della resistenza al taglio;
- UNI EN 13057:2003 Prodotti e sistemi per la protezione e la riparazione delle strutture di calcestruzzo - Metodi di prova - Determinazione dell'assorbimento capillare.
- UNI EN 13295:2005 Prodotti e sistemi per la protezione e la riparazione delle strutture di calcestruzzo - Metodi di prova - Determinazione della resistenza alla carbonatazione;

Pitture e vernici:

- UNI EN 1062-3:2008 Pitture e vernici - Prodotti e sistemi di verniciatura di opere murarie esterne e calcestruzzo - Parte 3: Determinazione della permeabilità all'acqua liquida;
- UNI EN 1062-6:2003 Pitture e vernici - Prodotti e cicli di verniciatura di opere murarie esterne e calcestruzzo - Determinazione della permeabilità all'anidride carbonica
- UNI EN 1062-7:2005 Pitture e vernici - Prodotti e sistemi di verniciatura per muratura e calcestruzzo esterni - Parte 7: Determinazione delle proprietà di resistenza alla screpolatura;
- UNI EN 1062-11:2003 Pitture e vernici - Prodotti e cicli di verniciatura di opere murarie esterne e calcestruzzo - Metodi di condizionamento prima delle prove;
- UNI EN ISO 7783 Pitture e vernici - Determinazione delle proprietà di trasmissione del vapore acqueo - Metodo della capsula.

Altro:

- UNI EN ISO 9001:2015 Sistemi di gestione per la qualità – Requisiti;

- UNI CEI EN ISO /IEC 17021: Valutazione della conformità –Requisiti per gli organismi che forniscono audit e certificazione di sistemi di gestione.

2.3 DOCUMENTAZIONE TECNICA

- UNI 11201:2017 Prove sul calcestruzzo fresco - Determinazione del contenuto di acqua;
- UNI 7087:2017 Calcestruzzo - Determinazione della resistenza al degrado per cicli di gelo e disgelo;
- UNI 7123:1972 Calcestruzzo. Determinazione dei tempi di inizio e fine presa mediante la misura della resistenza alla penetrazione;
- UNI 8147:2017 Agenti espansivi non metallici per impasti cementizi - Determinazione dell'espansione contrastata della malta;
- UNI 8520-1:2015 Aggregati per calcestruzzo - Istruzioni complementari per l'applicazione della EN 12620 - Parte 1: Designazione e criteri di conformità;
- UNI 8520-2:2016 Aggregati per calcestruzzo - Istruzioni complementari per l'applicazione della EN 12620 - Parte 2: Requisiti;
- UNI 8520-22:2017 Aggregati per confezioni di calcestruzzi – Metodologia di valutazione della potenziale reattività alcali-silice;
- UNI 8866-1:2009 Prodotti disarmanti - Definizioni e classificazione;
- UNI 8866-2:1986 Prodotti disarmanti – Prova dell'effetto disarmante alle temperature di 20 e 80 gradi C. su superfici di acciaio e legno trattato;
- UNI 9156:1997 Classifica e definisce i requisiti dei cementi resistenti all'azione aggressiva (espansiva) dei solfati contenuti nelle acque e nei terreniUNI 9156:2015 Cementi resistenti ai solfati - Classificazione e composizione;
- UNI 9606:1997 Cementi resistenti al dilavamento della calce. Classificazione e composizione;
- UNI 9944:1992 Corrosione e protezione dell'armatura del calcestruzzo. Determinazione della profondità di carbonatazione e del profilo di penetrazione degli ioni cloruro nel calcestruzzo;
- UNI 10622:1997 Barre e vergella (rotoli) di acciaio d armatura per cemento armato, zincati a caldo;
- UNI 11039-1:2003 Calcestruzzo rinforzato con fibre di acciaio - Definizioni, classificazione e designazione;
- UNI 11104:2016 Calcestruzzo - Specificazione, prestazione, produzione e conformità - Istruzioni complementari per l'applicazione della EN 206;
- UNI 11307:2008 Prove sul calcestruzzo indurito – Determinazione del ritiro;
- UNI 11417-2:2014 Durabilità delle opere di calcestruzzo e degli elementi prefabbricati di calcestruzzo - Parte 2: Istruzioni per prevenire la reazione alcali-silice;
- UNI 11417-1:2012 Durabilità delle opere di calcestruzzo e degli elementi prefabbricati di calcestruzzo - Parte 1: Istruzioni per ottenere la resistenza alle azioni aggressive;
- UNI 11530:2014 Determinazione della potenziale reattività agli alcali degli aggregati per calcestruzzo – esame petrografico di dettaglio per la determinazione dei costituenti potenzialmente reattivi agli alcali
- UNI 8998:1987 Malte cementizie espansive premiscelate per ancoraggi. Determinazione della quantità d' acqua d' impasto essudata;
- ETAG 001:1997 Linee guida per il B.T.E di ancoranti metallici da utilizzare nel calcestruzzo.
- ISO 14001:2015 Sistemi di gestione ambientale - Requisiti e guida per l'uso;
- Istruzione CNR UNI 10011 - "Costruzioni di acciaio - Istruzioni per il calcolo, l'esecuzione, il collaudo e la manutenzione".

- ASTM D714 - 02:2009 Standard test method for evaluating degree of blistering of paints;
- UNI 136 "Chiodi da ribadire. Chiodi a testa tonda stretta".
- UNI 139 "Chiodi da ribadire. Chiodi a testa svasata piana"
- UNI 5715:2002 Piastrine per carpenteria per appoggio su ali di travi IPN (inclinazione 14%).
- UNI 5716:2002 Piastrine per carpenteria per appoggio su ali di travi UPN (inclinazione 8%).

2.4 NORMATIVA FERROVIARIA

- Procedura "La Direzione dei Lavori negli appalti gestiti da RFI" - RFI DPR P 01 1 0 del 20/04/2018;
- Manuale di progettazione delle opere civili di RFI – RFI DTC SI MA IFS 001;
- Condizioni Generali di Contratto per gli Appalti di lavori delle Società del Gruppo STAZIONE APPALTANTE dello Stato Italiane approvate dal Consiglio di Amministrazione di Ferrovie dello Stato Italiane S.p.A..

3 DEFINIZIONI

Di seguito sono indicate le seguenti definizioni:

- ESECUTORE: soggetto incaricato dell'esecuzione dei lavori (Appaltatore/Costruttore/General Contractor/Contraente Generale);
- STAZIONE APPALTANTE: Comune di Napoli.
- PRODUTTORE: soggetto incaricato della fornitura dei materiali da costruzione o degli elementi accessori.

Si rappresenta che essendo l'ESECUTORE responsabile della qualità del materiale impiegato, e quindi del rispetto delle prescrizioni di legge e di quelle contenute nella presente sezione del capitolato, nel testo ci si riferisce a detta figura anche nel caso si prescrivano attività o controlli che esegue lo stabilimento di produzione.

4 ABBREVIAZIONI

Di seguito sono indicati i simboli utilizzati all'interno della presente sezione di capitolato.

- c.a: cemento armato;
- c.a.p.: cemento armato precompresso;
- C: classe di resistenza;
- S.T.C.: Servizio Tecnico Centrale del Ministero delle Infrastrutture e dei Trasporti.
- CE: Comunità Europea
- D.M.: Decreto Ministeriale

5 OPERE IN CONGLOMERATO CEMENTIZIO

5.1 PRESCRIZIONI GENERALI

Al fine di verificare la rispondenza delle opere eseguite alle specifiche e agli standard prefissati, l'ESECUTORE deve eseguire o far eseguire a proprie spese tutte le prove e i controlli di legge, quelli previsti dalle presenti prescrizioni, nonché quelli integrativi richiesti dalla STAZIONE APPALTANTE in base a motivate esigenze tecniche, ovvero dal Collaudatore statico e/o dalla Commissione di Collaudo. I controlli in fase di qualifica, di accettazione ed eventualmente, a discrezione della STAZIONE APPALTANTE, le prove complementari di cui al DM 17.01.2018, devono essere effettuate presso un Laboratorio Ufficiale/Autorizzato (nel seguito, U/A) di cui all'art. 59 del DPR n.380/2001. I relativi certificati devono essere registrati dall'ESECUTORE su apposita documentazione di controllo specifica per l'esecuzione di ciascuna opera.

Per tutti i tipi di prova l'ESECUTORE deve fornire la manodopera, le attrezzature, predisporre le eventuali opere provvisorie ed i ponteggi in quantità e tipologie adeguate all'esecuzione delle prove medesime, nel rispetto delle garanzie di sicurezza durante le fasi operative. Resta inteso che il ripristino integrale delle parti d'opera interessate da prove e prelievi è da intendersi a carico dell'ESECUTORE e deve essere eseguito con materiali e modalità approvati dalla STAZIONE APPALTANTE.

Tutti gli oneri diretti e indiretti derivanti dall'applicazione delle presenti prescrizioni, compresi quelli necessari per il prelievo, confezionamento, trasporto dei campioni di materiali da sottoporre a prove fisiche-chimico-meccaniche, nonché i costi di esecuzione di queste ultime presso i Laboratori Ufficiali/Autorizzati, si intendono compresi e compensati dai prezzi contrattuali.

Nel caso d'esecuzione di opere che, per effetto di operazioni successive, risultassero inaccessibili o comunque non più ispezionabili, prima di procedere con le operazioni successive, l'ESECUTORE deve darne informazione alla STAZIONE APPALTANTE nei tempi previsti contrattualmente per l'effettuazione del controllo. Nel caso in cui l'ESECUTORE non ottemperi a quanto sopra, per eseguire le constatazioni previste contrattualmente e dalla normativa, la STAZIONE APPALTANTE potranno richiedere, a cura e spese dell'ESECUTORE, la messa a nudo delle parti non più visibili o che siano rese comunque accessibili le porzioni d'opera preventivamente non ispezionate.

Nel caso in cui la progettazione sia in carico all'ESECUTORE, lo stesso è tenuto a presentare alla STAZIONE APPALTANTE, in tre copie, i calcoli di stabilità e i disegni esecutivi, completi in ogni dettaglio, di tutte le strutture in cemento armato normale e precompresso. Il progetto dovrà contenere le indicazioni relative alla classe di resistenza, classe di consistenza, diametro massimo degli inerti e classi di esposizione dei calcestruzzi da impiegare per le diverse parti d'opera, nel rispetto delle prescrizioni nel seguito riportate. La STAZIONE APPALTANTE esamineranno i calcoli ed i disegni presentati e ne restituiranno un esemplare all'ESECUTORE medesimo per l'esecuzione dei lavori con le eventuali osservazioni e con la richiesta delle modifiche, se ritenute necessarie. Queste saranno introdotte nei progetti a cura e spese dell'ESECUTORE senza che questi possa, per conseguenti eventuali intralci o ritardi sullo sviluppo dei lavori, avanzare pretese d'indennizzi o rimborsi. Senza l'approvazione da parte della STAZIONE APPALTANTE non potrà essere dato inizio ai lavori di costruzione.

L'approvazione da parte della STAZIONE APPALTANTE dei calcoli e dei disegni presentati dall'ESECUTORE e l'introduzione in essi di qualsiasi modifica non esclude né attenua la responsabilità che deriva all'ESECUTORE dalle vigenti leggi.

5.2 REQUISITI DEGLI IMPIANTI DI PRODUZIONE DEL CALCESTRUZZO

Il calcestruzzo dovrà essere prodotto con processo industrializzato, tenendo conto che, ai sensi del citato DM 17.01.2018, per "calcestruzzo confezionato con processo industrializzato" s'intende quello prodotto mediante impianti, strutture e tecniche organizzative sia in cantiere che in uno stabilimento esterno al cantiere stesso. Gli impianti per la produzione con processo industrializzato del calcestruzzo devono essere idonei a una produzione costante, disporre di apparecchiature adeguate per il confezionamento, nonché di personale esperto e di attrezzature idonee a provare, valutare e mantenere la qualità del prodotto. Gli impianti devono dotarsi di un sistema permanente di controllo interno della produzione allo scopo di assicurare che il prodotto risponda ai requisiti di legge e che tale rispondenza sia mantenuta fino all'impiego.

Il sistema di controllo della produzione del calcestruzzo confezionato con processo industrializzato (FPC), predisposto in coerenza con la norma UNI EN ISO 9001, deve fare riferimento alle specifiche indicazioni contenute nelle "Linee guida sul calcestruzzo preconfezionato" elaborato dal Servizio Tecnico Centrale del Consiglio Superiore dei Lavori Pubblici. Detto sistema deve essere certificato da organismi terzi indipendenti che operano in coerenza con la norma UNI CEI EN ISO/IEC 17021, autorizzati dal suddetto Servizio Tecnico

Centrale sulla base dei criteri di cui al DM 9/5/2003 n.156. Ogni fornitura di calcestruzzo confezionato con processo industrializzato deve indicare gli estremi di tale certificazione.

Il Direttore dei lavori è tenuto a verificare quanto sopra indicato e a rifiutare le eventuali forniture provenienti da impianti non conformi.

Il sistema automatico di gestione e controllo dell'impianto deve permettere la stampa delle informazioni relative ad ogni carico; la relativa bolla di accompagnamento deve contenere le seguenti informazioni:

- nome dell'impianto di betonaggio;
- n° identificativo del mix prodotto;
- classe di resistenza caratteristica;
- classe di esposizione ambientale;
- classe di consistenza;
- metri cubi caricati/trasportati;
- riferimenti della STAZIONE APPALTANTE e dell'ESECUTORE richiedente la fornitura;
- cantiere di destinazione;
- opera e parte d'opera cui si riferisce la fornitura;
- data e ora di fine carico del mix prodotto, di arrivo in cantiere, d'inizio scarico e di fine scarico;
- identificazione (targa) del mezzo di trasporto;
- materiali componenti il mix con indicati:
 - per gli aggregati: la pezzatura nominale e la cava di provenienza;
 - per i cementi: tipo, classe, produttore e cementificio;
 - per le aggiunte (ceneri volanti e microsilice): tipo e provenienza;
 - per gli additivi: marca e tipo;
 - per l'acqua: se proveniente da acquedotto, pozzo, cisterna.
- ricetta, per un mc, del mix in fase di produzione;
- ricetta del mix per gli n mc in fase di produzione;
- umidità totale delle singole classi di aggregati (rilevata automaticamente con le sonde almeno per gli aggregati fini);
- assorbimento delle singole classi granulometriche, misurato e dichiarato in fase di qualifica del materiale;
- ricetta per gli n m³ in produzione, corretta in funzione dell'umidità delle varie classi degli aggregati;
- effettivo carico (dosaggio) per ogni singolo componente;
- differenza (+/-) tra quanto effettivamente caricato e il teorico corretto;
- errore percentuale di carico (dosaggio) per ogni singolo componente;
- rapporto acqua/cemento di progetto del mix (considerando gli aggregati saturi con superficie asciutta) e quello effettivamente ottenuto dopo il carico (dosaggio);

Si deve inoltre avere evidenza di ogni qual volta che:

- l'errore di dosaggio supera la tolleranza ammessa ($\pm 2\%$ per cemento, acqua, additivi, aggiunte; $\pm 3\%$ singola classe di aggregato, $\pm 1\%$ fibre);
- si passa dal funzionamento automatico a quello manuale dell'impianto;
- vengono modificati in manuale i valori di lettura delle sonde.

Al fine di garantire un migliore controllo del rapporto acqua/cemento e una corretta miscelazione dell'impasto, si raccomanda l'impiego di impianti di betonaggio provvisti di miscelatore. Nel caso di confezionamento di calcestruzzi con $R_{ck} \geq 50$ MPa l'impianto deve prevedere la premiscelazione, salvo quanto diversamente indicato dai documenti di appalto.

5.3 CARATTERISTICHE E REQUISITI DEI MATERIALI COSTITUENTI IL CONGLOMERATO CEMENTIZIO

5.3.1 *Cemento*

Per i manufatti strutturali devono essere impiegati unicamente i cementi richiamati nella L. 26/5/1965 n. 595 provvisti di certificato di conformità CE che soddisfino i requisiti previsti dalla norma UNI EN 197/1 e provenienti da impianti di produzione in grado di garantire la continuità e la costanza della qualità della fornitura del tipo di cemento richiesto.

E' escluso l'impiego del cemento alluminoso e dei cementi per sbarramenti di ritenuta.

Il cemento deve essere scelto, tra quelli considerati idonei, tenendo in considerazione i seguenti aspetti:

- le modalità esecutive dell'opera;
- le condizioni di maturazione;
- le dimensioni della struttura (sviluppo di calore);
- le condizioni ambientali di esposizione della struttura;
- la potenziale reattività degli aggregati agli alcali presenti nel cemento.

Per i cementi da impiegare deve essere disponibile l'analisi chimica completa, compresa la determinazione del contenuto di K_2O e Na_2O (alcali di potassio e di sodio) potenzialmente pericolosi nei riguardi della reazione alcali-aggregati.

La classificazione dei cementi in funzione della loro resistenza ai solfati ed alle acque dilavanti è riportata al prospetto 1 delle norme rispettivamente UNI 9156 e 9606.

La temperatura del cemento all'atto del confezionamento del calcestruzzo non può superare il valore di $55^{\circ}C$.

5.3.2 *Aggiunte: ceneri volanti, microsilice e loppa d'altoforno*

Allo scopo di migliorare la durabilità e la lavorabilità del calcestruzzo, possono essere impiegate nella composizione della miscela, aggiunte di tipo II (pozzolaniche o ad attività idraulica latente) ai sensi delle norme UNI EN 206 e UNI 11104. I prodotti utilizzabili sono i fumi di silice, le ceneri volanti e la loppa d'altoforno granulata macinata, tutti provvisti di marcatura CE.

In caso di loro utilizzo, comunque da concordarsi con la STAZIONE APPALTANTE in sede di qualifica della miscela, devono essere soddisfatte tutte le caratteristiche fisico-chimico-meccaniche dei conglomerati cementizi allo stato fresco ed indurito prescritte nei successivi punti.

Particolare attenzione deve essere prestata al corretto dosaggio di acqua nella miscela e al controllo del rapporto a/c poiché tali aggiunte alterano la richiesta d'acqua d'impasto.

Le caratteristiche delle aggiunte di tipo II di cui sopra devono soddisfare i requisiti delle seguenti norme:

- cenere volante UNI EN 450-1;
- fumo di silice UNI EN 13263-1;

- loppa d'altoforno granulata e macinata UNI EN 15167-1.

In caso di utilizzo di pigmenti (aggiunta tipo I), comunque da concordarsi con la STAZIONE APPALTANTE in sede di qualifica della miscela, i requisiti e i metodi di prova degli stessi devono essere conformi alla UNI EN 12878.

5.3.3 Aggregati

Possono utilizzarsi solamente aggregati provvisti di marcatura CE (sistema di attestazione della conformità 2+) ai sensi dei D.P.R. 21 aprile 1993 n. 246 e successivi decreti attuativi; il certificato di attestazione deve accompagnare la fornitura e copia dello stesso dovrà essere custodita dall'ESECUTORE e dalla STAZIONE APPALTANTE. Gli aggregati devono essere conformi ai requisiti della UNI EN 12620 e della UNI 8520-1 (prospetti 1 e 2 rispettivamente).

E' richiesta una granulometria composta di almeno tre classi granulometriche diverse in definite percentuali così da formare miscele rispondenti ai criteri di curve granulometriche teoriche o sperimentali di riferimento e tali che l'impasto fresco e indurito abbia i migliori requisiti di resistenza, consistenza, omogeneità, aria inglobata, permeabilità, ritiro e acqua essudata.

Il diametro massimo dell'aggregato costituente la miscela, se non previsto dal progetto approvato, deve essere scelto dall'ESECUTORE in funzione delle:

- caratteristiche geometriche della sezione minima dell'opera,
- degli elementi strutturali da realizzare,
- dei valori di copriferro e interferro,
- delle modalità di posa in opera e del tipo di mezzi d'opera utilizzati.

E' fatto obbligo di procedere in fase di qualifica delle miscele alla valutazione della potenziale reattività degli aggregati secondo quanto di seguito indicato al par. 5.5.4.

Gli aggregati impiegati per il confezionamento del calcestruzzo, provenienti da vagliatura e trattamento di giacimenti di materiali alluvionali o da frantumazione di materiali di cava, devono avere caratteristiche conformi a quelle previste nella norma UNI 8520-2 e devono soddisfare i requisiti di classificazione granulometrica e produzione specificati nella norma UNI EN 12620 (prospetto 2).

Se gli aggregati derivano da frantumazione di materiale proveniente da scavi in sotterraneo (anche parzialmente), devono essere eseguite in aggiunta le seguenti prove:

- giornalmente: la determinazione del contenuto di solfati e cloruri;
- settimanalmente: un'analisi petrografica mirata a rilevare elementi potenzialmente reattivi agli alcali, secondo quanto indicato al successivo par. 5.5.4 della presente sezione di Capitolato.

E' escluso l'utilizzo di aggregati provenienti da demolizioni o da frantumazione di calcestruzzo per il confezionamento di calcestruzzi strutturali.

5.3.4 Acqua d'impasto

L'acqua d'impasto deve soddisfare i requisiti e le caratteristiche indicate prescritte dalla norma UNI EN 1008.

L'acqua di riciclo proveniente dalla produzione del calcestruzzo può essere utilizzata rispettando le condizioni specificate per il suo impiego nella stessa norma UNI EN 1008. In questo caso la frequenza dei controlli da parte del produttore del calcestruzzo è settimanale.

5.3.5 Additivi

L'ESECUTORE deve preventivamente sperimentare e dichiarare l'impiego di additivi nel mix design della miscela di conglomerato cementizio.

Tutti gli additivi impiegati devono essere conformi alle norme UNI EN 934 (parti 2 e 4).

Salvo diverse indicazioni di DL/STAZIONE APPALTANTE,:

- la quantità totale di additivo non deve superare il dosaggio massimo raccomandato dal produttore e

non deve superare i 50 g per kg di cemento, a meno di verificare l'influenza di un dosaggio più alto sulle prestazioni e sulla durabilità del calcestruzzo in fase di prequalifica. Nel caso di quantità minori di 2 g per kg di cemento l'utilizzo di additivo è consentito solo se disperso in parte dell'acqua d'impasto;

- qualora la quantità totale di additivi liquidi superi i 3 litri/m³ di calcestruzzo, il suo contenuto deve essere considerato nel calcolo del rapporto a/c.

A titolo non esaustivo, si riportano le presenti prescrizioni sui seguenti additivi.

Additivi fluidificanti e superfluidificanti

Il dosaggio di tali additivi deve essere conforme a quello dichiarato nelle schede tecniche del produttore. Nel caso in cui una miscela, per garantire le prestazioni richieste, necessiti di un dosaggio superiore al limite indicato, si deve passare all'impiego di un additivo con prestazioni superiori, per evitare problemi di segregazione e di tempo di presa del calcestruzzo.

Additivi aeranti

Si utilizzano per la realizzazione di conglomerati cementizi di opere sottoposte a cicli di gelo e disgelo al fine di garantire il contenuto minimo di aria occlusa, come indicato nel par.6.5.5.1.

Additivi ritardanti

Specifici additivi ritardanti possono essere eccezionalmente utilizzati, previa idonea qualifica e preventiva approvazione da parte della STAZIONE APPALTANTE, per:

- particolari opere (ad esempio pali, paratie, diaframmi) che richiedono getti continui e prolungati, al fine di garantire la loro corretta monoliticità;
- getti in particolari condizioni climatiche e in presenza di temperature elevate;
- opere singolari ubicate in zone lontane dall'impianto di betonaggio o per le quali si preveda un tempo di percorrenza della betoniera elevato.

5.4 CARATTERISTICHE E REQUISITI DEL CONGLOMERATO CEMENTIZIO

5.4.1 Classi di resistenza

La classe di resistenza a compressione C(fck/Rck) è rappresentata da un valore di fck e da un valore di Rck indicanti rispettivamente la resistenza caratteristica cilindrica e la resistenza caratteristica cubica (entrambi espressi in MPa) a 28 giorni di maturazione.

Le classi sono definite dalle norme UNI EN 206 (prospetto 12) e UNI 11104 (prospetto 2). Il valore della resistenza caratteristica cilindrica si assume pari a 0.83 x Rck per provini normalizzati e cioè cilindri di diametro 150 mm e altezza 300 mm e cubi di lato 150 mm.

5.4.2 Copriferro

Per il valore del copriferro da adottare, se non previsto dal progetto approvato, l'ESECUTORE deve adottare per realizzazioni in cemento armato normale e precompresso le indicazioni riportate nel DM 17.01.2018 e nella Circolare esplicativa del 21 gennaio 2019, n. 7/C.S.LL.PP. – “Istruzioni per l'applicazione delle «Nuove norme tecniche per le costruzioni». In ogni caso, però, deve essere verificato che i valori prescritti siano adeguati alla classe di esposizione ambientale.

5.4.3 Rapporto acqua/cemento

La quantità d'acqua totale da impiegare per il confezionamento dell'impasto deve essere calcolata tenendo conto dell'acqua libera contenuta negli aggregati per la cui determinazione si deve fare riferimento alla norma UNI EN 1097-5. Per l'eventuale controllo in corso d'opera del rapporto acqua-cemento della miscela è possibile utilizzare la norma UNI 11201:2017 “Prove sul calcestruzzo fresco - Determinazione del contenuto di acqua” per quanto attiene al contenuto di acqua mentre il contenuto di cemento effettivo si può ricavare dal documento di trasporto (DDT) tenendo conto che ai sensi della UNI EN 206 non è ammesso uno scostamento maggiore di 0.02 rispetto al valore dichiarato.

5.4.4 Consistenza

Se non diversamente indicato in progetto, il metodo di misura della consistenza cui l'ESECUTORE deve fare riferimento è il metodo di abbassamento del cono (UNI EN 12350-2).

Si riportano nel seguito i risultati prescritti dalla prova di abbassamento al cono per le diverse classi di consistenza, rispetto ai quali è ammessa una tolleranza di ± 10 mm per tutte le classi:

- S1 da 1 a 4 cm
- S2 da 5 a 9 cm
- S3 da 10 a 15 cm
- S4 da 16 a 21 cm
- S5 da 22 a 25 cm

E' considerato quale limite superiore della classe S5 un abbassamento al cono di 250 mm.

Qualora prescritto dagli elaborati tecnici di progetto, è consentita una tolleranza di ± 20 mm sul valore target di abbassamento al cono.

5.4.5 Acqua essudata

La quantità di acqua essudata dalla miscela di calcestruzzo, misurata secondo la Norma UNI EN 480/4, non deve risultare maggiore dello 0.1% del volume iniziale della porzione di calcestruzzo in prova.

5.4.6 Contenuto in cloruri

Il massimo contenuto in cloruri di un calcestruzzo, espresso come percentuale di ioni cloruro rispetto alla massa del cemento, è definito dalla norma UNI EN 206 (prospetto 15) in funzione del campo d'impiego, nonché della quantità e della tipologia di armatura prevista per l'opera, come di seguito riportato.

- per calcestruzzo non armato: ≤ 1.0 %
- per calcestruzzo armato: ≤ 0.4 %
- per calcestruzzo precompresso: ≤ 0.2 %

In sede di qualifica della miscela l'ESECUTORE deve procedere alla verifica del contenuto massimo di cloruri.

5.4.7 Temperatura

In accordo alla norma UNI EN 206 p. 5.2.9 e se non diversamente previsto nel seguito della presente sezione di Capitolato, la temperatura del calcestruzzo fresco al momento della consegna in cantiere non deve essere minore di 5 °C o maggiore di 35 °C.

Qualunque procedura di raffreddamento o di riscaldamento artificiale del calcestruzzo prima della consegna deve essere concordata e approvata dalla STAZIONE APPALTANTE.

5.4.8 Aria occlusa

Per calcestruzzi ordinari il contenuto di aria deve essere verificato ogni giorno di produzione secondo UNI EN 12350-7.

5.5 REQUISITI MINIMI DELLE MISCELE IN RELAZIONE ALL'IMPIEGO

Ai fini di una corretta scelta del tipo e della classe di resistenza di calcestruzzo è fondamentale stabilire l'ambiente nel quale ciascun elemento strutturale deve essere inserito.

Per "ambiente", in questo contesto, si intende l'insieme di tutte le azioni chimiche e fisiche alle quali si presume che il calcestruzzo possa essere esposto durante il periodo di vita utile previsto delle opere e che causano effetti che non possono essere classificati come azioni dirette (carichi) o indirette (deformazioni impresse, cedimenti, variazioni termiche) nella progettazione strutturale.

Capitolato Speciale d'Appalto – PARTE TECNICA – 04 OPERE IN CONGLOMERATO CEMENTIZIO E IN ACCIAIO

Ciascuna miscela di calcestruzzo (*mix-design*) deve essere definita con riferimento alle proprietà richieste (calcestruzzo “a prestazione garantita”, secondo le norme UNI EN 206 e UNI 11104) e sottoposta ad approvazione da parte della STAZIONE APPALTANTE.

Le classi di esposizione riferite alle azioni dell’ambiente sono indicate nelle norme UNI EN 206 – prospetto 1 e UNI 11104 – prospetto 1; nella tabella 6.5.5.1 seguente sono associati ad ogni tipo di calcestruzzo i campi di impiego e le relative classi di esposizione ai quali l’ESECUTORE deve fare riferimento al fine di giungere alla determinazione della più opportuna miscela da utilizzare, salvo diverse e più severe indicazioni riportate nel progetto approvato.

Tabella 6.5.5.1 – Requisiti minimi delle miscele

I	II	III	IV	V	V I	VI I	VI II
Tipo di calcestruzzo	Campi di impiego	Classe di esposizione ambientale (UNI EN 206) ¹	Rapporto a/c max	Classe di resistenza minima [C(fck/Rck)min]	Classe di consistenza	Tipo di cemento	Classe di resistenza di calcolo (MPa)
3	Canalette portacavi prefabbricate Cunette prefabbricate Elementi prefabbricati senza funzioni strutturali	XC1	0.55	C25/30	S3,S4	CEM III,IV ,V	Rck
C**	1 Solette in c.a. in elevazione	XC3	0.55	C30/37	S4,S5	CEM I,II,III,I V,V	Rck
	2 Baggioli e pulvini Strutture in c.a. in elevazione	XC4	0.50	C32/40	S3,S4	CEM III,IV ,V	Rck
D**	Lastre in cls per pavimentazioni esterne Manufatti estrusi	XC3	0.55	C30/37	S1	CEM III,IV ,V	Rck
E**	Tombini a struttura scatolare e circolare	XA1	0.55	C30/37	S3, S4	CEM III,IV ,V	Rck

Capitolato Speciale d'Appalto – PARTE TECNICA – 04 OPERE IN CONGLOMERATO CEMENTIZIO E IN ACCIAIO

G**	1	Muri di controripa/sotto scarpa in c.a. (armatura ≥ 30 Kg/mc)	XC3	0.55	C30/37	S3, S4	CE M III,IV ,V	Rck
	2	Muri di controripa/sotto scarpa debolmente armati (armatura < 30 kg/mc) o non armati Solettoni di fondazione Fondazioni armate Rivestimenti di tubazioni	XC2	0.60	C25/30	S3, S4	CE M III,IV ,V	30
	3	Fondazioni non armate (pozzi, sottoplinti, prismi per difese spondali, ecc.....)	XC2	0.60	C25/30	S3,S4	CE M III,IV ,V	30
	4	Cunette, canalette e cordoli	XC1	0.60	C25/30	S3,S4	CEM III,IV,V	Rck
H**	2	Pali di fondazione gettati in opera	XC2	0.60	C25/30	S4, S5	CE M III,IV ,V	30
I		Magrone di riempimento o livellamento	X0	-	C12/15	-	CEM I,II,III,I V,V	Rck

* vedi punto 5.7.2 "Caratteristiche aggiuntive per calcestruzzi da prefabbricazione";

** vedi punto 5.7.1 "Caratteristiche aggiuntive per calcestruzzi gettati in opera";

I di norma, la classe di esposizione ambientale indicata individua le caratteristiche della miscela; nei casi in cui la classe di esposizione ambientale è scritta tra parentesi quadre (es. per i calcestruzzi di tipologia A1 e A2 si ha [XC3]), la classe di resistenza minima è stata determinata in considerazione di fattori diversi e, comunque, più vincolanti.

Legenda tabella 6.5.5.1

Colonna I - Tipo di calcestruzzo: le miscele di calcestruzzo sono suddivise in nove tipologie (da A a I) in funzione dell'impiego a cui sono destinate, come specificato nella successiva Colonna II.

Colonna II – Campi di impiego: per ogni tipo di calcestruzzo indicato in Colonna I vi è una ulteriore suddivisione che tiene conto della parte d'opera e/o della particolare tipologia costruttiva da adottare. Gli esempi indicati nella tabella non sono esaustivi per l'ESECUTORE.

Colonna III - Classe di esposizione ambientale: è indicata la classe minima da adottare in funzione del campo d'impiego; l'ESECUTORE, di concerto con le STAZIONE APPALTANTE, è tenuto a verificare, con riferimento al prospetto 4 della norma UNI 11104 che la classe di esposizione ambientale effettiva non sia più severa di quella prevista nella tabella.

Colonna IV - Massimo rapporto acqua/cemento [a/c max]: il valore del rapporto a/c indicato corrisponde ad una classe di resistenza minima di progetto che soddisfa sia i requisiti di durabilità della classe di esposizione ambientale associata a ciascun campo di impiego, sia i requisiti di calcolo strutturale, che possono richiedere resistenze inferiori.

Colonna V - Classe di resistenza minima [C(fck/Rck)min]: una classe è rappresentata da un valore di fckmin e da un valore di Rckmin (entrambi espressi in MPa) per ciascun tipo di opera, in relazione alla classe minima di esposizione.

Colonna VI - Classe di consistenza: vengono definite le classi di consistenza (da S1 a S5) secondo il metodo di misura dell'abbassamento al cono (norma UNI EN 12350-2).

Colonna VII - Tipo di cemento: sono indicati i tipi di cemento che possono essere impiegati per ciascun campo d'impiego o parte d'opera; si distinguono in cinque tipi principali secondo la norma UNI EN 197-1:

CEM I: Cemento Portland;

CEM II: Cemento Portland

composito; CEM III:

Cemento d'altoforno;

CEM IV: Cemento

pozzolanico; CEM V:

Cemento composito.

Colonna VIII - Resistenza di calcolo: con Rck si indica il valore della resistenza caratteristica a 28 gg di progetto come il maggiore tra i valori richiesti dal calcolo strutturale o derivanti dalla classe di esposizione. Nella tabella sono inoltre riportati, nel caso di progettazione a carico dell'ESECUTORE, per alcune opere, il massimo valore da utilizzare come resistenza di calcolo.

Per tutti i tipi di calcestruzzo il dosaggio di cemento non deve risultare inferiore a 300 kg/m^3 , ad esclusione del calcestruzzo tipo I, e non maggiore di 400 kg/m^3 . Eventuali deroghe possono essere concesse all'ESECUTORE dalla STAZIONE APPALTANTE in sede di qualifica delle miscele, mediante preventiva definizione e successivo controllo delle caratteristiche che devono risultare conformi a quanto previsto dalla presente sezione di Capitolato. Ad esempio, nel caso di calcestruzzi destinati ad opere massive (elementi di spessore superiore o uguale a 70cm), al fine di limitare la fessurazione per gradiente termico così da garantire la durabilità, potrebbe rendersi necessario derogare ai limiti sul dosaggio minimo di cemento, previa approvazione da parte della STAZIONE APPALTANTE, nel rispetto di quanto previsto dalla UNI 11104 p.6.1.

Le prescrizioni di base riportate in tabella 6.5.5.1 sono corredate da specifici requisiti aggiuntivi riportati ai punti successivi del presente paragrafo e in 5.6 e 5.7, associati a ciascun tipo di calcestruzzo, requisiti che l'ESECUTORE deve rispettare nel confezionamento delle miscele da sottoporre ad approvazione della STAZIONE APPALTANTE.

Di seguito sono indicate ulteriori prescrizioni per la garanzia alla durabilità delle opere valide per le diverse tipologie di calcestruzzo e alle quali l'ESECUTORE deve attenersi.

5.5.1 Calcestruzzi soggetti a cicli di gelo - disgelo

I calcestruzzi in classe di esposizione XF2, XF3 e XF4 devono prevedere un contenuto minimo di aria aggiunta del 4 % secondo i valori riportati nel prospetto 5 della norma UNI 11104 e nel prospetto F.1

della UNI EN 206, da verificare mediante norma UNI EN 12350 parte 7. La presenza di micro bolle di aria uniformemente distribuite facilita, infatti, l'espansione dell'acqua durante il congelamento.

Per una corretta valutazione del contenuto di aria necessario, l'ESECUTORE deve tenere in considerazione i fenomeni che inducono perdita d'aria, quali il pompaggio, la posa in opera, la compattazione.

Per la resistenza ai cicli di gelo e disgelo l'ESECUTORE deve fare riferimento alle istruzioni per la prevenzione degli effetti contenute nella norma UNI 11417-1 e alla norma UNI 7087, per quanto riguarda le modalità di prova per la determinazione della resistenza ai cicli di gelo/disgelo.

L'ESECUTORE deve evitare che la disomogenea distribuzione delle micro bolle d'aria nell'impasto determini nella struttura volumi di calcestruzzo aventi caratteristiche estremamente variabili con conseguenti negative ripercussioni sulla resistenza e sulla durabilità dell'opera.

5.5.2 Calcestruzzi soggetti ad attacco chimico

Al fine di valutare l'eventuale attacco chimico cui potrebbero essere sottoposti i calcestruzzi, l'ESECUTORE ha l'onere del preventivo accertamento della presenza e della concentrazione nei terreni e nelle acque di agenti aggressivi di cui alla norma UNI EN 206 (prospetto 2).

Gli agenti aggressivi di cui tener conto sono, per i terreni, gli ioni solfato ($SO_4^{=}$), per le acque, gli ioni solfato, magnesio (Mg^{++}) e ammonio (NH_4^{+}), secondo quanto riportato anche nella norma UNI 11417 - 1.

Nel caso di accertamento di ambiente chimicamente aggressivo, l'ESECUTORE deve individuare la classe di esposizione ambientale tra le classi XA1, XA2 e XA3, sulla base della concentrazione di agenti aggressivi presenti e utilizzare conseguentemente cementi a moderata, alta o altissima resistenza ai solfati, secondo UNI 9156, come indicato nella norma UNI 11417 -1 (Prospetto A.9).

5.5.3 Calcestruzzi soggetti a dilavamento e penetrazione all'acqua

Nel caso di calcestruzzi immersi in acqua, l'ESECUTORE deve valutare il grado di attacco chimico in funzione del contenuto di CO_2 aggressiva nelle acque e del relativo ph, secondo quanto riportato nella norma UNI 11417-1. Nel caso di accertamento di ambiente chimicamente aggressivo deve individuare la classe di esposizione ambientale tra le classi XA1, XA2 e XA3 e conseguentemente deve utilizzare cementi a moderata, alta o altissima resistenza al dilavamento, secondo UNI 9606, come indicato nella medesima norma UNI 11417-1 (punto A.4.2).

5.5.4 Calcestruzzi soggetti a reazione alcali- aggregati

Solamente a livello di informativa per l'ESECUTORE si descrivono le tipologie di aggregato reattivo che sono quelle contenenti minerali reattivi nei confronti degli alcali (K_2O , Na_2O), quali la silice amorfa, la silice criptocristallina e fibrosa (calcedonio), il quarzo cristallino in stato di alterazione o tensione con cristalli che presentano angolo di estinzione ondulata maggiore di 15° o contengono inclusioni di miche, ossidi e solfuri metallici.

Le rocce, nelle quali sono stati riscontrati di norma minerali reattivi, sono:

- diaspri, ftaniti e simili nei quali il minerale reattivo è rappresentato da selce, costituita da quarzo microcristallino associato a calcedonio fibroso e silice opalina;
- calcari arenacei (calcareniti e biocalcareniti) costituiti da calcite accompagnata da lenti di selce, gusci fossili, gusci fossili silicei e da granuli di quarzo con estinzione ondulata;
- calcari silicizzati, costituiti da materiale di natura calcarea associati a gusci fossili calcitici parzialmente o totalmente silicizzati, oltre a quarzo e calcedonio.

L'ESECUTORE in sede di qualifica delle miscele da utilizzare, deve valutare il rischio di pericolosità causato dalla reazione alcali-aggregato sulla base delle indicazioni e dei metodi di prova suggeriti nella norma UNI 11417 - 2. Si precisa a riguardo che tutte le parti d'opere che svolgono funzioni strutturali sono da considerare in categoria III non essendo per esse assolutamente accettabile il rischio di degrado per reazione alcali- aggregato. Per il livello di protezione, salvo il caso di strutture in ambienti X0 e XC1/secco si deve assumere il "C" in base al quale devono utilizzarsi aggregati classificati non reattivi,

sulla base della metodologia descritta nel seguito, e adottare un valore del SET (sodio equivalente totale per m³ di calcestruzzo) non superiore a 3 kg Na₂O_{eq}/m³. E' possibile adottare un Set non superiore a 5.0 kg se l'aggregato è classificato non reattivo con ciascuno dei tre metodi di prova che costituiscono la metodologia di prova.

La norma prescrive la seguente metodologia di prova:

1. esame petrografico (secondo UNI EN 932-3);
2. prova ultra accelerata di espansione in malta (secondo UNI 8520-22);
3. prova accelerata di espansione del calcestruzzo (secondo UNI 8520-22);

precisando che se i risultati delle prove 1 e 2 sono concordi nel diagnosticare l'aggregato come non reattivo (non sono identificate fasi reattive agli alcali nell'esame petrografico e l'espansione in malta è inferiore allo 0.10% dopo 14 giorni), l'aggregato può non essere sottoposto alla prova 3 e venire classificato non reattivo. Se invece esiste discordanza diagnostica tra gli esami 1 e 2, allora l'aggregato deve essere sottoposto alla prova 3 il cui risultato è decisivo ai fini della diagnosi di reattività o non reattività.

5.5.5 Calcestruzzi soggetti all'attacco di cloruri presenti nell'acqua di mare

L'ESECUTORE, in sede di qualifica delle miscele da utilizzare, deve valutare il rischio di corrosione indotta da cloruri presenti nell'acqua di mare, determinando la classe di esposizione secondo quanto previsto dai prospetti 1 delle UNI EN 206 e UNI 11104. In conformità alla norma UNI 11417-1, in presenza di attacco di cloruri in condizioni aggressive, al fine di prevenire la corrosione dei ferri di armatura, si raccomanda l'impiego di cementi pozzolanici alla loppa.

5.6 REQUISITI AGGIUNTIVI DELLE MISCELE

Di seguito sono indicate ulteriori prove per le miscele di calcestruzzo da eseguire in fase di qualifica che l'ESECUTORE deve verificare nei casi in cui esistano specifici requisiti progettuali e/o quando prescritto in

6.5.1 per i singoli tipi di calcestruzzo.

5.6.1 Modulo elastico

La prova con cui effettuare la determinazione del modulo elastico secante è definita dalla norma UNI EN 12390-13; i valori delle tensioni che l'ESECUTORE deve prendere a riferimento, se non diversamente previsto da indicazioni progettuali, sono quella nulla e quella cui corrisponde un valore pari a metà del valore medio della resistenza a compressione.

5.6.2 Ritiro idraulico

Il ritiro idraulico deve essere valutato tenendo a riferimento, oltre il tipo di calcestruzzo e la condizione ambientale di getto e di prima stagionatura, anche la dimensione e la geometria dell'elemento.

Per la determinazione del ritiro in direzione uniassiale in funzione della dimensione massima dell'aggregato costituente la miscela di calcestruzzo, si fa riferimento alle norme UNI 11307. Le scadenze temporali per la misurazione sono quelle indicate nella norma sopra citata. In mancanza di specifiche indicazioni progettuali può essere preso a riferimento come limite di accettabilità di ritiro il valore di 400 µm/m a 60 giorni e 500µm/m a 90 giorni.

6.5.6.1 Ritiro termico

Per la prevenzione delle fessure da ritiro termico occorre limitare lo sviluppo del calore d'idratazione del calcestruzzo; per tale motivo la scelta del tipo e del dosaggio di cemento deve essere tale da minimizzare il seguente valore:

$$\Delta T_{\max} = q \cdot c / M_v \cdot c_s < \Delta T_{\max} (i)$$

dove:

ΔT_{\max} : massimo incremento termico del calcestruzzo fresco rispetto alla temperatura ambiente; c: dosaggio di cemento (kg/m³);

q: calore di idratazione del cemento (kJ/kg) a

2gg; Mv: massa volumica del calcestruzzo

(kg/m³);

cs: calore specifico del calcestruzzo, mediamente pari a 1,10 kJ/kg.C°;

ΔT_{max} (i) : valore soglia stabilito secondo il tipo di calcestruzzo (i) considerato. La determinazione del ΔT_{max} , deve essere effettuata con i seguenti controlli:

- in laboratorio mediante una prova adiabatica su un campione di calcestruzzo tale da poter essere ritenuto rappresentativo per strutture massive (elementi con spessore superiore o uguale a 70 cm), o quando richiesto dalla Direzione Lavori/ STAZIONE APPALTANTE;
- in sito, nel caso di singole parti d'opera significative (qualora prescritto o richiesto dal DL/ STAZIONE APPALTANTE) o di parti previste in serie, mediante la realizzazione di un prototipo, opportunamente dimensionato, da eseguire in condizioni ambientali più prossime a quelle previste in fase di getto e comunque da concordare con la STAZIONE APPALTANTE, come indicato nel par. 5.11.4.

Per la scelta del cemento più idoneo, a parità di rapporto a/c, l'ESECUTORE deve procedere in fase di prequalifica ad una prova di confronto in calcestruzzo, utilizzando diversi tipi di cementi ed eventuali aggiunte (cenere volante, micro silice). Si può intervenire sul tipo di cemento, anche in relazione ai tempi previsti per lo scassero. Evidenza di tale attività deve risultare dalla relazione di prequalifica che l'ESECUTORE è tenuto a presentare alla STAZIONE APPALTANTE.

Per il rispetto del ΔT_{max} si prescrive l'impiego di casseri (parte a contatto del calcestruzzo) in legno multistrato o altro materiale delle stesse capacità di coibentazione.

5.7 PRESCRIZIONI PER I SINGOLI TIPI DI CALCESTRUZZO

Durante la fase di studio di qualifica della miscela di calcestruzzo l'ESECUTORE deve rispettare, per le tipologie di calcestruzzo indicate nella tabella 6.5.5.1 in funzione dei diversi campi d'impiego, sia i requisiti minimi precedentemente prescritti, sia le ulteriori caratteristiche di seguito riportate.

5.7.1 Calcestruzzo armato gettato in opera

Calcestruzzi di tipo C

Gli elementi strutturali per i quali è previsto l'impiego di calcestruzzi tipo C1 sono caratterizzati dalla proprietà comune di avere notevoli superfici esposte all'aria, perché le loro dimensioni si sviluppano per lunghezze elevate e spessore limitato.

Gli elementi strutturali per i quali è previsto l'impiego di calcestruzzi tipo C2 sono caratterizzati da dimensioni massicce e, pertanto, la miscela deve essere definita per tenere conto soprattutto dei fenomeni di fessurazione connessi all'elevato gradiente termico tra nucleo e periferia del manufatto.

I valori soglia prescritti per ΔT_{max} (come definito al punto 6.10.3) sono 40°C per i calcestruzzi di tipo C1 e 50°C per quelli di tipo C2. Tali valori sono comunque da rapportarsi all'effettiva geometria, dimensione, costituzione e grado di vincolo della parte d'opera in oggetto. Per i calcestruzzi di tipo C1 è prevista la valutazione del ritiro idraulico in sede di qualifica della miscela.

Calcestruzzi di tipo D

I calcestruzzi in tipologia D sono destinati alla realizzazione di pavimentazioni rigide e di manufatti estrusi, dove è necessario garantire requisiti di resistenza meccanica a trazione per flessione unitamente a caratteristiche di lavorabilità proprie di miscele da porre in opera mediante macchine (es. vibrofinitrici per le lastre in cls) che richiedono consistenza molto asciutta.

Deve essere verificata in fase di qualifica la resistenza caratteristica a trazione per flessione secondo norma UNI EN 12390-5, il cui valore deve essere ≥ 4 MPa a 7gg e ≥ 5 MPa a 28gg.

Calcestruzzi di tipo E

I calcestruzzi in tipologia E sono destinati alla realizzazione di tombini scatolari o circolari per la canalizzazione e l'allontanamento delle acque meteoriche.

Allo scopo di ottenere un buon grado di finitura superficiale, una buona resistenza all'abrasione e una bassa permeabilità del manufatto, si deve prevedere nella formulazione della miscela l'impiego di aggiunta tipo II in adeguato dosaggio da dichiarare nello studio di pre-qualifica e da verificare in fase di qualifica della miscela in impianto.

Deve essere altresì verificata in fase di qualifica la penetrazione all'acqua secondo norma UNI EN 12390-8.

Calcestruzzi di tipo F

Questo tipo di calcestruzzo è destinato alle applicazioni in galleria.

- Calcestruzzi di tipo F1 e F2

I calcestruzzi di tipologia F1 e F2 sono destinati alla realizzazione degli archi rovesci delle gallerie. In virtù dell'assenza di cassetatura, e quindi della maggiore dispersione di temperatura, nonché dell'assenza di vincoli della struttura, per il getto dell'arco rovescio l'ESECUTORE deve fare in modo di limitare lo sviluppo di calore interno per evitare la formazione di fessure.

Il valore soglia prescritto per ΔT_{max} (come definito al punto 5.6.3) è 40°C. Tale valore è comunque da rapportarsi all'effettiva geometria, dimensione, costituzione e grado di vincolo della parte d'opera in oggetto.

- Calcestruzzi di tipo F3

I calcestruzzi di tipologia F3 è destinato alla realizzazione dei piedritti e della calotta delle gallerie. Per tali getti l'ESECUTORE deve fare in modo di limitare lo sviluppo di temperatura all'interno del getto ed il gradiente termico tra il calcestruzzo all'intradosso della calotta e l'ambiente esterno.

Il valore soglia prescritto per ΔT_{max} (come definito al punto 5.6.3) è 35°C. Tale valore è comunque da rapportarsi all'effettiva geometria, dimensione, costituzione e grado di vincolo della parte d'opera in oggetto.

Calcestruzzi di tipo G

I calcestruzzi di tipologia G sono destinati alla realizzazione di muri, solettoni di fondazione, fondazioni, cumette e canalette. Il valore soglia prescritto per ΔT_{max} (come definito al punto 5.6.3) è 40°C. Tale valore è comunque da rapportarsi all'effettiva geometria, dimensione, costituzione e grado di vincolo della parte d'opera in oggetto.

Calcestruzzi di tipo H

I calcestruzzi tipo H sono destinati alla realizzazione di pali, paratie e diaframmi.

Il calcestruzzo deve presentare caratteristiche di prolungato mantenimento della lavorabilità e di prolungati tempi di presa, anche al fine di conseguire un getto omogeneo e privo di segregazione.

A questo fine deve essere verificata la corretta granulometria dell'aggregato, il possibile utilizzo di aggiunte di cenere volante o fumi di silice, o di specifici coesivizzanti e la possibilità d'impiego di ritardanti finalizzato al mantenimento della classe di consistenza per il tempo intercorrente dal confezionamento all'impianto al completamento del getto.

Devono inoltre essere verificati i seguenti punti:

- l'opportunità di utilizzo di specifici additivi superfluidificanti con forte effetto ritardante o di combinazioni di additivi superfluidificanti e additivi ritardanti, comunque conformi alla norma UNI EN 934/2;
- la non segregazione della miscela, mediante test di spandimento immediatamente prima del getto (UNI EN 12350-5);

5.7.2 Calcestruzzo armato da prefabbricazione

Calcestruzzi di tipo A1

Per i calcestruzzi di tipo A1, destinati alla realizzazione di impalcati ed elementi in c.a.p. prefabbricati in stabilimento o a piè d'opera, devono essere rispettate, salvo diverse indicazioni di progetto, le seguenti prescrizioni:

- controllo del passante % granulometrico ai vagli 0,25 mm e 0,5 mm, ai quali devono corrispondere valori superiori rispettivamente a 6% e 12%;

- dimensione massima dell'aggregato non maggiore di 20 mm;
- resistenza a compressione R_{ck} a 28gg ≥ 45 MPa, misurata secondo le indicazioni della norma UNI EN 12390-2 su provini maturati con ciclo termico a vapore predefinito e stagionati a 20°C e U.R. $\geq 95\%$;
- determinazione e dichiarazione del valore di R_{ckj} a fine ciclo di maturazione termica (14-16-18 ore), misurato mediante stagionatura dei provini in vasca di maturazione accelerata con il ciclo di maturazione prescelto;
- resistenza caratteristica a trazione indiretta a fine ciclo di maturazione termica, f_{ctkj} , superiore a 4,5 MPa, misurata secondo le indicazioni della norma UNI EN 12390-6;
- verifica del modulo di elasticità del calcestruzzo secondo norma UNI 12390-13 che deve risultare ≥ 37.000 N/mm² alla fine del ciclo di maturazione termica;
- verifica del ritiro idraulico, secondo quanto indicato al punto 5.6.2, che deve risultare ≤ 400 μ m/m a 180 giorni.

Calcestruzzi di tipo B

I calcestruzzi di tipo B sono distinti in base all'utilizzo come di seguito indicato:

- calcestruzzi tipo B1: elementi prefabbricati in c.a. per strutture fuori terra;
- calcestruzzi tipo B2: conci prefabbricati in c.a. di rivestimento definitivo di gallerie;
- calcestruzzi tipo B3: canalette portacavi, cunette, manufatti senza funzioni strutturali.

I calcestruzzi di tipo B1 sono destinati alla realizzazione manufatti ad armatura lenta caratterizzati generalmente da sezioni sottili e da notevoli superfici espositive (ad es. pannelli prefabbricati o pilastri prefabbricati).

I calcestruzzi tipo B2 sono destinati alla realizzazione di conci di rivestimento definitivo per la costruzione di gallerie per i quali la problematica principale è la tenuta all'acqua e, quindi, la durabilità in ambiente potenzialmente aggressivo.

I calcestruzzi di tipo B3 sono destinati alla realizzazione di manufatti minori per i quali devono essere rispettati i requisiti della tabella 6.5.5.1.

Per i calcestruzzi di tipo B1 e B2, salvo diverse indicazioni di progetto, devono essere rispettate le seguenti prescrizioni:

- controllo dei passanti % granulometrici ai vagli 0,25 mm e 0,5 mm, ai quali devono corrispondere valori superiori rispettivamente a 6% e 12%;
- valore della resistenza a compressione a fine ciclo di maturazione termica R_{ckj} allo scasso ≥ 15 MPa,
- misurato in accordo alla norma UNI EN 12390-2;
- verifica della penetrazione all'acqua a 28 gg secondo norma UNI EN 12390-8.

5.8 QUALIFICA DEI MIX DESIGN PER CONGLOMERATI CEMENTIZI

E' obbligo dell'ESECUTORE conseguire, preliminarmente a qualsiasi getto, la qualifica del mix design dei calcestruzzi da utilizzare. E' possibile non procedere a dette qualifiche ma utilizzare miscele già testate dal produttore del calcestruzzo e che rispondano ai requisiti richiesti dalla presente sezione del Capitolato, solamente negli appalti di lavori che prevedono un quantitativo complessivo di calcestruzzo inferiore a 1500 m³. In tal caso l'ESECUTORE deve presentare alla STAZIONE APPALTANTE, per la preventiva approvazione, tutta la certificazione acquisita dall'impianto di produzione relativa alle miscele di calcestruzzo che intende utilizzare.

Si precisa che l'ESECUTORE ha l'obbligo di procedere dopo un anno a nuova qualifica delle miscele destinate alla realizzazione di quantitativi di calcestruzzo maggiori di 1500 m³. L'ESECUTORE, in tal caso, deve comunicare alla STAZIONE APPALTANTE la data di inizio dell'attività di riqualifica, restando inteso che qualora la STAZIONE APPALTANTE non possano assistere, lo stesso dovrà comunque fornire tutte le risultanze delle prove effettuate in quel giorno/per quella attività.

Si definiscono di seguito le attività che l'ESECUTORE deve eseguire al fine di conseguire la qualifica del conglomerato cementizio.

5.8.1 Studi preliminari di prequalifica

Preliminarmente alla fornitura del calcestruzzo l'ESECUTORE deve presentare per approvazione alla STAZIONE APPALTANTE, nei modi e nei tempi previsti contrattualmente, i dossier di qualifica degli impasti per tutti i tipi e le classi di calcestruzzo da utilizzare per la costruzione delle opere.

A tal fine l'ESECUTORE deve presentare, allegato al suddetto dossier, un documento preliminare di prequalifica atto ad attestare la conformità del calcestruzzo e dei singoli costituenti alle prescrizioni e norme riportate sia nel progetto approvato che nel presente documento, basato su studi preliminari ed eventuali verifiche condotte direttamente presso l'impianto di betonaggio.

In particolare, nella relazione di prequalifica l'ESECUTORE deve fare esplicito riferimento a:

- materiali che si intendono utilizzare, indicandone provenienza, tipo e qualità;
- conformità dei materiali costituenti a quanto prescritto nel presente Capitolato;
- massa volumica reale s.s.a. e assorbimento, per ogni classe di aggregato, valutati secondo la norma UNI EN 1097 parte 6;
- studio granulometrico per ogni tipo e classe di calcestruzzo;
- tipo, classe e dosaggio del cemento;
- rapporto acqua-cemento;
- peso specifico del calcestruzzo fresco e calcolo della resa;
- classe di esposizione ambientale a cui è destinata la miscela;
- tipo e dosaggio degli eventuali additivi;
- proporzionamento analitico della miscela e resa volumetrica;
- classe di consistenza, secondo la norma UNI EN 12350, parti 2 e 5;
- risultati delle prove di resistenza a compressione e determinazione del valore caratteristico, secondo UNI EN 12390-3;
- curve di resistenza nel tempo (almeno per il periodo 2÷28 giorni);

Preliminarmente alla fornitura di calcestruzzo l'ESECUTORE deve redigere e presentare alla STAZIONE APPALTANTE per la necessaria approvazione, dossier di qualifica di ciascun impianto di betonaggio che il medesimo intende utilizzare contenente la descrizione dello stesso, copia delle certificazioni di legge e dei rapporti di taratura delle strumentazioni presenti.

L'ESECUTORE dovrà presentare altresì apposite procedure di trasporto del calcestruzzo.

5.8.2 Qualifica all'impianto di betonaggio

In questa fase l'ESECUTORE deve realizzare alla presenza della STAZIONE APPALTANTE gli impasti di verifica all'impianto di produzione, in base ai seguenti requisiti:

1. il valore della resistenza media a compressione a 28 giorni, misurata su almeno 3 prelievi (la resistenza di ciascun prelievo è la media delle resistenze a compressione di due o più provini), ognuno dei quali confezionato da un impasto distinto, deve essere:

$$\text{per } R_{ck} \leq 30 \text{ N/mm}^2 \quad R_m \geq 1,25 R_{ck}$$

$$\text{per } R_{ck} > 30 \text{ N/mm}^2 \quad R_m \geq 1,20 R_{ck}$$

con valore minimo di ogni singolo provino $R_i \geq R_{ck}$;

2. il valore dell'abbassamento al cono deve essere conforme alla classe di consistenza dichiarata e mantenersi entro i limiti della stessa per almeno 60 minuti;
3. il rapporto acqua/cemento non si discosti di + 0.02 da quello dichiarato nella prequalifica;

4. il valore della massa volumica del calcestruzzo fresco deve essere tale che la resa volumetrica del calcestruzzo (rapporto tra la massa volumica impostata e la massa volumica misurata) sia contenuta in un intervallo di +/- 3% del valore unitario.

Più precisamente, le prove da eseguire in fase di qualifica delle miscele all'impianto di betonaggio devono essere le seguenti:

Calcestruzzo fresco:

- rapporto acqua/cemento, da verificare mediante essiccazione di un campione di calcestruzzo fresco, come specificato al precedente punto 5.4.3.;
- classe di consistenza, da verificare secondo UNI EN 12350 parte 2 o UNI EN 12350 parte 5, con mantenimento della classe fino a 60 minuti;
- determinazione acqua essudata, da misurare secondo UNI EN 480/4;
- contenuto di cloruri nell'impasto come definito in UNI EN 206;
- percentuale di aria occlusa nel getto, da misurare secondo UNI EN 12350 parte 7 (per i calcestruzzi areati);
- massa volumica, da misurare secondo UNI EN 12350 parte 6;
- controllo acqua di impasto secondo UNI EN 1008;
- ritiro termico (per i calcestruzzi tipo C1, C2, F1, F2, F3, G).

Per getti da effettuarsi in clima caldo dove la temperatura ambiente non sia tale da garantire una temperatura massima del calcestruzzo come indicato al punto 5.4.7, deve essere prevista l'idoneità della miscela anche per temperature superiori, mediante qualifica comprensiva di additivi ritardanti o superfluidificanti del tipo di cui al punto 5.2 al fine di garantire il mantenimento dei tempi di presa e della classe di consistenza di progetto.

Calcestruzzo indurito:

- determinazione della resistenza a compressione a 1, 3, 7, 14, 28 e 60 giorni di stagionatura, in conformità alla norma UNI EN 12390 parte 3;
- determinazione della massa volumica, da verificare secondo UNI EN 12390-7;
- determinazione della profondità di penetrazione dell'acqua sotto pressione secondo la norma UNI EN 12390-8;

ulteriori prove ove prescritto in progetto o richiesto da DL/STAZIONE APPALTANTE (a solo titolo esemplificativo, non esaustivo):

- determinazione del modulo elastico statico a compressione, secondo UNI 6556;
- determinazione della resistenza a trazione indiretta secondo UNI EN 12390-6;
- determinazione della resistenza ai cicli di gelo disgelo, secondo norma UNI 7087;
- ritiro idraulico secondo UNI 11307 (per i calcestruzzi tipo C1 e A1);

La prova della profondità di penetrazione all'acqua (secondo UNI EN 12390-8), da eseguirsi su almeno 3 provini per i calcestruzzi di tutte le classi di esposizione ambientale, dovrà fornire un valore massimo, ottenuto dalla media delle medie dei provini, inferiore al copriferro di progetto.

Possono essere richieste dalla STAZIONE APPALTANTE prove allo scopo di definire un'apposita correlazione per la stima della resistenza mediante metodi non distruttivi (secondo UNI EN 12504-2/4), in modo da avere un ulteriore parametro di confronto in caso di non conformità in opera.

Devono essere verificati, in aggiunta alle specifiche sopra riportate, anche i requisiti aggiuntivi per le miscele di calcestruzzo definiti al punto 5.6 e quelle per i singoli tipi di calcestruzzo riportate al par. 5.7 della presente sezione di Capitolato.

L'ESECUTORE deve verificare la rispondenza dei dosaggi impostati con i dosaggi realmente effettuati durante il caricamento all'impianto mediante esame della stampa della ricetta.

Nel caso in cui la miscelazione del calcestruzzo da gettare in opera venga affidata ad autobetoniera, in fase di qualifica non può utilizzarsi il miscelatore ma solamente l'autobetoniera.

Tutti gli oneri e gli eventuali ritardi causati dalle ripetizioni delle prove all'impianto di confezionamento saranno a totale carico dell'ESECUTORE.

Le prove di qualifica delle miscele di calcestruzzo (così come quelle delle miscele cementizie e del calcestruzzo proiettato), devono essere effettuate esclusivamente da laboratori U/A di cui all'art. 59 del DPR 380/2001.

L'approvazione delle miscele di calcestruzzo da parte della STAZIONE APPALTANTE non libera in alcun modo l'ESECUTORE dalle sue responsabilità in base alle norme vigenti.

La qualifica delle miscele deve essere ripetuta, con le medesime modalità, ogni qualvolta venissero a modificarsi i componenti o i dosaggi dei costituenti del calcestruzzo o le modalità di confezionamento delle miscele stesse.

5.9 CONTROLLI DI CONFORMITÀ IN CORSO D'OPERA E FREQUENZE DI PROVA

Ogni fornitura in cantiere deve essere accompagnata da documenti che indichino gli estremi della certificazione di controllo di produzione in fabbrica FPC (factory production control) in conformità al DM 17.01.2018.

La STAZIONE APPALTANTE effettueranno controlli periodici in corso d'opera per verificare la corrispondenza dei materiali e degli impasti impiegati con quelle garantite in sede di qualifica.

Resistenze

Per ciascun tipo di calcestruzzo, le resistenze di prelievo determinate in laboratorio a 28 gg in corso d'opera (vedi p.to 5.9.1) non dovranno discostarsi del $\pm 15\%$ del valore della resistenza media determinata in fase di qualifica della miscela e riportata nel medesimo dossier.

Aria aggiunta

In corso d'opera il contenuto di aria aggiunta dovrà essere verificato secondo UNI EN 12350-7 con la frequenza minima per ciascun giorno di getto, di 2 determinazioni per ciascun elemento da realizzare.

Rapporto acqua cemento

In corso d'opera il rapp. a/c dovrà essere determinato per ciascuna miscela di calcestruzzo con frequenza mensile o ogni 2000 mc in relazione all'effettivo utilizzo.

Acqua essudata

La quantità di acqua essudata deve essere determinata in corso d'opera con frequenza mensile o ogni 1000 mc per ciascuna miscela utilizzata.

Per consentire l'effettuazione delle prove in tempi congruenti con le esigenze di avanzamento dei lavori, l'ESECUTORE dovrà disporre di uno o più laboratori attrezzati all'esecuzione delle prove previste, in cantiere e/o presso l'impianto di confezionamento, ad eccezione delle eventuali determinazioni chimiche e delle prove necessarie ad ottemperare agli obblighi di legge che dovranno essere eseguite presso laboratori di cui all'art. 59 del DPR n.380/2001.

Non è amessa l'esecuzione delle prove contrattuali di capitolato a cura di laboratori di cantiere di proprietà o anche solo gestiti dal fornitore (di calcestruzzo, di aggregato, di additivi, etc..).

5.9.1 Controlli di accettazione della resistenza a compressione

Per il controllo di conformità della resistenza a compressione da parte della STAZIONE APPALTANTE, valgono le prescrizioni contenute nel DM 17.01.2018 e nella relativa Circolare esplicativa. I controlli saranno classificati come segue:

- di tipo A: controllo di accettazione ogni 300 m³ massimo di getto;
- di tipo B: controllo di accettazione impiegato quando siano previsti quantitativi di miscela omogenea uguali o superiori ai 1500 m³.

Il prelievo del conglomerato per i controlli di accettazione si deve eseguire all'uscita della betoniera (non prima di aver scaricato almeno 0.3 m³ di conglomerato e possibilmente a metà del carico). I campioni di

calcestruzzo devono essere preparati con casseforme rispondenti alla norma UNI EN 12390-1, confezionati secondo le indicazioni riportate nella norma UNI EN 12390-2.

Le casseforme devono essere realizzate con materiali rigidi al fine di prevenire deformazioni durante le operazioni di preparazione dei provini, devono essere a tenuta stagna e non assorbenti.

La geometria delle casseforme deve essere cubica di lato pari a 150 mm o cilindrica con diametro pari a 150 mm ed altezza pari a 300 mm.

Sulla superficie dei provini sarà applicata (annegandola nel calcestruzzo) un'etichetta riportante gli estremi per l'identificazione del campione con inchiostro indelebile; l'etichetta sarà siglata dalla STAZIONE APPALTANTE al momento del confezionamento dei provini.

L'esecuzione del campionamento deve essere accompagnata dalla stesura di un verbale di prelievo che riporti le seguenti indicazioni:

- identificazione del campione;
- tipo di calcestruzzo;
- numero di provini effettuati;
- codice del prelievo;
- metodo di compattazione adottato;
- numero del documento di trasporto;
- ubicazione del getto per il puntuale riferimento del calcestruzzo messo in opera (es. muro di sostegno, solaio di copertura, soletta di ponte, ecc.);
- identificazione del cantiere e dell'Impresa appaltatrice;
- data e ora di confezionamento dei provini;
- firma della D.L.

Al termine del prelievo i provini verranno conservati in adeguate strutture predisposte dall'ESECUTORE, appoggiati al di sopra di una superficie orizzontale piana in posizione non soggetta ad urti e vibrazioni.

Il calcestruzzo campionato deve essere lasciato all'interno delle casseforme per almeno 16 h (in ogni caso non oltre i 3 giorni). Trascorso questo termine i provini dovranno essere consegnati al Laboratorio incaricato di eseguire le prove di schiacciamento, ove si provvederà alla loro conservazione, una volta rimossi dalle casseforme, in acqua alla temperatura costante di 20 ± 2 °C oppure in ambiente termostato posto alla temperatura di 20 ± 2 °C e umidità relativa superiore al 95%.

Nel caso in cui i provini vengano conservati immersi nell'acqua, il contenitore deve avere dei ripiani realizzati con griglie (è consentito l'impiego di reti elettrosaldate) per fare in modo che tutte le superfici siano a contatto con l'acqua.

L'ESECUTORE sarà responsabile della corretta conservazione e custodia dei provini campionati, mentre sarà responsabilità del DL assicurare la consegna degli stessi al Laboratorio incaricato. Alla consegna deve essere prodotta una domanda ufficiale di richiesta prove sottoscritta dalla Direzione Lavori, la quale indicherà la posizione e il tipo di strutture interessate da ciascun prelievo.

I certificati emessi dal Laboratorio dovranno contenere tutte le informazioni richieste al par. 11.2.5.3 del DM 17.01.2018.

5.9.2 Controllo di accettazione dei valori di consistenza

La lavorabilità al momento del getto sarà sempre controllata all'atto del prelievo dei campioni per i controlli d'accettazione della resistenza caratteristica convenzionale a compressione. L'ESECUTORE è tenuto comunque a verificare la consistenza del calcestruzzo di ogni autobetoniera e a darne evidenza alle STAZIONE APPALTANTE. La misura della lavorabilità sarà condotta in accordo alla UNI-EN 206 dopo aver scaricato dalla betoniera almeno $0,3 \text{ m}^3$ di calcestruzzo e sarà effettuata mediante differenti metodologie.

Sarà cura dell'ESECUTORE garantire in ogni situazione la classe di consistenza prescritta per le diverse miscele tenendo conto che è assolutamente vietata qualsiasi aggiunta di acqua in betoniera al momento del getto dopo l'inizio dello scarico del calcestruzzo dall'autobetoniera. L'ESECUTORE deve garantire che tra fine confezionamento del calcestruzzo e fine getto non intercorra un tempo superiore a 90 minuti.

Si potrà operare in deroga a questa prescrizione in casi eccezionali quando i tempi di trasporto del calcestruzzo dall'impianto al cantiere dovessero risultare superiori ai 75 minuti. In questa evenienza si potrà utilizzare il conglomerato fino a 120 minuti dalla miscelazione purché esso possieda i requisiti di lavorabilità e resistenza iniziale prescritti. Di ciò si deve dare evidenza mediante apposita specifica della miscela approvata dalla STAZIONE APPALTANTE.

Il calcestruzzo con lavorabilità inferiore potrà essere a discrezione della STAZIONE APPALTANTE:

- respinto (l'onere della nuova fornitura in tal caso resta in capo all'ESECUTORE);
- accettato se esistono le condizioni, in relazione alla difficoltà di esecuzione del getto, per conseguire un completo riempimento dei casseri ed una completa compattazione; tutti gli oneri derivanti dalla maggior richiesta di compattazione restano a carico dell'ESECUTORE.

5.9.3 Controlli di conformità della resistenza sulle opere finite

In caso di controllo su elementi strutturali già realizzati dove si possono essere evidenziate problematiche tali da richiedere la verifica della qualità del materiale, il prelievo, da eseguire da parte dell'ESECUTORE in contraddittorio con la STAZIONE APPALTANTE, deve avvenire eseguendo carotaggi dai quali ricavare un numero adeguato di provini cilindrici con operazioni di taglio e rettifica delle basi, in accordo alla norma UNI EN 12504-1.

Si riportano le prescrizioni e raccomandazioni che devono essere seguite dall'ESECUTORE nell'applicare il criterio di seguito esposto per la valutazione dei risultati:

- l'estrazione e la prova devono essere preferibilmente effettuate non oltre due mesi dopo la posa in opera del calcestruzzo; per tempi più lunghi gli effetti di maturazione e carbonatazione superficiale possono portare a sovrastima delle resistenze di cui si deve tenere conto;
- l'estrazione dei provini da strutture in elevazione deve essere effettuata nella parte mediana delle strutture perché l'effetto di autocompattazione porta a incrementi della massa volumica e della resistenza nella parte inferiore;
- i provini ricavati dai prelievi non devono contenere al loro interno più di un elemento di armatura normale alla direzione di prova, preferibilmente nessuno, in caso contrario il provino deve essere scartato; inoltre i provini non devono contenere alcuna armatura in direzione parallela al loro asse longitudinale.
- La stima della resistenza caratteristica del calcestruzzo si baserà sui risultati ottenuti nelle prove a compressione su un numero n di provini estratti dalla porzione di struttura in esame tenuto conto che per ogni lotto di 100 m^3 di calcestruzzo indagato o frazione, il numero di provini n non deve risultare minore di quattro.
- Il diametro delle carote deve essere maggiore di almeno 3 volte la dimensione massima effettiva dell'aggregato e comunque maggiore di 100 mm. Il rapporto tra lunghezza e diametro dei provini deve essere possibilmente pari a 2 o comunque compreso tra 1 e 2.

Le carote una volta estratte, e i provini da esse successivamente ricavati, devono essere mantenuti umidi mediante idonei sistemi di protezione (teli umidi, sacchi chiusi, immersione in acqua, ecc.) fino alla prova di compressione; nelle lavorazioni di taglio e spianatura si deve evitare ogni essiccazione della superficie.

L'ESECUTORE deve eseguire le prove di compressione sulle carote esclusivamente presso Laboratori Ufficiali o Autorizzati come indicato al punto 5.1 della presente sezione di Capitolato, alla presenza della STAZIONE APPALTANTE.

I dati riscontrati devono essere registrati dall'ESECUTORE con data, ora e punti di prelievo, comprensivi delle note di commento a cura delle STAZIONE APPALTANTE.

Deve essere eseguita la misura della massa volumica media delle carote estratte dalla struttura (m_v). Il confronto con la massa volumica determinata in sede di prelievo di accettazione dei provini cubici (m_{v0}),

compattati a rifiuto, porterà alla valutazione del grado di compattazione del calcestruzzo nella struttura:
 $G_c = m_v/m_{v0}$

Tale rapporto deve risultare maggiore di 0,95, ed in questo caso si procederà alla misura delle resistenze a compressione sulle carote, altrimenti l'elemento strutturale non può essere accettato.

Per la modalità di determinazione della resistenza strutturale e per i criteri di accettabilità si rimanda al par. 11.2.8 della Circolare 21/01/2019 n. 7/C.S.LL.PP.

Controlli integrativi

Ad insindacabile giudizio delle STAZIONE APPALTANTE, possono essere richiesti ulteriori controlli sul calcestruzzo di cui alle norme UNI EN 12504-2/3/4.

5.10 CARATTERISTICHE DELL'ACCIAIO D'ARMATURA PER C.A. E C.A.P.

5.10.1 Prescrizioni comuni alle tipologie di acciaio

L'ESECUTORE deve utilizzare acciai prodotti con un sistema di controllo permanente della produzione in stabilimento, mediante un sistema di gestione della qualità del prodotto certificato da parte di un organismo terzo indipendente che operi in coerenza con le norme UNI CEI EN ISO /IEC 17021:2006.

La valutazione e il mantenimento della conformità del controllo di produzione in stabilimento e del prodotto finito avviene mediante marcatura CE ai sensi del Regolamento EU n.311/11 di recepimento della direttiva 89/106/CEE o, quando non applicabile, come nel caso delle armature per cemento armato, attraverso la procedura di qualificazione indicata nel DM 17.01.2018 p. 11.3.1.2, con rilascio di apposito Attestato di Qualificazione da parte del Servizio Tecnico Centrale (S.T.C.) della Presidenza del Consiglio Superiore dei Lavori Pubblici che deve accompagnare tutte le forniture di acciaio.

Deve essere garantita l'identificazione e la rintracciabilità dei prodotti qualificati mediante apposita marchiatura, secondo quanto indicato nel suddetto DM 17.01.2018 p. 11.3.1.4, inserita nel Catalogo Ufficiale degli acciai qualificati depositato presso il S.T.C..

La marchiatura deve specificare in modo inequivocabile il riferimento all'azienda produttrice, allo stabilimento, al tipo di acciaio e alla sua eventuale saldabilità.

La stessa deve essere inalterabile nel tempo e senza possibilità di manomissione. La sua mancanza, la non corrispondenza a quanto depositato o la sua illeggibilità, anche parziale, rende il prodotto non impiegabile.

Le forniture devono inoltre essere provviste dell'apposito cartellino indicante la designazione del prodotto come indicato, ad esempio, nella norma UNI EN 10080.

La STAZIONE APPALTANTE, prima della messa in opera, verificheranno che tutte le forniture provenienti dallo stabilimento di produzione siano accompagnate dalla copia dell'attestato di qualificazione e la corrispondenza del marchio riportato sulle armature con quello riportato sull'attestato stesso. Si precisa che per le barre ordinarie e per i rotoli è ammessa solamente la marchiatura di laminazione. Il documento di trasporto deve riportare altresì:

- la data di spedizione e le indicazioni relative alla quantità, al tipo, alla colata, al destinatario e all'opera per cui l'acciaio è destinato.
- l'attestazione inerente l'esecuzione delle prove di controllo interno fatte eseguire dal Direttore Tecnico del centro di trasformazione (come indicato al par. 11.3.1.7 del DM).

Nel caso di fornitura effettuata da un centro di trasformazione (es. sagomatori o assemblatori) la STAZIONE APPALTANTE verificheranno preliminarmente il possesso dei requisiti di cui al par. 11.3.1.7 del DM 17.01.2018; in particolare acquisiranno gli estremi dell'attestato di Denuncia dell'attività di Centro di trasformazione rilasciato dal Servizio Tecnico Centrale del C.S. dei Lavori Pubblici in quanto un centro di trasformazione privo di tale attestato non può fornire acciaio presagomato.

Sul documento di trasporto delle forniture in cantiere devono essere indicati gli estremi dell'attestato di avvenuta dichiarazione e il logo o il marchio del centro di trasformazione con indicazione dell'utilizzazione prevista secondo il progetto approvato (opera, parte d'opera, posizione, numero totale dei ferri per posizione).

5.10.2 Acciaio per cemento armato

E' ammesso esclusivamente l'impiego di acciaio saldabile e ad aderenza migliorata, delle seguenti tipologie:

Acciaio per c.a. B450C

- Barre di acciaio ($6 \text{ mm} \leq \varnothing \leq 40 \text{ mm}$);
- Rotoli ($6 \text{ mm} \leq \varnothing \leq 16 \text{ mm}$);
- Reti elettrosaldate ($6 \text{ mm} \leq \varnothing \leq 16 \text{ mm}$);
- Tralicci elettrosaldati ($6 \text{ mm} \leq \varnothing \leq 16 \text{ mm}$).

Acciaio per c.a. B450A

- Barre di acciaio ($5 \text{ mm} \leq \varnothing \leq 10 \text{ mm}$);
- Rotoli ($5 \text{ mm} \leq \varnothing \leq 10 \text{ mm}$);
- Reti elettrosaldate ($5 \text{ mm} \leq \varnothing \leq 10 \text{ mm}$);
- Tralicci elettrosaldati ($5 \text{ mm} \leq \varnothing \leq 10 \text{ mm}$).

Tali prodotti possono essere utilizzati direttamente o come elementi di base per successive trasformazioni (saldature, sagomature ecc.). Le loro caratteristiche meccaniche devono rispettare i requisiti previsti dal DM 17.01.2018 - p. 11.3.2.1 e 11.3.2.2.

L'idoneità alla saldatura è condizionata dal non superamento dei valori di composizione chimica indicati nella tabella 11.3.II del DM 17.01.2018.

Se previsti da progetto possono impiegarsi altri tipi di acciaio quali gli inossidabili o gli zincati; per entrambi è richiesto il soddisfacimento dei requisiti indicati rispettivamente nei paragrafi 11.3.2.8.1. e 11.3.2.8.2. del medesimo DM.

Per gli zincati debbono essere eseguiti specifici controlli sullo spessore e sulla continuità del rivestimento, nonché sull'aderenza acciaio-rivestimento in osservanza della norma UNI 10622.

5.10.3 Controlli di accettazione in cantiere

I controlli sull'acciaio consegnato in cantiere sono disposti dalle STAZIONE APPALTANTE sotto il proprio controllo diretto e devono eseguirsi prima della messa in opera del prodotto e comunque entro 30 giorni dalla data di consegna del materiale in cantiere.

Le modalità di prelievo e di valutazione della conformità del prodotto sono quelle indicate al paragrafo 11.3.2.12, per barre e rotoli e per reti e tralicci elettrosaldati, del DM 17.01.2018.

Su ciascun lotto di spedizione consegnato, formato da massimo 30 t, si dovranno prelevare n. 3 spezzoni di lunghezza non inferiore a 120 cm o n. 3 saggi ricavati da tre diversi pannelli (reti e tralicci elettrosaldati), marchiati, dello stesso diametro e provenienti dallo stesso stabilimento di produzione. Qualora il marchio e la documentazione di accompagnamento dimostrino una diversa provenienza, i controlli debbono essere estesi a ciascun lotto di provenienza.

Nel caso di armature provenienti da un Centro di Trasformazione, la STAZIONE APPALTANTE potranno effettuare i controlli di accettazione anche recandosi presso il medesimo Centro.

In tal caso i prelievi verranno effettuati dal Direttore Tecnico del Centro di Trasformazione, secondo le disposizioni impartite dalla STAZIONE APPALTANTE li presenti, che si assicureranno mediante sigle, etichettature, ecc., che i campioni inviati al laboratorio incaricato siano quelli da lui prelevati e che sottoscriverà la richiesta specificando la struttura interessata dal prelievo.

I certificati di prova emessi dai laboratori devono contenere tutte le indicazioni elencate nel par. 11.3.2.12 del DM 17.01.2018 e la verifica delle tolleranze dimensionali riportate al par. 11.3.2.7 del DM 17.01.2018.

La STAZIONE APPALTANTE acquisiranno tali certificati di prova e confronteranno i valori riscontrati con quelli di accettazione riportati sulla tabella 11.3.VIIa del suddetto paragrafo.

Se i risultati delle prove sono maggiori o uguali al valore prescritto, il lotto consegnato deve essere considerato conforme altrimenti si dovrà procedere a ulteriori prelievi e prove secondo quanto stabilito nel par. 11.3.2.12 del DM 17.01.2018.

Per quanto riguarda la verifica delle tolleranze dimensionali, si precisa che per valori della sezione misurata compresa fra il 98% e il 100% della sezione teorica, il materiale sarà contabilizzato sulla base della sezione teorica stessa. Per valori della sezione misurata inferiori al 98%, ma superiori al valore limite ammesso per la tolleranza dal DM 17.01.2018, l'ESECUTORE dovrà procedere al reintegro della sezione mancante negli elementi strutturali ai quali l'armatura è destinata, o, in alternativa, potrà produrre, a sua cura e spese, calcoli di resistenza che giustifichino l'impiego del minor quantitativo di armatura. Quest'ultimo, nel caso di esito positivo delle verifiche, verrà contabilmente detratto dall'importo contrattuale.

La STAZIONE APPALTANTE, oltre alle prove previste dalla normativa, potranno disporre l'effettuazione di ulteriori controlli con le modalità che verranno a riguardo indicate.

Il materiale non ritenuto idoneo deve essere stoccato dall'ESECUTORE in apposita area.

L'ESECUTORE deve acquisire la documentazione su indicata e ne deve riportare gli estremi all'interno del "Registro dei ferri e prelievi" atto a consentire la rintracciabilità tra i singoli documenti di trasporto degli acciai, parte dell'opera dove lo stesso è stato impiegato e i relativi certificati di prova.

Tale documento deve formare oggetto di controllo da parte della STAZIONE APPALTANTE e del Collaudatore delle strutture.

5.10.4 Acciaio per cemento armato precompresso

E' ammesso esclusivamente l'impiego di acciai qualificati secondo le procedure di cui al par. 11.3.1.2 del DM 17.01.2018 e controllati (in stabilimento, nei centri di trasformazione e in cantiere) con le modalità riportate al par. 11.3.3.5.4 dello stesso DM come di seguito indicato.

5.10.5 Controlli di accettazione in cantiere

I controlli in cantiere che la STAZIONE APPALTANTE devono far eseguire sono regolati dal DM e devono avvenire secondo le modalità indicate dalla norma UNI EN ISO 15630-3 presso un laboratorio di cui all'art. 59 del DPR n. 380/2001. Per ogni lotto di spedizione, di massimo 30 tonnellate, va eseguito un prelievo di tre saggi sui quali effettuare le prove per la determinazione dei corrispondenti valori minimi di:

- tensione di rottura (f_{pt});
- tensione di snervamento (f_{py});
- limite elastico allo 0.1% ($f_{p0.1}$);
- tensione corrispondente al 1% della deformazione totale (f_{p1}).

I risultati delle prove sono ritenuti compatibili se nessuno dei valori risulta inferiore ai corrispondenti valori dichiarati dal produttore.

Nel caso che anche uno solo dei valori minimi suddetti non rispetti questa condizione devono eseguirsi prove supplementari secondo la procedura indicata al par. 11.3.3.5.3 del DM.

Qualora la fornitura delle armature provenga da un centro di trasformazione, la STAZIONE APPALTANTE, esaminata preliminarmente la documentazione attestante il possesso dei requisiti che lo stabilimento è tenuto a trasmettergli, in analogia a quanto già indicato per le barre da cemento armato, potranno recarsi presso il medesimo centro ed effettuare tutti i controlli di legge.

5.11 NORME E REGOLE DI ESECUZIONE

5.11.1 Impiego di magrone o malta di livellamento

L'ESECUTORE, prima di effettuare qualsiasi getto di calcestruzzo di fondazione, deve predisporre sul fondo dello scavo già adeguato, uno strato di calcestruzzo magro (Tipo I della tabella 6.9.1) avente la funzione di piano di appoggio livellato e di cuscinetto isolante contro l'azione aggressiva del terreno.

Lo spessore minimo dello strato, se non diversamente previsto dai documenti di progetto, è 10 cm.

L'ESECUTORE deve verificare che, prima di effettuare la posa in opera della malta di livellamento, le superfici siano accuratamente pulite.

5.11.2 Posa in opera delle casseforme

L'ESECUTORE deve comunicare preventivamente alla STAZIONE APPALTANTE il sistema e le modalità esecutive che intende adottare per l'esecuzione dei getti, ferma restando l'esclusiva responsabilità dell'ESECUTORE stesso per quanto riguarda la progettazione e l'esecuzione delle opere provvisorie e della loro rispondenza a tutte le norme di legge e ai criteri di sicurezza che comunque possono riguardarle. Il sistema prescelto deve essere atto a consentire la realizzazione delle opere in conformità alle disposizioni contenute nel progetto.

Nella progettazione e nell'esecuzione delle armature di sostegno, delle centinature e delle attrezzature di costruzione, l'ESECUTORE è tenuto a rispettare le norme, le prescrizioni e i vincoli che eventualmente fossero imposti da Enti, Uffici e persone responsabili riguardo alla zona interessata dall'intervento e in particolare:

- per l'ingombro degli alvei dei corsi d'acqua;
- per le sagome da lasciare libere nei sovrappassi o sottopassi di strade, autostrade, STAZIONE APPALTANTE, tranvie;
- per le interferenze con servizi di soprassuolo o di sottosuolo.

Tutte le attrezzature devono essere dotate degli opportuni accorgimenti affinché, in ogni punto della struttura, la rimozione dei sostegni sia regolare e uniforme.

Caratteristiche delle casseforme

E' consentito l'uso di casseforme di tipo metallico, in legno o costituite da materiali fibrocompressi.

Dimensioni e spessori devono essere tali da garantire la stabilità del posizionamento, eventualmente ricorrendo a opportuni irrigidimenti o controventature.

Per l'ottenimento di superfici a faccia vista con motivi o disegni in rilievo, l'ESECUTORE deve verificare che siano adottate specifiche matrici in conformità a quanto previsto dal progetto approvato.

Nel caso di getti all'aperto in condizioni di temperatura sfavorevole (prossime ai limiti di accettabilità previsti per il calcestruzzo) l'ESECUTORE deve utilizzare casseforme di legno per la loro minore conducibilità termica, e deve curare che le stesse siano eseguite con tavole a bordi paralleli e ben accostate, in modo che non abbiano a presentarsi, dopo il disarmo, sbavature o disuguaglianze sulle facce in vista del getto.

Nel caso di cassetta a perdere inglobata nell'opera, l'ESECUTORE deve verificarne la funzionalità se è elemento portante e la non dannosità se è elemento accessorio.

Pulizia e trattamento

L'ESECUTORE deve avere cura che i casseri siano sempre puliti e privi di elementi che possano pregiudicare l'aspetto della superficie del conglomerato cementizio indurito e, quando necessario, prima di ogni getto, facendo uso di prodotti disarmanti disposti in strati omogenei continui. Non è consentito l'utilizzo di prodotti potenzialmente macchianti o in grado di alterare la superficie di calcestruzzo in faccia vista.

L'ESECUTORE deve accertarsi che su tutte le casseforme di una stessa opera sia utilizzato lo stesso prodotto disarmante.

L'ESECUTORE per l'impiego e le prove sui prodotti disarmanti deve fare riferimento a quanto indicato nelle norme UNI 8866 parti 1 e 2.

Nel caso di utilizzo di casseforme impermeabili, per ridurre il numero delle bolle d'aria sulla superficie del getto l'ESECUTORE deve fare uso di disarmante con agente tensioattivo secondo le modalità, tempistiche e quantità indicate dal produttore, o secondo le disposizioni di DL/AS, garantendo la vibrazione contemporaneamente al getto.

Per conglomerati cementizi colorati o con cemento bianco, nel caso di uso di disarmanti, l'ESECUTORE deve eseguire prove preliminari alla presenza della STAZIONE APPALTANTE per dimostrare che il prodotto usato non alteri il colore.

Legature delle casseforme e distanziatori delle armature

L'ESECUTORE deve verificare che i dispositivi che mantengono in posizione le casseforme, quando attraversano il conglomerato cementizio, non siano dannosi a quest'ultimo; ove possibile, gli elementi delle casseforme devono essere fissati nell'esatta posizione prevista usando fili metallici liberi di scorrere entro tubi di PVC o simile, questi ultimi destinati a rimanere incorporati nel getto di conglomerato cementizio; dove ciò non fosse possibile, l'ESECUTORE può adottare altri sistemi da concordare con la STAZIONE APPALTANTE.

Non è consentito l'uso di distanziatori di legno o metallici; sono ammessi distanziatori di plastica o in malta di cemento di forma cilindrica, semicilindrica o emisferica.

L'ESECUTORE deve verificare che la superficie del distanziatore a contatto con la cassaforma sia ridotta al minimo.

Giunti tra gli elementi di cassaforma

L'ESECUTORE deve verificare che i giunti tra gli elementi di cassaforma siano realizzati con ogni cura al fine di evitare fuoriuscite di boiaccia, irregolarità e sbavature; può essere richiesto da progetto che tali giunti debbano essere evidenziati.

L'ESECUTORE deve verificare che le riprese di getto in corrispondenza dei giunti di cassaforma sulla faccia vista siano delle linee rette e, qualora richiesto dalla STAZIONE APPALTANTE, siano marcate con gole o risalti in profondità, da sigillare opportunamente all'occorrenza.

Controlli sulle casseforme

L'ESECUTORE, se non diversamente previsto, deve verificare la conformità delle casseforme riguardo ai seguenti punti:

- caratteristiche costruttive e strutturali;
- pulizia e trattamento;
- legature;
- giunti, in particolare nei punti di ripresa del getto;
- predisposizioni dei fori, delle tracce, delle cavità, ecc., previste nei disegni costruttivi;
- copriferro;
- prodotti disarmanti.

5.11.3 Posizionamento e realizzazione di gabbie di armatura e giunzioni

L'ESECUTORE deve, per quanto possibile, assicurare che siano garantite le seguenti condizioni:

- composizione fuori opera delle gabbie di armatura;
- in corrispondenza di tutti i nodi devono essere eseguite legature doppie incrociate in filo di ferro ricotto di diametro non inferiore a 0,6 mm in modo da garantire l'invariabilità della geometria della gabbia durante il getto;
- posizione delle armature metalliche entro i casseri, utilizzando esclusivamente opportuni distanziatori di cui al punto 5.11.2;
- adozione di tutti gli accorgimenti necessari affinché le gabbie mantengano la posizione di progetto all'interno delle casseforme durante il getto.

Nel caso di gabbie assemblate con parziale saldatura, la stessa, se eseguita in cantiere, deve essere autorizzata dalla STAZIONE APPALTANTE dietro preventiva presentazione di un'ideale procedura di lavoro che espliciti le modalità di esecuzione, i materiali e le attrezzature, nonché le qualifiche dei saldatori.

In questo caso l'ESECUTORE deve effettuare prelievi di barre con elementi di staffa saldati da sottoporre a prove di trazione e di resistenza al distacco presso laboratori di cui al punto 6.5, allo scopo di verificare anche che la saldatura non abbia provocato una riduzione di resistenza nelle barre.

Nel corso dei lavori la STAZIONE APPALTANTE possono comunque richiedere ulteriori prove di controllo sulle saldature eseguite.

Nel caso d'impiego di manicotti filettati per la giunzione delle barre, l'ESECUTORE deve consegnare preventivamente alla STAZIONE APPALTANTE, per accettazione, le schede tecniche dei prodotti che intende utilizzare.

Devono essere eseguiti i controlli previsti per le forniture di acciaio indicati al capitolo 5.10 della presente sezione di Capitolato.

In fase di posa e messa in opera deve essere eseguito prima del getto, il controllo, da parte della STAZIONE APPALTANTE, della conformità ai disegni e alle specifiche relativamente a:

- dimensioni e sagome delle barre;
- posizionamento e regolarità delle maglie;
- valore delle sovrapposizioni;
- legature e distanziatori (secondo quanto indicato al punto 5.11.2);
- maglia o terminale di messa a terra (se previsto);
- il controllo della pulizia dei ferri e degli eventuali inserti.

Le tolleranze relativamente alle armature da cemento armato sono indicate nel par. 5.15.

5.11.4 Posa in opera del calcestruzzo

5.11.4.1 Attività preliminari alla fase di getto

L'ESECUTORE è tenuto a presentare a STAZIONE APPALTANTE, nei modi e nei tempi previsti dal Contratto, un programma dei getti che saranno eseguiti nella settimana lavorativa successiva, con indicazione di:

- data e ora di esecuzione del getto;
- ubicazione del getto (opera e parte d'opera);
- classe di resistenza del conglomerato cementizio, in accordo a quanto previsto dal progetto;
- metri cubi di calcestruzzo previsti;
- impianto di betonaggio di provenienza;
- riferimenti alla specifica documentazione di controllo approvata dalla STAZIONE APPALTANTE.

Ogni variazione al programma deve essere comunicata (salvo casi dovuti a documentati motivi di sicurezza), in forma scritta, con un preavviso minimo di 1 giorno.

Inoltre l'ESECUTORE deve prevedere l'elaborazione di una procedura che specifichi le modalità di getto e di stagionatura delle opere/parti d'opera da realizzare, da trasmettere preventivamente per informazione alla STAZIONE APPALTANTE.

5.11.4.2 Esecuzione dei getti

L'ESECUTORE può iniziare le attività di getto solo dopo che la STAZIONE APPALTANTE abbiano eseguito la verifica di conformità relativamente a piani di posa, casseforme, armatura, copriferro, inserti e quant'altro previsto dal progetto approvato. Al momento della messa in opera del conglomerato è obbligatoria la presenza di un responsabile tecnico dell'ESECUTORE.

Nel caso di getti contro terra l'ESECUTORE deve controllare che siano state eseguite, in conformità alle disposizioni di progetto e/o alle disposizioni della STAZIONE APPALTANTE:

- la pulizia delle superfici a contatto con il getto;
- la verifica del posizionamento di eventuali drenaggi, nonché la predisposizione dei mezzi per allontanamento/aggottamento delle eventuali acque d'infiltrazione;
- la stesa di materiale isolante o di collegamento.

Resta inteso che l'ESECUTORE deve provvedere al ripristino di eventuali cedimenti dei piani di appoggio e delle pareti di contenimento.

L'ESECUTORE deve accertarsi che lo scarico del calcestruzzo dal mezzo di trasporto nelle casseforme avvenga con tutti gli accorgimenti atti a evitarne la segregazione. L'altezza massima di caduta libera del calcestruzzo fresco, misurata dall'uscita dello scivolo o della bocca del tubo convogliatore, è pari a 100 cm.

Il calcestruzzo deve essere posto in opera e vibrato con ogni cura in modo che le superfici esterne si presentino lisce e compatte, omogenee, perfettamente regolari, senza vespai o nidi di ghiaia ed esenti da macchie o chiazze.

Se non sia altrimenti stabilito in progetto, il calcestruzzo deve essere vibrato con un numero di vibratorii a immersione o a parete determinato, prima di ciascuna operazione di getto, in relazione alla classe di consistenza del calcestruzzo, alle caratteristiche dei vibratorii e alla dimensione del getto stesso; la durata della vibrazione è determinata dal tempo intercorso dall'immersione totale del vibratore fino all'affioramento in superficie della boiaccia. Per omogeneizzare la massa durante il costipamento di uno strato i vibratorii a immersione devono penetrare per almeno 5 cm nello strato inferiore.

Deve essere garantita la continuità del funzionamento delle attrezzature, anche mediante apparecchiature di riserva allo scopo di evitare rallentamenti e/o interruzioni delle operazioni di costipamento.

Per getti in pendenza devono essere predisposti dei cordolini di arresto che evitino la formazione di lingue di calcestruzzo troppo sottili per essere vibrare efficacemente.

La posa in opera deve essere eseguita mediante tubi-getto di ferro costituiti da segmenti di diametro fino a 25-30 cm e lunghezza fino a 3 m, aventi nella parte superiore una tramoggia a imbuto per il calcestruzzo. La bocca inferiore del tubo così realizzato deve restare costantemente sotto il livello del calcestruzzo già gettato, in modo da favorirne la risalita. Per i getti di pali e micropali e per quelli di paratie di pali e diaframmi si rimanda alle prescrizioni indicate rispettivamente nelle sezioni 7 e 8 del capitolato.

L'ESECUTORE, nel caso di riprese di getto, previste da progetto o concordate con la STAZIONE APPALTANTE, al fine di assicurare un'adeguata continuità sia tra elementi strutturali contigui che tra parti di uno stesso elemento strutturale realizzate in tempi differenti, deve rispettare le prescrizioni di seguito riportate.

Getto di calcestruzzo fresco su calcestruzzo fresco

L'ESECUTORE deve accertare in fase di qualifica che le caratteristiche della miscela possiedano requisiti tali da rendere compatibili i due getti, tenendo presente il tempo necessario per il ricoprimento del primo getto, il mantenimento della lavorabilità nel tempo, il tempo di presa del calcestruzzo già gettato. All'atto del getto dello strato successivo, la consistenza dello strato di primo getto deve essere almeno tale da permettere la penetrazione della vibrazione per uno spessore di qualche centimetro.

Per ottenere questi risultati l'ESECUTORE deve garantire tempi massimi per le interruzioni senza compromettere le caratteristiche di monolicità.

Getto di calcestruzzo fresco su calcestruzzo indurito

L'ESECUTORE deve predisporre una superficie di ripresa, realizzando una scarifica meccanica del calcestruzzo indurito, procedendo, prima del nuovo getto, al lavaggio della superficie di ripresa con acqua in pressione in modo da eliminare la malta e lasciare esposto l'aggregato grosso.

L'eventuale utilizzo di prodotti filmogeni antievaporanti deve rispondere alla norma UNI 8656. L'ESECUTORE deve sottoporre all'approvazione della STAZIONE APPALTANTE la documentazione tecnica sul prodotto e sulle modalità di applicazione, deve accertarsi che il materiale impiegato sia compatibile con prodotti di successive lavorazioni (ad esempio con il primer di adesione di guaine per impermeabilizzazione di solette); viceversa, prima di eseguire il successivo getto, si deve ravvivare la superficie.

Per strutture sotto falda e, comunque, ogni volta che sia prescritto dal progetto e/o richiesto dalla STAZIONE APPALTANTE, dopo aver reso scabra la superficie di ripresa, l'ESECUTORE deve posare una malta o un betoncino di collegamento con caratteristiche, preliminarmente verificate e approvate dalla STAZIONE APPALTANTE in qualifica, di tenuta all'acqua e di ritiro compensato e realizzare il nuovo getto sulla malta ancora fresca.

L'ESECUTORE deve verificare che tra le successive riprese di getto non vi siano distacchi, discontinuità o differenze di aspetto e colore; in caso contrario deve applicare adeguati trattamenti superficiali concordati con la STAZIONE APPALTANTE.

Getti in clima freddo

L'ESECUTORE deve verificare che la temperatura del calcestruzzo fresco al momento della consegna non sia minore di 5 °C. In condizioni di temperatura ambientale inferiore il getto può essere eseguito dietro il rispetto delle seguenti prescrizioni:

- nel caso in cui la temperatura dell'aria sia compresa fra 0° C e 5° C, la produzione e la posa in opera del conglomerato cementizio devono essere sospese, a meno che non sia garantita una temperatura dell'impasto durante la fase di getto non inferiore a 10°C; l'ESECUTORE può ottenere il rispetto di tale limite di temperatura anche mediante un adeguato sistema di preriscaldamento degli inerti e/o dell'acqua d'impasto all'impianto di betonaggio, con l'avvertenza che la temperatura raggiunta dall'impasto non sia superiore a 25° C.
- per temperature comprese fra -4° C e 0° C l'ESECUTORE può eseguire esclusivamente getti relativi a fondazioni, pali e diaframmi, ferme restando le condizioni dell'impasto di cui al punto precedente.
- salvo specifiche prescrizioni di progetto, da sottoporre comunque a preventiva approvazione della STAZIONE APPALTANTE, non si deve procedere all'esecuzione di getti quando la temperatura dell'aria esterna è inferiore a -4° C.

L'ESECUTORE deve inoltre adottare le seguenti ulteriori precauzioni:

- eseguire opportune protezioni dei getti, concordate preventivamente con la STAZIONE APPALTANTE, per permettere l'avvio della presa ed evitare la dispersione del calore di idratazione;
- eseguire una valutazione del tempo necessario al mantenimento delle cassaforme in relazione all'effettivo valore di temperatura ambientale;
- scegliere, per il getto, le ore più calde della giornata;
- in caso di presenza di neve e/o ghiaccio, prima del getto si deve accertarne l'avvenuta rimozione dai casseri, dalle armature e dal sottofondo.

Getti in clima caldo

Conformemente a quanto indicato al punto 5.4.7, l'ESECUTORE deve verificare che la temperatura dell'impasto fresco, misurata all'arrivo in cantiere, non deve eccedere i 30°C; tale limite può essere superato qualora all'atto della qualifica della miscela sia stata prevista l'idoneità anche per temperature dell'ambiente superiori, mediante l'utilizzo di appositi additivi - come indicato al punto 5.8.2 - al fine di garantire il mantenimento dei tempi di presa e della classe di consistenza di progetto.

La temperatura delle casseforme metalliche, se maggiore di 30°C, deve essere ricondotta a tale valore con tolleranza di 5°C mediante preventivi getti esterni di acqua fredda.

Per realizzare una miscela di calcestruzzo entro i limiti di temperatura sopra indicati l'ESECUTORE deve procedere al raffreddamento degli aggregati stoccati con getti di acqua fredda di cui si deve evitare il ristagno, prevedendo un adeguato drenaggio, già in fase di qualifica, tenendo conto nel dosaggio della miscela dell'eventuale assorbimento di acqua negli aggregati.

Riguardo al mantenimento della classe di consistenza del calcestruzzo si deve fare riferimento a quanto indicato ai punti 5.3.5 e 5.4 in funzione del tipo di calcestruzzo come definito al punto 5.5.

L'ESECUTORE per i getti in clima caldo, asciutto e ventilato deve:

- eseguire i getti al mattino, alla sera o di notte;
- impiegare cementi a basso calore d'idratazione;
- impiegare additivi superfluidificanti per il mantenimento della lavorabilità;
- a fine getto mantenere bagnate le superfici del calcestruzzo per almeno due giorni.

Per quanto non esplicitato o non in contrasto con le specifiche di cui sopra, si deve fare riferimento alla norma UNI EN 13670.

5.11.4.3 Controllo termico del calcestruzzo

Conformemente a quanto indicato al punto 5.6.3, l'ESECUTORE deve eseguire il controllo termico dei getti in corso d'opera secondo le modalità di seguito indicate.

Calcestruzzi di tipo C1 (tabella 6.5.5.1)

L'ESECUTORE deve predisporre idonea strumentazione (termocoppie) al fine di:

- verificare che, sul primo manufatto/parte d'opera/getto realizzato con miscela omogenea, risulti: $\Delta T_{1max} < 40^{\circ}C$ (differenza tra la temperatura del calcestruzzo fresco al momento del getto e la temperatura massima di picco, misurata nel nucleo della struttura considerata);
- definire, per ogni condizione di temperatura ambiente, i tempi di casseratura in modo che risulti: $\Delta T_{2max} < 20^{\circ}C$ (differenza tra la massima temperatura registrata con la sonda posizionata all'estradosso della gabbia di armatura o, in assenza di armatura, a 3 cm dal cassero e la temperatura ambiente).

Calcestruzzi di tipo C2 (tabella 6.5.5.1)

L'ESECUTORE deve predisporre idonea strumentazione (termocoppie) al fine di:

- verificare che, sul primo manufatto/parte d'opera/getto realizzato con miscela omogenea, risulti: $\Delta T_{1max} < 50^{\circ}C$ (differenza tra la temperatura del calcestruzzo fresco al momento del getto e la temperatura massima di picco, misurata nel nucleo della struttura considerata);
- definire, per ogni condizione di temperatura ambiente, modalità e tempi di casseratura in modo che, fino alla rimozione dei casseri, siano verificate entrambe le seguenti condizioni: $\Delta T_{2max} < 20^{\circ}C$ (differenza tra la massima temperatura registrata con la sonda posizionata all'estradosso della gabbia di armatura o, in assenza di armatura, a 3 cm dal cassero e la temperatura ambiente) e $\Delta T_{3max} \leq 20^{\circ}C$ (differenza tra la temperatura del nucleo e la massima temperatura all'estradosso della gabbia di armatura o, in assenza di armatura, a 3 cm dal cassero).

Qualora si rendesse necessario, in mancanza di specifiche indicazioni progettuali, l'ESECUTORE deve sottoporre ad approvazione delle STAZIONE APPALTANTE particolari accorgimenti da adottare per il rispetto delle suddette condizioni di temperatura (es. serpentine di raffreddamento o altro sistema).

Calcestruzzi di tipo F1 ed F2 (tabella 6.5.5.1)

L'ESECUTORE deve predisporre idonea strumentazione (termocoppie) al fine di verificare che sul primo manufatto/parte d'opera/getto realizzato con miscela omogenea, risulti: $\Delta T_{1max} < 40^{\circ}C$ (differenza tra la temperatura del calcestruzzo fresco al momento del getto e la temperatura massima di picco, misurata nel nucleo della struttura considerata).

Calcestruzzi di tipo F3 (tabella 6.5.5.1)

L'ESECUTORE deve predisporre idonea strumentazione (termocoppie) al fine di:

- verificare che sul primo manufatto/parte d'opera/getto realizzato con miscela omogenea, risulti: $\Delta T_{1max} < 35^{\circ}C$ (differenza tra la temperatura del calcestruzzo fresco al momento del getto e la temperatura massima di picco, misurata nel nucleo della struttura considerata);
- definire, per ogni condizione di temperatura ambiente, modalità e tempi di casseratura in modo che, fino alla rimozione dei casseri, siano verificate entrambe le seguenti condizioni: $\Delta T_{2max} < 20^{\circ}C$ (differenza tra la massima temperatura registrata con la sonda posizionata all'estradosso della gabbia di armatura o, in assenza di armatura, a 3 cm dal cassero e la temperatura ambiente) e $\Delta T_{3max} \leq 20^{\circ}C$ (differenza tra la temperatura del nucleo e la massima temperatura all'estradosso della gabbia di armatura o, in assenza di armatura, a 3 cm dal cassero).

Calcestruzzi di tipo G (tabella 6.5.5.1)

L'ESECUTORE deve predisporre idonea strumentazione (termocoppie) al fine di verificare che sul primo manufatto/parte d'opera/getto realizzato con miscela omogenea, risulti: $\Delta T_{1max} < 40^{\circ}C$ (differenza tra la temperatura del calcestruzzo fresco al momento del getto e la temperatura massima di picco, misurata nel nucleo della struttura considerata).

Qualora si rendesse necessario, in mancanza di specifiche indicazioni progettuali, l'ESECUTORE deve sottoporre ad approvazione della STAZIONE APPALTANTE particolari accorgimenti per il rispetto delle suddette condizioni di temperatura (es. serpentine di raffreddamento o altro sistema).

5.11.5 Stagionatura del calcestruzzo

L'ESECUTORE deve verificare che i metodi e la durata della stagionatura siano conformi a quanto stabilito dal progetto approvato, in modo da garantire:

- a) la prescritta resistenza;
- b) l'assenza di fessure o cavillature in conseguenza del ritiro per rapida essiccazione delle superfici di getto o per sviluppo di elevati gradienti termici all'interno della struttura.

L'ESECUTORE deve quindi prevedere per il periodo di stagionatura adeguati sistemi di protezione al fine di garantire al calcestruzzo il raggiungimento delle migliori caratteristiche sia al suo interno che in superficie.

Le protezioni messe in atto dall'ESECUTORE hanno lo scopo di impedire o quantomeno ridurre sensibilmente:

- l'essiccazione della superficie del calcestruzzo, evitando la minore idratazione del cemento che, in corrispondenza della zona del copriferro, è fonte di potenziale permeabilità di sostanze esterne;
- il rischio di fessurazione per effetto del ritiro igrometrico che comporta un'accelerata carbonatazione dello strato di copriferro cui può corrispondere un rischio di corrosione delle armature e comunque una minore resistenza meccanica locale;
- nel caso di basse temperature (punto 5.11.4.) il congelamento dell'acqua d'impasto e il rapido raffreddamento del getto, dovuti alla differenza di temperatura tra il manufatto e l'ambiente e quindi possibili cause di generazione di stati fessurativi.

La durata di una corretta stagionatura può essere ricondotta allo sviluppo della resistenza del calcestruzzo. A questo riguardo l'ESECUTORE può fare riferimento alla tabella 16 della norma UNI EN 206 in cui è indicata una classificazione in funzione del rapporto tra la resistenza media a compressione a 2 gg e quella a 28 gg, da intendersi determinato sulla base dei risultati di qualifica della miscela. A questo riguardo, sulla base dei medesimi dati di qualifica, l'ESECUTORE determinerà un tempo minimo per le operazioni di scasso (esulante dalle comunque prioritarie considerazioni di natura statica), analizzando, tra gli altri parametri, la curva di sviluppo della resistenza in funzione del tempo.

I metodi di stagionatura previsti dall'ESECUTORE devono essere preventivamente sottoposti all'esame della STAZIONE APPALTANTE che può richiedere apposite verifiche sperimentali.

Nel caso si prevedano nelle 24 ore successive al getto temperature dell'aria minori di 5°C o maggiori di 35°C l'ESECUTORE deve utilizzare esclusivamente casseri in legno o coibentati sull'intera superficie del getto ed eventualmente teli isolanti.

I materiali coibenti di cui l'ESECUTORE può fare utilizzo sono:

- fogli di polistirolo o poliuretano espanso, tagliati e fissati ai casseri;
- fogli di lana di roccia ricoperti da fodere di polietilene;
- fogli di schiuma vinilica;
- schiume poliuretatiche spruzzate sull'esterno della cassaforma.

Per un più efficace utilizzo, tali materiali devono essere sempre protetti dall'umidità con teloni impermeabili.

Si deve provvedere al mantenimento del corretto grado di umidità delle superfici per almeno le prime 48 ore dopo il getto, mediante utilizzo di prodotti filmogeni di cui al punto 6.5.11.4 applicati a spruzzo, ovvero mediante continua bagnatura con serie di spruzzatori d'acqua o con altri idonei sistemi.

Per la verifica della corretta e migliore stagionatura le STAZIONE APPALTANTE potranno richiedere all'ESECUTORE l'utilizzo di apposite termocoppie in grado di rilevare la temperatura del calcestruzzo in prestabilite differenti parti della struttura (nucleo, periferia, copriferro interno), secondo le indicazioni del precedente punto 6.5.11.4.

L'ESECUTORE durante il periodo di stagionatura deve evitare che i getti subiscano urti, vibrazioni e sollecitazioni di ogni genere.

Per quanto non previsto dal presente Capitolato si può fare utile riferimento alla norma UNI EN 13670.

5.11.6 Operazioni di disarmo

L'ESECUTORE può procedere alla rimozione delle casseforme quando siano stati raggiunti i tempi di maturazione preventivamente determinati in funzione della minima resistenza ottenuta per la struttura e dal sufficiente grado d'idratazione raggiunto dal calcestruzzo, o secondo quanto indicato nel progetto approvato.

Eventuali elementi metallici, quali chiodi o reggette, che dovessero sporgere dai getti, devono essere tagliati almeno 1 cm sotto la superficie finita e gli incavi risultanti accuratamente sigillati con malta fine di cemento ad alta adesione.

5.11.7 Caratteristiche superficiali dei getti

Per le superfici a faccia-vista, affinché il colore superficiale del calcestruzzo risulti il più possibile uniforme, l'ESECUTORE deve verificare e garantire che il cemento utilizzato in ciascuna opera provenga dallo stesso cementificio e sia dello stesso tipo e classe, che la sabbia provenga dalla stessa cava e abbia granulometria e composizione costante nel tempo.

Analogamente l'ESECUTORE deve garantire per le singole parti un medesimo trattamento di stagionatura, curando che l'essiccamento della massa del calcestruzzo sia lento e uniforme e il calcestruzzo risulti privo di efflorescenze; qualora queste ultime apparissero, sarà onere dell'ESECUTORE procedere alla tempestiva eliminazione mediante spazzolatura.

L'ESECUTORE deve evitare l'insorgenza di macchie di ruggine sulle superfici finite di calcestruzzo causabili dalla presenza temporanea dei ferri di ripresa scoperti e a diretto contatto con l'acqua piovana.

Nessun ripristino può essere eseguito dopo il disarmo del calcestruzzo senza il preventivo benestare delle STAZIONE APPALTANTE, che deve autorizzare i materiali e la metodologia d'intervento proposti dall'ESECUTORE sulla base della causa e della tipologia del difetto. A questo riguardo l'ESECUTORE deve rispettare le indicazioni contenute nelle norme UNI EN 1504.

5.12 ELEMENTI PRECOMPRESSI

5.12.1 Posizionamento delle armature di precompressione

L'ESECUTORE deve attenersi rigorosamente alle disposizioni contenute nel progetto approvato, in particolare per quanto riguarda:

- il tipo, il tracciato, la sezione dei singoli cavi;
- i dispositivi speciali come ancoraggi fissi, mobili, intermedi, manicotti di ripresa, ecc.;
- le fasi di applicazione della precompressione;
- la messa in tensione (da uno o da entrambi gli estremi);
- le eventuali operazioni di ritaratura delle tensioni.

Fatte salve indicazioni di progetto al riguardo, al fine di preservare le armature metalliche delle strutture in cemento armato precompresso dall'azione corrosiva delle correnti vaganti, l'ESECUTORE è tenuto a collegare tutti i ferri delle armature di precompressione tra loro nelle testate delle strutture mediante un conduttore di acciaio collegato ad un terminale da realizzare con un tondino di ferro dolce del diametro di 24 mm e sporgente dalla struttura per una lunghezza non inferiore a 20 cm.

Qualora tale procedimento non fosse possibile e, per motivi di sicurezza inerenti l'integrità delle armature di precompressione, sia prevista da progetto l'adozione di tecniche d'isolamento alternative, l'ESECUTORE deve verificare che i prodotti indicati siano idonei allo scopo e abbiano ottenuto l'approvazione della STAZIONE APPALTANTE.

L'ESECUTORE, relativamente alla conformità dei manufatti in conglomerato cementizio armato precompresso, oltre a rispettare le prescrizioni di progetto, deve verificare quanto indicato nel par.6.19 circa le tolleranze costruttive.

5.12.2 Tesatura dei cavi di precompressione

L'ESECUTORE deve effettuare i controlli di conformità alle specifiche di progetto secondo i seguenti punti:

- a) Preliminarmente alla messa in opera

L'ESECUTORE, prima delle operazioni di messa in tensione, deve redigere una relazione tecnica in cui dettagliare le modalità di applicazione della precompressione da trasmettere per approvazione alla STAZIONE APPALTANTE.

I cavi d'armatura e i dispositivi speciali devono essere forniti di documentazione riportante:

- la provenienza e l'identificazione del lotto;
- l'idoneità del materiale;
- le certificazioni delle caratteristiche dei materiali.

b) Al momento del posizionamento

L'ESECUTORE deve verificare la

conformità:

- del tipo e della geometria di ogni singolo cavo;
- dei dispositivi speciali (ancoraggi fissi, mobili, intermedi, manicotti di ripresa);
- dell'avvenuta predisposizione dei tubi di sfiato per le guaine secondo le indicazioni di progetto.

c) Al momento della messa in tensione dei

cavi L'ESECUTORE deve verificare che:

- la messa in tensione delle armature avvenga con apparecchiature corredate di certificazioni di taratura del dispositivo completo (martinetto+centralina); si devono utilizzare martinetti monotrefolo dotati di dispositivo che impedisca la rotazione del trefolo durante le fasi di tesatura;
- le operazioni di tesatura e delle eventuali ritesature delle armature siano registrate in specifica documentazione di controllo riportante i valori dei tassi di precompressione e degli allungamenti totali o parziali di ogni cavo.

d) Controlli sul lavoro finito

Le STAZIONE APPALTANTE, nel caso in cui non abbiano avuto garanzia della perfetta riuscita dell'intasamento delle guaine, potranno richiedere all'ESECUTORE l'effettuazione di prove di tipo endoscopico su almeno il 20% dei cavi di precompressione e in almeno 3 punti per ogni cavo (estremità e mezzeria nel caso di travi appoggiate, comunque in relazione all'andamento del tracciato).

In caso di esito negativo delle suddette prove, si procederà all'estensione del controllo secondo insindacabile giudizio delle STAZIONE APPALTANTE.

5.12.3 Dispositivi di ancoraggio

L'ESECUTORE deve verificare che i dispositivi di ancoraggio di estremità da impiegarsi per la precompressione a cavi scorrevoli (post-tensione) siano del tipo pressofuso e monoblocco. Tali dispositivi ai sensi del DM 17.01.2018 – p. 11.5 e dalla Circolare 7 C.S.LL.PP. 21/01/19 – p.11.5.1 devono essere dotati di marchio CE in conformità a specifico Benestare Tecnico Europeo, ovvero, mediante certificazione di idoneità tecnica a valenza esclusivamente nazionale, rilasciata dal S.T.C. del Ministero delle Infrastrutture.

Per le modalità di utilizzo di tali dispositivi (geometrie, dimensioni, distanze mutue e dal bordo della carpenteria, frettaggio, armature di dettaglio, etc.) l'ESECUTORE deve rispettare quanto riportato nei certificati di omologazione depositati.

5.12.4 Guaine ed iniezioni di malta

Per le caratteristiche delle guaine di acciaio, se previste in progetto, l'ESECUTORE deve fare riferimento ai requisiti minimi indicati nella norma UNI EN 523 – prospetto 1.

Per le guaine di plastica (pvc) della post-precompressione interna e aderente l'ESECUTORE deve rispettare le prescrizioni riportate nel Fib Bulletin 7 dal titolo "Guaine corrugate plastiche per post-tensione interna aderente (Corrugated plastic ducts for internal bonded post-tensioning)" del Gennaio 2000.

Nelle strutture in cemento armato precompresso con cavi scorrevoli, allo scopo di assicurare l'aderenza e soprattutto proteggere i cavi dalla corrosione, l'ESECUTORE deve iniettare le guaine utilizzando una pasta di cemento fluida, a ritiro compensato e con adeguata resistenza meccanica, costituita da cemento, additivi ed acqua, non contenente cloruri o agenti che provochino espansione con formazione di gas aggressivi.

Eventuali additivi da impiegare per le malte devono rispondere ai requisiti della norma UNI EN 934-4.

L'ESECUTORE deve procedere, prima dell'impiego, alle prove di qualificazione della malta cementizia che intende utilizzare e ottenerne l'approvazione da parte della STAZIONE APPALTANTE.

Caratteristiche della miscela fluida e relativi controlli

Per la qualificazione della pasta cementizia l'ESECUTORE deve eseguire oltre alle prove atte a determinare il soddisfacimento dei requisiti di base definiti dalla UNI-EN 447, utilizzando i metodi di prova definiti dalla UNI EN 445, anche i seguenti accertamenti:

- qualificazione delle materie costituenti la miscela, secondo le prescrizioni e modalità indicate nella sezione relativa alla qualificazione del calcestruzzo;
- verifica dell'assenza di cloruri, polvere di alluminio, coke o altri agenti che provocano espansione mediante formazione di gas;
- determinazione della massa volumica della miscela fresca che deve risultare $\geq 1,85 \text{ t/m}^3$;
- verifica dell'essudazione che non dovrà essere superiore al 2% del volume iniziale della miscela;
- determinazione dell'espansione, misurata in acqua dopo 2 giorni, che deve essere superiore al 4%;
- misurazione del tempo di inizio presa a 30 °C, misurato secondo la Norma UNI-EN 196/3, che deve essere superiore a tre ore ed il tempo di fine presa che deve essere inferiore a 6 ore, ad umidità relativa del 75%.

L'ESECUTORE effettuerà le prove suddette presso un laboratorio di cui al punto 6.5 della presente sezione di Capitolato.

Modalità di preparazione e iniezione

L'ESECUTORE deve verificare prima della fase di iniezione che:

- l'impastatrice sia del tipo ad alta velocità con almeno 1500-2000 giri/min. E' vietato l'impasto a mano, e il tempo di mescolamento è fissato di volta in volta in base ai valori del cono di Marsh;
- prima della fase d'iniezione la miscela sia vagliata con setaccio avente maglia di 2 mm di lato; il trattenuto deve essere scartato;
- nel caso d'iniezione con pompa sia prescritta la presenza di tubi di sfiato in corrispondenza di tutti i punti più elevati di ciascun cavo, comprese le trombette e i cavi terminali. I tubi di sfiato devono essere presenti anche nei punti più bassi dei cavi lunghi e con forte dislivello;
- nel caso d'iniezione sottovuoto questa sia eseguita utilizzando un'apposita attrezzatura aspirante in grado di creare e mantenere, con la valvola di ingresso chiusa, una depressione di almeno 25 kPa nella guaina da iniettare per almeno 1 minuto. Inoltre si richiede che:
 - la pompa aspirante abbia una portata nominale di almeno 30 m³/h e sia accoppiata a un'idonea attrezzatura equipaggiata da contaltri per la misura del volume della guaina da iniettare;
 - l'iniezione possa essere eseguita solo dopo aver misurato il volume della guaina e verificato la possibilità di mantenere stabilmente nella medesima la depressione prescritta.

Durante l'iniezione l'ESECUTORE deve verificare che:

- le iniezioni siano eseguite possibilmente entro 7 giorni e comunque non oltre 15 gg dalla messa in tensione delle armature di precompressione;
- le condizioni climatiche (temperatura e presenza di gelo) siano tali da assicurare che la temperatura della struttura sia non inferiore a 5°C nelle 48 ore seguenti all'iniezione, e comunque garantendo

l'utilizzo di apposita malta antigelo con tenore di 6-10% di aria occlusa;

- non vi siano possibilità d'infiltrazioni di aria nella guaina all'atto dell'immissione della pasta e per tutto il tempo dell'iniezione; gli eventuali punti d'infiltrazione devono essere individuati e sigillati;
- la pompa venga mantenuta in funzione fin quando la pasta non fuoriesce dal lato opposto della guaina in quantità almeno pari al volume equivalente a 50 cm di guaina, in modo da assicurare la completa rimozione di eventuali emulsioni protettive del cavo;
- la depressione nella guaina non superi i 35 kPa;
- il volume di pasta iniettata sia pressoché uguale al volume della guaina;
- quando la pasta fuoriesce dal lato opposto, si provveda a chiudere con una valvola il condotto di fuoriuscita e si prosegua a pompare fino a raggiungere la pressione di 500 kPa che deve essere mantenuta senza pompare per almeno 1 minuto;
- l'iniezione sia continua e non venga assolutamente interrotta. Nel caso d'interruzione superiore a 5 minuti il cavo venga lavato e l'iniezione ripresa dall'inizio;
- provveda con appositi contenitori, affinché la miscela di sfrido non venga scaricata sull'opera o attorno ad essa;
- durante le fasi di iniezione delle guaine, sia eseguita la misura del rapporto a/c e della fluidità sulla pasta cementizia in uscita ed in entrata per ogni impasto;
- l'iniezione continui finché la fluidità della pasta cementizia in uscita non sia analoga a quella della pasta cementizia in entrata con una tolleranza di ± 4 secondi;
- nel caso d'interruzione di iniezione, sia controllato che il tempo intercorso fino alla ripresa delle operazioni rimanga inferiore a 5 minuti, annotando gli orari di interruzione e di ripresa.

5.13 ELEMENTI PREFABBRICATI

Per quanto riguarda il trasporto, la movimentazione e le tecniche di messa in opera degli elementi e del complesso strutturale, l'ESECUTORE dovrà fare riferimento ai documenti di progetto i quali dovranno contenere tutte le indicazioni del caso, come esplicitamente richiesto dalle Norme Tecniche per le Costruzioni

- DM 17.01.2018, nel rispetto delle responsabilità e competenze delle diverse figure professionali stabilite dalle stesse norme.

Come prescritto al par. 11.8.1 del DM, gli elementi costruttivi di produzione occasionale (ad esempio quelli realizzati in impianti temporanei di prefabbricazione esterni al cantiere o allestiti a piè d'opera) devono comunque essere realizzati attraverso processi sottoposti a un sistema di controllo della produzione, secondo quanto indicato ai paragrafi 11.8.2, 11.8.3, 11.8.4 (per quanto esplicitamente applicabile al campo della produzione occasionale) della citata norma.

Per le definizioni e le caratteristiche di conformità degli elementi prefabbricati prodotti in serie dichiarata e controllata si rimanda al par. 4.1.10 del DM.

L'ESECUTORE dovrà far pervenire alla STAZIONE APPALTANTE, all'atto della fornitura, i documenti di accompagnamento previsti al par. 11.8.5 del DM., in particolare le STAZIONE APPALTANTE controlleranno che gli ambiti di competenza di ciascuna figura professionale richiamata nel citato decreto siano stati rispettati.

In caso di prodotti per i quali sia prescritta la marcatura CE, l'ESECUTORE dovrà consegnare alla STAZIONE APPALTANTE, all'atto della fornitura, tutta la documentazione inerente la marcatura CE dei manufatti.

5.13.1 Controlli in fase di produzione degli elementi

Di seguito si riportano gli ulteriori controlli che l'ESECUTORE deve eseguire relativamente alla miscela di calcestruzzo:

Calcestruzzi di tipo A1 (tabella 6.5.5.1 e par 5.7)

- test di spandimento secondo norma UNI EN 12350-5 per l'accertamento visivo dell'assenza di segregazione;

- controllo del valore di R_{ck} misurato su provini stagionati in vasca di maturazione accelerata con lo stesso ciclo di vapore adottato per il manufatto e controllato mediante sonde di registrazione nel calcestruzzo fresco;
- controllo della resistenza caratteristica a trazione indiretta f_{ctk} (UNI EN 12390-6);
- controllo del modulo di elasticità del calcestruzzo (UNI EN 12390-136556).

Calcestruzzi di tipo B1 e B2 (tabella 6.5.5.1 e par 5.7)

- verifica del valore di R_{ck} allo scasso e del valore di penetrazione all'acqua (UNI EN 12390-8).

Di seguito si riportano gli ulteriori controlli che l'ESECUTORE deve eseguire relativamente al processo di produzione:

- le tolleranze sui casseri e sul posizionamento delle armature, quando non diversamente prescritto nel progetto approvato, devono essere conformi a quanto contenuto nel par 6.5.15;
- le operazioni di posa del calcestruzzo siano tali da consentire la necessaria compattazione con idonei strumenti e tali da escludere la possibilità di segregazione del calcestruzzo;
- in fase di stagionatura, nel caso di maturazione naturale, si devono evitare condizioni ambientali estreme, in termini di temperatura, umidità e ventilazione.

In fase di stagionatura, nel caso di maturazione accelerata mediante trattamento termico a vapore, l'ESECUTORE deve determinare, in sede di qualifica, per via sperimentale il ciclo di maturazione più idoneo al raggiungimento delle caratteristiche strutturali richieste nei tempi dettati dal ciclo produttivo dichiarato; tale piano di stagionatura deve essere approvato dalla STAZIONE APPALTANTE.

In questa circostanza l'ESECUTORE deve inoltre:

- garantire l'ottenimento di manufatti privi di cavillature, lesioni, ed effetti pregiudizievoli nell'aderenza dell'armatura;
- controllare le temperature e i tempi di detto ciclo mediante misure in continuo nell'ambiente di stagionatura e all'interno dei provini di calcestruzzo, utilizzando sonde o apparecchiature equivalenti in grado di registrare l'andamento delle temperature nel tempo;
- verificare che il tempo di prestagionatura, alla temperatura massima di 30 °C, non sia minore di due ore;
- verificare che la velocità di riscaldamento non sia superiore a 20°C/h;
- verificare che la temperatura del punto più caldo all'interno del calcestruzzo non sia superiore a 60 °C;
- verificare che la fase di raffreddamento abbia una durata tale da garantire il raggiungimento della temperatura del manufatto a valori prossimi a quelli ambiente.

Nel caso di produzione occasionale degli elementi l'ESECUTORE deve assicurare inoltre che siano trascritti nel registro di produzione i seguenti dati:

- caratteristiche dei materiali impiegati;
- data e ora di inizio e fine getto;
- data e ora di rilascio di trecce/trefoli (per strutture pre-tese) o di tesatura dei cavi o barre (per strutture post-tese);
- tensione di tesatura delle armature di precompressione;
- per i manufatti pre-tesi allungamento a campione sul 30% di trecce/trefoli diritti e su tutti quelli eventualmente deviati;
- per i manufatti post-tesi allungamento parziale e totale di ogni cavo o barra.

In tale circostanza l'ESECUTORE deve inoltre effettuare la prova di carico su almeno i primi tre elementi prodotti a n. 3 cicli di carico, la cui entità e modalità di applicazione deve essere prevista nel documento di controllo dell'opera.

Prima di procedere allo scasso dei manufatti, e all'eventuale taglio dei trefoli nel caso di elemento precompresso, l'ESECUTORE deve accertare che sia trascorso il tempo necessario previsto dal piano di

stagionatura e che il calcestruzzo abbia raggiunto la resistenza richiesta per quest'operazione, tenendo conto dell'attrito della cassaforma, delle azioni dinamiche, della posizione dei punti di sollevamento.

Nel caso di elementi prefabbricati precompressi l'ESECUTORE deve inoltre verificare che:

- il documento di controllo riporti il dettaglio delle grandezze da misurare, che deve comprendere almeno la verifica della deformata e, per un elemento ogni 10 prodotti, il controllo dimensionale rigoroso che, salvo limitazioni più restrittive previste in progetto, deve rispettare i valori indicati nel par. 6.5.15;
- nel caso delle travi sia sempre misurato sia l'accorciamento assiale che le controfrecce; per un elemento ogni cinque questa misura andrà ripetuta dopo 3 giorni dalla tesatura e poi settimanalmente per tutta la fase di stoccaggio del manufatto;

5.13.2 Marcatura e stoccaggio

Ogni elemento prefabbricato deve riportare il numero di matricola, conformemente ai disegni o al catalogo di produzione, in modo da permetterne in qualsiasi momento l'identificazione.

Deve inoltre essere marcata la data di produzione e il peso dell'elemento qualora lo stesso costituisca parte strutturale dell'opera.

L'ESECUTORE deve garantire che:

- i materiali vengano posti a stoccaggio in maniera propria, evitando qualsiasi danneggiamento e la costante esposizione di una parte del manufatto a condizioni sistematicamente diverse dalla rimanente;
- sia rispettata la posizione dei punti di appoggio come da progetto, in modo da non indurre o favorire deformazioni lente e/o variazioni dimensionali tali da pregiudicare il montaggio stesso e/o un rilassamento dei cavi di precompressione non ammissibile;
- siano utilizzati appoggi per lo stoccaggio che riducano al minimo le tensioni interne per dilatazione o ritiro;
- sia indicato il tempo minimo e massimo di stoccaggio.

5.13.3 Trasporto e movimentazione

L'ESECUTORE deve garantire che modalità e tempi di trasporto del manufatto siano tali da evitare danneggiamenti allo stesso. A tal fine si rappresenta che:

- per il calcolo delle sollecitazioni durante queste fasi, qualora non diversamente determinato, si assumerà un'azione dovuta al peso proprio maggiorato del 30% per il trasporto su strada e del 20% per il trasporto in area di cantiere;
- nel caso di trasporto su strada, le azioni indotte dalla frenatura e dalla geometria stradale non possano compromettere l'integrità degli elementi;
- prima di effettuare la movimentazione dei manufatti deve essere accertata l'idoneità in termini di minima resistenza raggiunta;
- la movimentazione dei manufatti deve avvenire esclusivamente attraverso gli appositi dispositivi di ancoraggio incorporati nel manufatto medesimo.

5.14 CALCESTRUZZI SPECIALI

5.14.1 Calcestruzzo proiettato

L'impiego del calcestruzzo proiettato è soggetto al rispetto delle prescrizioni contenute nelle norme EN 14487-1 ed EN 14487-2; ad esse l'ESECUTORE deve attenersi per quanto non espressamente indicato nei punti successivi della presente sezione di Capitolato.

5.14.1.1 Classificazione e designazione

Il calcestruzzo proiettato dovrà essere designato indicando almeno:

- classe di resistenza a compressione

- classe di esposizione ambientale
- classe di resistenza del calcestruzzo proiettato giovane
- classe contenuto cloruri
- diametro massimo dell'aggregato.

In presenza di fibre nella miscela, dovrà essere precisata anche la classe di assorbimento dell'energia di deformazione.

Ulteriori requisiti potranno essere indicati negli elaborati progettuali in funzione delle specificità operative. E' definita una classificazione del calcestruzzo proiettato in funzione dei parametri di seguito indicati: Classe di resistenza

In analogia con la norma UNI EN 206, le resistenze di riferimento dei calcestruzzi proiettati sono valutate su provini estratti per carotaggio in opera o da pannelli di prova e sono espresse in termini di resistenza caratteristica cilindrica con una sigla del tipo cp-fck. Per le prove le carote devono avere altezza pari al diametro; questo deve essere sempre maggiore ad almeno 3 volte la massima dimensione degli inerti di pezzatura maggiore con un minimo di 8 cm. La determinazione della classe di resistenza alla compressione monoassiale deve avvenire in conformità alla norma EN 12504-1 ed EN 13791.

Destinazione d'uso	Sigla	Classe di resistenza a compressione minima (norma EN 206)	Classe di assorbimento energetico minima (fibrorinforzato) (norma EN 14487-1)	Classe di sviluppo della resistenza minima a compressione a breve termine (norma EN 14487-1)	Impiego
Temporaneo non strutturale	TN	C 16/20	-	-	Sottofondi – Riempimenti
		C 16/20	E 700	J1	Protezione di scarpate provvisorie
		C 16/20	E 700	J1	Protezione superficiale
Permanente non strutturale	PN	C 16/20	-	-	Riempimenti
		C 16/20	E 700	J1	Protezione di scarpate
		C 16/20	-	-	Impermeabilizzazioni
Permanente strutturale	PS	C 25/30	E 700	-	Rivestimenti di gallerie
			E 700	-	Rivestimenti armati di scarpate
			E 700	-	Strutture monoguscio – Riparazioni
Temporaneo strutturale	TS	C 25/30	E 700	J2	Rivestimenti di prima fase di gallerie
			E 700	J1	Protezione superficiale

Tabella 6.5.14.1.1: Classificazione in funzione del campo d'impiego

Campo di impiego.

Nella tabella 6.5.14.1 sono indicate le resistenze minime richieste in termini di resistenza caratteristica cilindrica su carota, la classe di assorbimento energetico (se fibrorinforzato) e lo sviluppo della resistenza nelle prime 24 ore.

In funzione del campo d'impiego deve essere definita la classe di esposizione conformemente a quanto indicato al punto 6.5.4.

Sviluppo delle resistenze meccaniche del calcestruzzo giovane (fino a 24 ore).

In questo caso sono previste tre classi di sviluppo di resistenza in base al valore raggiunto dal calcestruzzo a determinate scadenze temporali come indicato nella figura seguente (norma EN 14487-1).

Energia di deformazione assorbita.

In questo caso si valuterà l'assorbimento dell'energia di deformazione secondo il procedimento indicato nella norma EN 14488-4.

Dalla piastra oggetto di punzonamento dovrà essere ricavata una coppia di carote per la successiva determinazione del contenuto di fibre secondo UNI EN 14487-7



Figura 6.5.14.1.1 Sviluppo delle resistenze del calcestruzzo proiettato a breve termine (EN-14887-1).

5.14.1.2 Caratteristiche dei componenti

Per ciascun componente, ad esclusione degli inerti lapidei, deve essere disponibile una scheda tecnica e una scheda di sicurezza redatte in conformità alle prescrizioni della Direttiva CEE 91/155.

Cemento

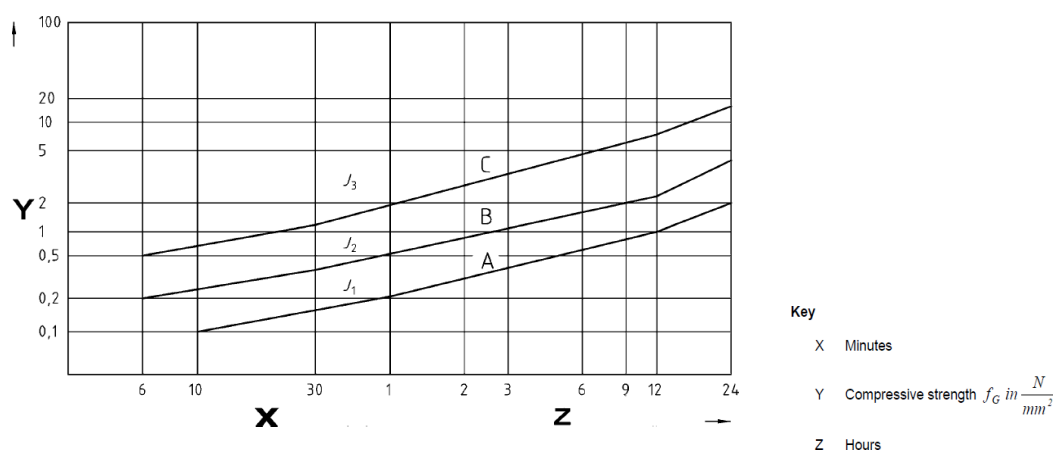
Si rimanda a quanto indicato al par. 5.3.1 e alla norma UNI EN 14487-1.

Il minimo contenuto di cemento nella miscela base non deve essere minore di 300 kg/mc

Aggiunte per la miscela base

Qualora si debbano impiegare pigmenti quali aggiunte, questi non devono indurre reazioni nocive con la pasta cementizia o con gli additivi; l'efficacia e il dosaggio devono essere verificati mediante prove preliminari in condizioni analoghe a quelle operative.

L'utilizzo di fibre, sintetiche e/o metalliche, deve essere stabilito in relazione ai requisiti prestazionali e di durabilità previsti per il calcestruzzo proiettato; le specifiche di progetto devono definire il tipo di fibra, la sua forma, il dosaggio e la modalità d'immissione che deve essere tale da assicurare una distribuzione omogenea nella massa di calcestruzzo.

Su ogni singola confezione deve essere stampigliata la marcatura CE con il riferimento alla norma EN 14889-1 per le fibre metalliche ed EN 14889-2 per le fibre polimeriche, la sigla commerciale, la massa contenuta, la data e il luogo di produzione e il riconoscimento della partita al fine di individuare univocamente il materiale. La marcatura dovrà altresì riportare :

- la tipologia di fibra con la destinazione d'uso;
- materiale costituente la fibra;

- la classe (fibre polimeriche) rif EN 14889-2 o il gruppo (fibre di acciaio) rif EN 14889-1;
- la lunghezza, il diametro medio delle fibre e il rapporto di aspetto;
- la resistenza a trazione ed il modulo elastico delle fibre;
- gli effetti sulla lavorabilità in funzione del contenuto di fibre;
- gli effetti sulla resistenza in funzione del contenuto di fibre;

Dovrà essere fornita la documentazione tecnica a supporto dei valori riportati sulla marchiatura CE.

a) Fibre metalliche

Il dosaggio e il caricamento delle fibre devono avvenire per mezzo di un impianto automatico, provvisto di sbrogliatore nel caso di fibre sciolte, collegato al computer della centrale di betonaggio in grado di permettere la stampa in automatico di ogni singolo carico sulla bolla di consegna. Per la determinazione del contenuto di fibre nella miscela si deve fare riferimento al procedimento indicato nella norma EN 14488-7.

b) Fibre sintetiche

Possono essere usate fibre sintetiche, anche in aggiunta alle fibre metalliche.

Per la determinazione del contenuto di fibre nella miscela si deve fare riferimento al procedimento indicato nella norma EN 14488-7.

Per tali fibre devono essere dichiarati i trattamenti chimici e fisici o i rivestimenti superficiali utilizzati per migliorare la dispersione nel cls.

Aggregati

La dimensione massima dei granuli deve essere scelta in funzione del tipo di applicazione.

Per i calcestruzzi proiettati di classe TN o PN può essere utilizzata la gunita (miscela con aggregati aventi $D_{max} = 4$ mm).

Per le altre classi (Permanente strutturale e Temporaneo strutturale) la miscela deve essere realizzata con inerti aventi un diametro massimo nominale, D_{max} , non maggiore di 10 mm. Essi devono inoltre rispondere ai requisiti richiamati al par. 6.5.3.3 e la fornitura deve essere costituita da almeno due classi granulometriche separate.

Acqua

Si rimanda a quanto indicato al par. 5.3.4

Additivi per la miscela base

I riferimenti normativi sono indicati al punto 5.3.5 al quale si rimanda.

Quando si prevede l'utilizzo di additivi particolari quali inibitori temporanei di presa o coadiuvanti di pompaggio, l'efficacia ed il dosaggio di questi deve essere determinato mediante prove preliminari in condizioni analoghe a quelle operative.

Additivi acceleranti di presa e/o indurimento per la proiezione

L'eventuale impiego deve essere limitato ad un dosaggio non maggiore del 12% per additivi acceleranti alcalini mentre per additivi acceleranti "alkali free" il dosaggio massimo è pari al 8% in massa sul contenuto di cemento, garantendo un valore per la resistenza a compressione, a 28 giorni, maggiore o uguale alla minima richiesta dal progetto, nonché al 75% di quella misurata sui provini di calcestruzzo di riferimento.

L'eventuale calo di resistenza indotto dall'additivo non deve pregiudicare il mantenimento delle prescritte resistenze minime a compressione nel tempo e, nel caso di calcestruzzo proiettato temporaneo, con garanzia a 180 giorni dalla proiezione.

L'efficacia e il dosaggio di tali additivi devono essere determinati mediante prove preliminari in condizioni analoghe a quelle operative.

L'additivo deve avere un contenuto in alcali equivalente ($Na_2O+0,65K_2O$) minore dell'1% in massa e un contenuto di cloruri inferiore al 0.1%.

Nei calcestruzzi proiettati esposti ad attacco solfatico la quantità totale di alluminati contenuti negli additivi acceleranti di presa (espressi come Al_2O_3) deve essere minore dello 0,6% in massa del contenuto di cemento. Nel caso di acceleranti privi di alcali tale limite può essere incrementato a 1%.

Gli acceleranti non devono contenere più dell'1% di solfati (espressi come SO_3) sulla massa del cemento, mentre la quantità totale di solfati nella massa del calcestruzzo deve essere minore di 4,5%.

5.14.1.3 Produzione

Impianti di betonaggio

In aggiunta a quanto prescritto al par. 6.5.2, dosaggio e caricamento delle fibre devono essere effettuati in un impianto di betonaggio automatizzato, provvisto di sbrogliatore collegato al computer della centrale, in grado di permettere la stampa in automatico di ogni singolo carico sul report di consegna.

Deve essere dichiarata la sequenza di miscelazione raccomandata dal produttore e quella effettivamente utilizzata dal confezionatore all'impianto di betonaggio, per l'immissione delle fibre in fase di confezionamento

E' consentito l'uso di fibre di lunghezza non superiore al 75% del diametro delle tubazioni

Campo prova

Per i calcestruzzi proiettati di tipo strutturale permanente deve essere condotta una preliminare sperimentazione in condizioni analoghe a quelle della prevista applicazione allo scopo di definire il mix ottimale con particolare riguardo alle caratteristiche ed ai dosaggi di aggiunte e additivi, nonché le modalità di proiezione.

L'ESECUTORE deve orientare lo studio di qualifica verso la scelta di una miscela in grado di raggiungere i valori di resistenza indicati nel progetto, tenendo anche conto della necessità operativa di ottenere uno sviluppo rapido della resistenza nel breve periodo nel rispetto delle classi di resistenza a breve termine esplicitate nella norma EN 14487-1.

Per quanto riguarda la resistenza a compressione, le prove devono essere condotte su carote prelevate in sito e da cassette. Per queste ultime il prelievo deve comprendere campioni di calcestruzzo ottenuti sia parallelamente che ortogonalmente alla direzione di getto.

Per i calcestruzzi fibrorinforzati dovranno essere effettuate anche prove per la determinazione della classe di assorbimento energetico con le modalità riportate nella norma EN 14488-4.

Preparazione dei pannelli di prova

Per la preparazione dei pannelli si devono utilizzare casseforme di acciaio o di analogo materiale rigido non assorbente.

Le dimensioni minime della cassaforma sono 60x60x15 cm con inclinazione delle pareti di 45° circa. Le casseforme durante la proiezione devono essere appoggiate possibilmente sulla parete da rivestire, con inclinazione massima di 20° sulla verticale, e riempite con la medesima attrezzatura, tecnica di proiezione, spessore unitario per passata e distanza di proiezione adottate durante il normale lavoro.

Le casseforme di prova riempite devono essere conservate nelle stesse condizioni ambientali delle pareti rivestite e devono essere siglate per la successiva identificazione (mix, luogo di proiezione, data, nome dell'operatore).

Le casseforme non devono essere movimentate per almeno 16 ore dopo la proiezione e durante il trasporto devono essere protette da urti e/o perdite di umidità. I pannelli, una volta rimossi dalle casseforme, devono essere conservati in condizioni normalizzate o nelle stesse condizioni ambientali delle pareti rivestite in relazione agli accordi stabiliti prima dell'inizio dei lavori.

Confezione della miscela nel processo per via secca

Nel caso di utilizzo del processo per via secca l'umidità della sabbia non deve essere maggiore del 6%.

Inoltre, nel caso di utilizzo di cementi a presa rapida e ultrarapida essa non deve superare il $3,5 \pm 0,5\%$. Nel caso di premiscelati, l'umidità degli aggregati prima della miscelazione non deve essere maggiore di 0,2 %. Deve inoltre essere utilizzato un premiscelatore per l'abbattimento delle polveri e per favorire la miscelazione dell'acqua con gli altri costituenti.

Posizionamento dell'armatura e inserti

Le eventuali reti di armatura devono essere fissate con almeno 3 chiodi/m² su un primo strato di conglomerato proiettato dello spessore di almeno 2-3 centimetri per evitare movimenti o distacchi durante la successiva proiezione.

Qualora per motivi progettuali od operativi sia necessario realizzare uno spessore di calcestruzzo proiettato maggiore di 15 centimetri deve essere prevista una seconda armatura da fissare con almeno 3 chiodi/m² sul doppio strato già in opera, in modo tale da garantire un copriferro finale di almeno 4 centimetri.

Nel caso di impiego di reti di armatura disposte in più strati, la distanza fra gli strati deve essere compresa fra 30 e 50 mm in relazione al diametro massimo degli aggregati. La distanza fra le reti deve essere assicurata da idonei distanziatori in numero adeguato o mediante presagomature delle reti stesse.

Gli inserti, quali a esempio le canalette di drenaggio, casseforme a perdere e altri dispositivi che debbano essere inglobati nel calcestruzzo, devono essere saldamente fissati e lo spessore del loro ricoprimento deve superare i 4 cm.

Modalità esecutive

Per quanto non espressamente prescritto nei presenti paragrafi o indicato da DL/STAZIONE APPALTANTE, per la posa in opera del calcestruzzo proiettato si dovranno osservare le modalità esecutive indicate nella norma UNI EN 14487-2

5.14.2 L'operatore alla lancia (lancista) deve essere in possesso di un attestato rilasciato sulla base di un corso di formazione e di un relativo esame teorico pratica, che ne certifichi capacità e competenze.

5.14.2.1 Controlli sulla miscela

Le frequenze minime di riferimento per l'esecuzione dei controlli sono quelle indicate nella tabella 6.18.1.4 di seguito riportata:

- Campionamento da calcestruzzo fresco e calcestruzzo indurito (norma EN-14488-1).
- Resistenza alla compressione del calcestruzzo giovane laddove richiesta secondo EN 14488-2 e EN 14487-1.
- Resistenza a compressione del calcestruzzo indurito con le modalità di cui alla norma EN 12504-1 alle scadenze previste (elaborati progettuali/capitolato), con valutazione della classe di resistenza secondo la norma EN 13791
- Determinazione energia assorbita (norma EN 14488-4).
- Spessore del calcestruzzo (norma EN 14488-6).
- Contenuto di fibre nel calcestruzzo proiettato fresco e indurito (norma EN 14488-7 metodo a e metodo b).
- Resistenza a compressione del calcestruzzo indurito (norma EN 12504-1) con valutazione della classe di resistenza secondo la norma EN 13791.
- Penetrazione dell'acqua in pressione (norma EN 12390-8).

Tabella 6.5.14.1.4: Frequenza minima dei controlli in corso d'opera in relazione ai m³ e ai m² prodotti

PROV A	Temporane o non strutturale	Permanente non strutturale	Permanente strutturale / Temporaneo strutturale	Limiti di accettabilità
Spessore (media di 4 saggi)	ogni 3000 m ²	ogni 1000 m ²	ogni 500 m ²	Valore progetto
Contenuto di fibre nel calcestruzzo fresco (*)	ogni 3000 m ²	ogni 3000 m ²	ogni 100 m ³ o ogni 500 m ²	Valore progetto

Capitolato Speciale d'Appalto – PARTE TECNICA – 04 OPERE IN CONGLOMERATO CEMENTIZIO E IN ACCIAIO

<i>Dosaggio dell'additivo per la proiezione</i>	(-)	<i>ogni 2000 m²</i>	<i>ogni 1000 m²</i>	<i><12% (con alcali)</i>
<i>Resist. a compress. (stima) del cls giovane (+)</i>	<i>ogni 5000 m² e almeno 1 volta ogni 2 mesi</i>	<i>ogni 5000 m² e almeno 1 volta ogni 2 mesi</i>	<i>ogni 2500 m² e almeno 1 volta al mese</i>	<i>Classe J progetto</i>
<i>Resistenza a compressione del cls indurito</i>	<i>ogni 1000 m³ e almeno 1 volta al mese</i>	<i>ogni 1000 m³ e almeno 1 volta a settimana</i>	<i>In base alle frequenze stabilite dal DM 14/01/08 per i controlli di legge e almeno 2 volte a settimana</i>	<i>Valore progetto</i>
<i>Contenuto di fibre nel calcestruzzo indurito (*)</i>	<i>ogni 2000 m³ o ogni 10000 m²</i>	<i>ogni 2000 m³ o ogni 10000 m²</i>	<i>ogni 400 m³ o ogni 2000 m²</i>	<i>≤10 %</i>
<i>Penetrazione dell'acqua sotto pressione</i>	(-)	(-)	(-)	<i>< 40 mm</i>
<i>Assorbimento di energia (Tenacità) (*)</i>	<i>ogni 2000 m³ o ogni 10000 m²</i>	<i>ogni 2000 m³ o ogni 10000 m²</i>	<i>ogni 400 m³ o ogni 2000 m²</i>	<i>Valore progetto</i>

(*) Solo per conglomerato cementizio fibrorinforzato (+) Se richiesto in funzione della tipologia di opera

(-) Se richiesto e con la frequenza prescritta dal progetto o su richiesta del Direttore Lavori

Sulla miscela allo stato fresco devono essere eseguite almeno le seguenti prove con le frequenze minime indicate o quelle più restrittive disposte da DL/STAZIONE APPALTANTE:

REQUISITO	frequenza min.	valore limite/tolleranza
<i>rapp. a/c</i>	<i>250 mc</i>	<i>a/c_{max} progetto, +0,02</i>
<i>Massa volumica</i>	<i>250 mc</i>	<i>97% valore qualifica</i>
<i>Consistenza (slump test o tavola a scosse)</i>	<i>ogni prelievo/50 mc</i>	<i>classe progetto</i>
<i>Mantenimento lavorabilità</i>	<i>semestrale</i>	<i>Valore progetto, ≥60 min</i>
<i>Aria inglobata</i>	<i>250 mc</i>	<i>max 3%</i>
<i>Contenuto accelerante</i>	<i>ogni proiezione</i>	<i>Valore qualifica ±10%</i>
<i>Contenuto di fibre</i>	<i>1/50 mc o 1/250 mq</i>	<i>Valore qualifica ±10%</i>

Capitolato Speciale d'Appalto – PARTE TECNICA – 04 OPERE IN CONGLOMERATO CEMENTIZIO E IN ACCIAIO

Acqua essudata	250 mc	< 0,1%
Contenuto di cloruri	1/500 mc	< 0,2%

DL/STAZIONE APPALTANTE potranno richiedere prove e verifiche aggiuntive sul calcestruzzo allo stato fresco o indurito.

5.14.3 Calcestruzzo rinforzato con fibre di acciaio

L'impiego è consentito se previsto da progetto con le modalità e specifiche indicate nella norma UNI 11039- 1.

5.14.4 Calcestruzzo autocompattante

L'impiego è consentito se previsto da progetto con le modalità e specifiche indicate nella norma EN 206:2014. In fase di progetto può essere preso a riferimento il documento "The European Guidelines for Self-Compacting Concrete (BIBM-CEMBUREAU-ERMCO-EFCA-EFNARC)".

5.15 TOLLERANZE COSTRUTTIVE

Si riportano nelle sottostanti tabelle le tolleranze dimensionali che L'ESECUTORE è tenuto a rispettare negli elementi realizzati in calcestruzzo armato e precompresso, oltre a quelle, eventuali, riportate nei disegni di progetto.

Per quanto non previsto dal presente Capitolato si può fare utile riferimento alla norma UNI EN 13670.

OGGETTO DEL CONTROLLO	DESCRIZIONE E PARAMETRO DI CONTROLLO	TOLLERANZA (mm)		ULTERIORI
1- Fondazioni: plinti, platee, solettoni ecc.	Posizionamento rispetto alle coordinate di progetto	±30		
	Dimensioni in pianta	-30	+50	
	Dimensione in altezza(superiore)	-5	+30	
	Quota altimetrica estradosso	-5	+20	
2- Strutture in elevazione: pile, spalle, muri ecc. Gli scostamenti dimensionali non devono ridurre i copriferri minimi prescritti. H in m e H/0,3 in mm	Posizionamento rispetto alle coordinate degli allineamenti di progetto	±20		
	Dimensione in pianta(anche per pila piena)	-5	+20	
	Spessori muri,pareti, pile cave o spalle	-5	+20	
	Quota altimetrica sommità	-15	+15	
	Verticalità per $0 < H \leq 6$ m	±20		
	Verticalità per $6 < H \leq 12$ m	± H/0,3		
	Verticalità per $H > 12$ m	± [H/0,3-(H-12)/0,5]		
3- Solette e solettoni per impalcati,solai in genere.	Spessore	-5	+10	
	Quota altimetrica estradosso	±10		
4- Vani, cassette, inserterie.	Posizionamento e dimensionamento vani e	±15		

Capitolato Speciale d'Appalto – PARTE TECNICA – 04 OPERE IN CONGLOMERATO CEMENTIZIO E IN ACCIAIO

	cassette		
	Posizionamento inserti (piastre e boccole)	±10	
5- Travi prefabbricate (misurazioni sul cassero)	Lunghezza "L"	± L/2000	20
	Generica dimensione "D" della sezione retta	± D/200	2
6- Travi prefabbricate (misurazione sulla trave)	Posizionamento appoggi: direzione longitudinale (trave di lunghezza "L")	± L/2000	10
	Posizionamento appoggi: direzione trasversale	± 10	
	Posizionamento altimetrico appoggi (assoluto)	± 5	
	Posizionamento altimetrico appoggi (relativo ad altri appoggi della stessa travata sulla stessa pila)	± 2,5	
	Parallelismo-trasversale-tra contropiastra trave e contropiastra baggiolo	± 0,003	
	Lunghezza "L" trave	L/1000	20
	Dimensione globale "G" della sezione retta (es. altezza, larghezza ali)	G/200	4
	Spessore "S" anima	S/100	3
7- Armatura Nota: le tolleranze qui indicate non possono ridurre i valori indicati nelle norme vigenti, ove applicabili.	Lunghezza barra rettilinea	± 25	

OGGETTO DEL CONTROLLO	DESCRIZIONE E PARAMETRO DI CONTROLLO	TOLLERANZA(m m)		ULTERIOR E
(*) In ogni metro di manufatto il numero di barre/staffe deve essere quello di progetto. (**) Nel caso di sezione di fine manufatto deve comunque essere rispettato il copriferro prescritto.	Copriferro(elementi prefabbricati)	-0	+5	
	Copriferro(solette)	-0	+10	
	Copriferro(ecetto casi di cui ai punti 7.2 e 7.3)	-0	+15	
	Interasse staffe	± 20 (*)		
	Interasse barre	± 20 (*)		
	Armatura di precompressione (cavi e barre): posizionamento(verticale/orizzontale)	± 10		
	Armatura di precompressione (trefoli): posizionamento(verticale/orizzontale)	± 5		
	Punto terminale di barra rettilinea	± 50 (**)		
	Lunghezza di sovrapposizione o di ancoraggio	-25		
	Piastra di ancoraggio trefoli:inclinazione	1		

6 OPERE IN ACCIAIO

6.1 CLASSI DI ESECUZIONE

Ai sensi della norma UNI EN 1090-2 del 2011, che individua quattro classi di esecuzione identificate da EXC1 a EXC4 e i relativi requisiti, le opere da realizzare, salvo diverse indicazioni di STAZIONE APPALTANTE, sono classificate come specificato nella tabella seguente:

CLASSE DI ESECUZIONE	OPERE DA REALIZZARE
Classe EXC4	Opere di grandi dimensioni: ponti e viadotti ferroviari con luci > 150 m
Classe EXC3	Ponti ferroviari Opere di scavalco della sede ferroviaria Barriere antirumore Fabbricati suscettibili di grande affollamento
Classe EXC2	Altre opere

Tabella 6.6.1.1 – definizione delle classi di esecuzione

6.2 REQUISITI E OBBLIGHI DELL'ESECUTORE

6.2.1 *Requisiti*

E' necessario che l'ESECUTORE sia iscritto all'Albo Nazionale dei Costruttori - categoria OS 18: «Costruzione, assemblaggio e posa in opera di carpenteria metallica» e sia dotato di un'organizzazione interna che permetta una adeguata gestione di tutte le attività di costruzione e di saldatura in officina e/o in cantiere concorrenti alla realizzazione dell'opera.

A tal fine l'ESECUTORE dovrà essere certificato in accordo alla UNI EN ISO 9001 e alla UNI EN ISO 3834 del 2006, in relazione alla classe di esecuzione di cui al punto precedente.

E' inoltre richiesto che il livello di conoscenza tecnica del personale di Coordinamento della saldatura, secondo la norma UNI EN ISO 14731-2007 (ex UNI EN 719-1996), sia di tipo "completo" per le classi di esecuzione EXC4 ed EXC3 e di tipo "specifico" per la classe di esecuzione EXC2 fatto salvo che non ricorrano le condizioni riportate al prospetto 14 della UNI EN 1090 (t > 50 mm) per le quali è richiesto anche per tale classe il tipo "completo".

6.2.1.1 Obblighi

L'ESECUTORE dovrà, nel più breve tempo possibile e prima dell'inizio delle attività di costruzione, presentare alle STAZIONE APPALTANTE:

- i disegni d'officina in duplice copia (di cui una su supporto informatico);
- il computo metrico;
- le distinte dei vari elementi costituenti la struttura metallica (comprese le vernici), corredate delle copie degli ordini e delle relative conferme d'ordine da parte delle singole ferriere o stabilimenti produttori.

Le distinte dovranno riportare:

- l'indicazione della qualità del materiale;
- le dimensioni;

- il numero dei pezzi;
- il peso;
- il numero del disegno di progetto a cui si riferisce, nonché il numero di posizione e marca d'officina, risultante dai disegni costruttivi d'officina.

Resta, altresì, inteso che l'eventuale errata ordinazione dei materiali alle ferriere o stabilimenti produttori non esonera l'ESECUTORE dalle conseguenze derivanti.

Infine, le eventuali varianti relative alla qualità dei materiali, ai profili e ai particolari strutturali che l'ESECUTORE intendesse apportare rispetto alle indicazioni contenute nei disegni approvati, dovranno essere preventivamente richieste e approvate dalla STAZIONE APPALTANTE.

Fatto salvo quanto disposto al par. 4.2 della UNI EN 1090-2 in merito alla documentazione che l'ESECUTORE deve presentare, lo stesso dovrà inoltre provvedere alla stesura del Piano della Qualità e di un Piano di Controllo della Qualità. La documentazione suddetta dovrà essere presentata per l'approvazione alle STAZIONE APPALTANTE che si riservano la facoltà di modificarla qualora non conforme alle proprie prescrizioni. Per quanto attiene gli obblighi connessi alla presentazione della documentazione inerente le saldature, si rimanda al par. 6.6.7.1.

Al fine di verificare la rispondenza dei materiali e delle successive lavorazioni alle specifiche e agli standard prefissati, l'ESECUTORE deve eseguire o far eseguire a proprie spese tutte le prove e i controlli di legge, quelli previsti dalle presenti prescrizioni, nonché quelli integrativi richiesti dalle STAZIONE APPALTANTE in base a motivate esigenze tecniche, ovvero dal Collaudatore statico e/o dalla Commissione di Collaudo. Le prove sui materiali debbono essere eseguite presso un Laboratorio Ufficiale o Autorizzato di cui all'art. 59 del DPR n.380/2001 alla presenza del personale delle STAZIONE APPALTANTE.

L'ESECUTORE deve inoltre fornire la manodopera e le attrezzature necessarie per permettere al personale incaricato dalle STAZIONE APPALTANTE di eseguire controlli relativi a tutte le lavorazioni in officina nonché predisporre le eventuali opere provvisorie e ponteggi necessari per effettuare i controlli di premontaggio dell'opera in officina e/o in cantiere.

Tutti gli oneri diretti e indiretti derivanti dall'applicazione delle presenti prescrizioni sono compresi e compensati dai prezzi contrattuali.

Limitatamente ai ponti e viadotti ferroviari e cavalcaferrovia le lamiere accettate potranno essere inviate al taglio solo dopo che sui singoli pezzi da ricavare, già tracciati sulle stesse a cura dell'ESECUTORE, sarà stato apposto il punzone del personale delle STAZIONE APPALTANTE.

A tale scopo dovranno essere presentati gli schemi di taglio con l'indicazione grafica, in opportuna scala, delle strisce e delle piastre che verranno ricavate da ciascuna lamiera, il numero, le dimensioni dei pezzi e le relative marche di officina.

Le convocazioni per il controllo dei materiali grezzi approntati sia presso le ferriere che presso lo stabilimento dell'ESECUTORE dovranno essere trasmesse alle STAZIONE APPALTANTE, con un anticipo di almeno 15 (quindici) giorni, in modo che le stesse siano messe in grado di programmare gli interventi.

Per i controlli effettuati all'estero le spese di trasferta del personale ferroviario incaricato (viaggio, soggiorno ecc.) saranno a carico dell'ESECUTORE il quale dovrà presenziare con il proprio personale.

Al termine dell'attività di controllo, sia sui materiali che sulle lavorazioni, l'ESECUTORE è tenuto a trasmettere alle STAZIONE APPALTANTE un dossier contenente la certificazione prodotta.

6.6.1 QUALITA' DEI MATERIALI DA IMPIEGARE

6.6.1.1 Profilati e lamiere

E' consentito ricavare larghi-piatti, piastre, etc. di spessore superiore a 6 mm, solamente da lamiera da treno, restando quindi escluse quelle ottenute da nastri o rotoli.

Relativamente all'identificazione delle lamiere, l'ESECUTORE, in fase di ordine, dovrà richiedere al fornitore di aggiungere oltre l'etichetta d'identificazione, la stampigliatura meccanica sulla lamiera. Questa dovrà indicare la colata, la matricola e la qualità del materiale.

6.6.1.1.1 Strutture in classe di esecuzione EXC2

Per le qualità dei materiali si dovranno utilizzare acciai conformi alle norme armonizzate della serie UNI EN 10025 (per laminati), UNI EN 10210 (per i tubi senza saldatura) e UNI EN 10219-1 (per i tubi saldati), recanti la marcatura CE e DOP (dichiarazione di prestazione secondo Regolamento EU n.305/11).

I documenti di accompagnamento delle forniture dovranno fare riferimento al prospetto 1 della EN 1090-2 fatta eccezione per la bulloneria strutturale e per i perni, per i quali dovrà essere prodotta la certificazione 3.1 secondo UNI EN ISO 10204.

Per quanto riguarda le condizioni superficiali e le caratteristiche dimensionali, il materiale dovrà rispettare le limitazioni riportate nella tabella seguente:

CLASSE DI ESECUZIONE	EXC2
SPESSORE LAMIERE (UNI EN 10029)	Classe A
PLANARITA' LAMIERE (UNI EN 10029)	Classe N
FINITURA SUPERFICIALE LAMIERE (UNI EN 10163-2)	Classe A/2
FINITURA SUPERFICIALI PRODOTTI LUNGHI (UNI EN 10163-3)	Classe C/1

Tabella 6.6.3.1.1.1

6.6.1.1.2 Strutture in classe di esecuzione EXC3 e EXC4

Per la realizzazione delle strutture principali quali ad esempio travi principali, conci, montanti, traversi, controventi, coprigiunti, piastre e squadrette di nodo, ecc. l'acciaio, recante marcatura CE e DOP (dichiarazione di prestazione secondo Regolamento EU n.305/11), dovrà corrispondere alle seguenti qualità:

- S275 J0/ J2 UNI EN 10025 – 1 e 2
- S275 N/NL UNI EN 10025 – 1 e 3
- S355 J0/ J2/ K2 UNI EN 10025 – 1 e 2
- S355 N/NL UNI EN 10025 – 1 e 3
- S420 N/NL UNI EN 10025 – 1 e 3
- S460 N/NL UNI EN 10025 – 1 e 3
- S355 J0W/ J2W / K2W UNI EN 10025 – 1 e 5

L'impiego di acciaio di qualità S420 e S460 è ammesso se adeguatamente giustificato dal progettista e previo preventivo benessere da parte delle STAZIONE APPALTANTE.

Relativamente ai documenti di controllo che debbono accompagnare le forniture, si precisa che per la suddetta classe di esecuzione è richiesto in ogni caso un certificato di tipo 3.1 secondo EN 10204.

La scelta del grado di qualità, in assenza di dati più precisi, sarà operata secondo le indicazioni della seguente tabella nella quale per T_m si intende la Temperatura minima di servizio ($^{\circ}\text{C}$) per la cui definizione si rimanda alle norme nazionali:

Temperatura cui eseguire le prove di resilienza Charpy V		
Spessore dell'acciaio (mm)	Elementi importanti che compongono la struttura e in ogni caso tutti gli elementi sollecitati a fatica	Elementi secondari non sollecitati a fatica
$s \leq 25$	$T = T_m$	$T = T_m + 20^{\circ}\text{C}$
$25 < s \leq 40$	$T = T_m - 10^{\circ}\text{C}$	$T = T_m + 10^{\circ}\text{C}$
$s > 40$	$T = T_m - 20^{\circ}\text{C}$	$T = T_m$

Tabella 6.6.3.1.2.1

Tutti i materiali delle strutture principali destinati ad essere saldati devono essere, in ogni caso, almeno di grado J2 e/o K2 e di regola dovranno essere normalizzati.

La calmata dovrà di regola essere effettuata all'alluminio. Qualora sia effettuata con altri elementi (Nb, Ti, Va, etc.) in grado di fissare l'ossigeno, tali elementi dovranno essere indicati nel certificato di controllo.

Per tutti gli acciai sopra riportati, il valore del C_{eq} (Carbonio Equivalente) risultante dall'analisi chimica eseguita sul prodotto non dovrà essere maggiore di 0,02 rispetto al valore percentuale indicato per la colata nel certificato di controllo. Per gli altri elementi gli scostamenti ammessi sono quelli indicati nelle norme vigenti.

Sui certificati di controllo deve figurare il tenore degli elementi che figurano nella formula per il calcolo del valore equivalente di carbonio.

Sulle lamiere di spessore > 15 mm interessate da saldatura e quando esplicitamente richiesto dalle STAZIONE APPALTANTE per un particolare progetto, si dovrà eseguire il controllo ultrasonoro con le modalità della classe S2 + E3 ai sensi della norma UNI EN 10160.

Sulle lamiere di spessore ≤ 25 mm destinate alla composizione di profili composti mediante saldatura con cordoni a parziale e/o a piena penetrazione (escluse quelle composte con saldatura testa a testa), e/o soggette a sforzi nel senso trasversale alla direzione di laminazione (es. giunti a croce), dovrà essere eseguito il controllo della duttilità con prova di trazione perpendicolare alla superficie del prodotto secondo UNI EN 10164:2004, classe di qualità Z35.

Per elementi strutturali non destinati ad essere saldati valgono le indicazioni della norma UNI EN 10025 - 2 per l'acciaio S275 e S355. E' ammessa in questo caso la calmata al Silicio.

Per le strutture secondarie e quant'altro non facente parte della struttura principale è ammesso l'impiego di materiale S275 JR e 355 JR UNI EN 10025 - 1 e 2.

Per quanto riguarda le condizioni superficiali e le caratteristiche dimensionali, il materiale dovrà rispettare le limitazioni riportate nella tabella seguente, con la precisazione che per ponti e viadotti ferroviari valgono i limiti della classe EXC4

CLASSE DI ESECUZIONE	EXC3(1)	EXC4
SPESSORE LAMIERE (UNI EN 10029)	Classe B	Classe B
PLANARITA' LAMIERE (UNI EN 10029)	Classe N	Classe S
FINITURA SUPERFICIALE LAMIERE (UNI EN 10163-2)	Classe A/2	Classe B/3
FINITURA SUPERFICIALI PRODOTTI LUNGHI (UNI EN 10163-3)	Classe C/1	Classe D/ 3

Tabella 6.6.3.1.2.2

6.6.1.2 Chiodi

I chiodi da ribadire a caldo dovranno essere ricavati da tondi laminati di materiale S275 JR UNI EN 10025 provvisti di marcatura CE. Le dimensioni del prodotto finito devono corrispondere ai valori indicati nella UNI 136 (chiodi a testa tonda stretta) e nella UNI 139 (chiodi a testa svasata piana).

6.6.1.3 Bulloni

Per le prescrizioni sui bulloni delle giunzioni di opere in classe di esecuzione EXC2 e delle giunzioni di elementi secondari di opere in classe di esecuzione EXC3 e EXC4 si rimanda a quanto indicato nel DM 17.01.2018. Per le restanti giunzioni, valgono le prescrizioni riportate di seguito.

I bulloni dovranno essere unicamente del tipo “ad alta resistenza” ai sensi delle seguenti norme:

- viti secondo EN 14399-4
- dadi secondo EN 14399-4
- rondelle (rosette) secondo EN 14399-6
- piastrine secondo UNI 5715 -5716

La classe del bullone sarà selezionata in funzione del tipo di giunto da realizzare, ed in particolare:

per giunti con bulloni a taglio:

- Viti di classe 8.8
- Viti di classe 10.9
- Dadi di classe 8
- Dadi di classe 10

per giunti con bulloni ad attrito:

- Viti di classe 10.9
- Dadi di classe 10

Nel caso vengano utilizzati per i giunti a taglio bulloni della classe 10.9 gli stessi dovranno essere dimensionati come appartenenti alla classe 8.8.

Le tolleranze sulle dimensioni dei bulloni non dovranno essere superiori a quelle previste per la bulloneria di grado A UNI EN ISO 4759 parte 1 (h13, ovvero h11 se richiesto espressamente all'ordine, per diametro di gambo libero).

Per quanto riguarda le caratteristiche chimiche e meccaniche, si rimanda alle norme EN ISO 898-1 e 2.

In entrambe le tipologie di giunzione, rondelle e piastrine saranno in acciaio temprato e rinvenuto di durezza 300 – 370 HV.

Non è ammesso l'impiego di bulloni zincati nelle opere in classe di esecuzione EXC3 e EXC4.

Presentazione ed imballaggio

Viti, dadi e rondelle dovranno essere opportunamente contrassegnati come di seguito indicato:

- Indicazione del PRODUTTORE (marchio);
- Classe di resistenza;
- Sistema di assieme (HR e HV);
- Codice alfanumerico di identificazione che dovrà garantire la rintracciabilità del prodotto sulla base delle registrazioni di produzione e controllo.

Il contrassegno potrà essere eseguito per le viti sulla testa all'atto della ricalcatura, mentre per i dadi e le rondelle deve essere inciso su una delle facce di appoggio.

Tutta la bulloneria deve essere fornita in robusti contenitori di legno o metallo (sono da escludere contenitori di cartone) sigillati nelle modalità indicate dalla norma EN 14399-1 e protetti fino al loro impiego per non alterare le condizioni di lubrificazione che potrebbero modificare il valore del coefficiente K.

Su ogni contenitore deve essere apposto un cartellino sul quale dovranno essere riportati:

- Marcatura CE;
- Numero di identificazione dell'organismo di certificazione;
- La denominazione del fornitore;
- Normativa di riferimento;
- La classe di resistenza;
- Il sistema di assieme;
- K-class nonchè il valore in Nm della coppia di serraggio ovvero coppia + rotazione;
- Il numero distintivo del lotto di appartenenza;
- Il numero dei pezzi contenuti e le loro dimensioni;
- Gli estremi dell'ordinazione.

Nell'ambito della stessa opera i valori di K (K1 o K2) dovranno essere tali che la coppia o la coppia più rotazione sia la stessa per ciascun diametro. Questo per evidenti necessità di montaggio e manutenzione.

Prima del ciclo di verniciatura le parti esterne dei bulloni dovranno essere spazzolati e sgrassati con opportuni solventi compatibili con il tipo di acciaio utilizzato e con il tipo di pittura che dovrà impiegarsi.

6.6.1.4 Connettori

Dovranno utilizzarsi solamente prodotti provvisti di marcatura CE e delle tipologie di seguito descritte.

Connettori a piolo

L'acciaio deve essere idoneo al processo di formazione dei connettori e compatibile per saldatura con il materiale costituente l'elemento strutturale al quale verranno collegati; esso dovrà avere le seguenti

caratteristiche meccaniche risultanti sul prodotto secondo EN ISO 13918 – UNI EN 10025 qualità S235 J2 G3 + C 450 o similari (ST 37 – 3K DIN 50049):

- $f_u/f_y \geq 1,2$
- $f_y \geq 350 \text{ N/mm}^2$
- $f_u \geq 450 \text{ N/mm}^2$
- Allungamento: $\geq 12\%$
- Strizione: $\geq 50\%$
- Composizione chimica $C \leq 0.18$, $Mn \leq 0.9$, $S \leq 0.04$, $P \leq 0.05$.

Connettori realizzati da profili, lamiere ecc.

L'Acciaio deve essere equivalente a quello impiegato per la realizzazione dell'elemento strutturale a cui i connettori stessi sono saldati.

6.6.2 PROVE DI ACCETTAZIONE DEI MATERIALI

Su tutti i materiali da impiegare l'ESECUTORE dovrà effettuare, a sua cura e spesa, presso Laboratori Ufficiali o autorizzati, di cui all'art. 59 del DPR 380/2001, le prove di seguito specificate. Le prove saranno eseguite alla presenza di un rappresentante della STAZIONE APPALTANTE.

6.6.2.1 Profilati e lamiere

Saranno effettuate prove meccaniche e chimiche su tre campioni per unità di controllo secondo lo schema seguente:

CLASSE DI ESECUZIONE	UNITA' DI CONTROLLO
EXC2	Ogni 90 tonnellate o frazione
EXC3	Ogni 40 tonnellate o frazione per ponti e viadotti ferroviari Ogni 60 tonnellate o frazione per le altre opere
EXC4	Ogni 40 tonnellate o frazione

Tabella 6.6.4.1.1

Ai fini della definizione dell'unità di controllo si precisa quanto segue:

- per appartenere alla stessa unità di controllo il materiale deve essere della stessa colata e aver subito lo stesso ciclo di lavorazione e lo stesso trattamento termico.
- Ogni unità di controllo può raggruppare solamente materiali aventi spessore che non differiscano fra loro più di 4 mm (per profilati a C, a T e a doppio T si fa riferimento allo spessore delle ali).

Se il numero degli elementi (travi, profili, lamiere ecc.) è minore o uguale a tre unità, si potrà prelevare un solo campione.

Nel caso di lamiere ricavate dalla stessa unità laminata, è consentito il prelievo di un unico campione anche se il numero degli elementi è maggiore di tre.

Su ciascun campione verranno ricavati i seguenti provini:

- n. 1 provino per la prova di trazione;
- n. 3 provini per la prova di resilienza;
- n. 3 provini per la strizione (ove specificato).

Inoltre su uno solo dei tre campioni prelevati verrà eseguita l'analisi chimica.

Su tutti i materiali impiegati dovrà inoltre eseguirsi il controllo delle condizioni superficiali e delle caratteristiche dimensionali nel rispetto delle UNI EN di riferimento, verificando altresì per ciascuna classe di esecuzione le caratteristiche di fornitura indicate nelle tabelle 6.6.3.1.2.1 e 6.6.3.1.2.2.

Tale controllo, da effettuare anch'esso alla presenza di un rappresentante della STAZIONE APPALTANTE, può essere eseguito, oltre che presso l'officina dell'ESECUTORE, anche presso il PRODUTTORE, sempre che siano disponibili aree e mezzi adeguati.

6.6.2.2 Chiodi

Limitatamente alle opere appartenenti alla classe di esecuzione EXC3 e EXC4 si dovranno eseguire, per ciascuna colata, le prove di seguito specificate su una serie di campioni prelevati dal lotto di chiodi approvvigionati.

Esame	Metodo di prova	Criterio di accettabilità
Controllo visivo e dimensionale	Visivo e strumentale	UNI 136 e UNI 139
Controllo superficiale mediante decapaggio	Immersione in acido (par.6.4.1 UNI 7356-74)	Assenza di cricche dopo asportazione con lima
Prova di trazione	UNI EN 10025	UNI EN 10025
Prova di schiacciamento	(par. 6.2.2 UNI 7356-74)	Nessuna cricca o lesione
Composizione chimica	Quantometrica	UNI EN 10025

Tabella 6.6.4.2.1 - Programma delle prove, modalità di esecuzione e criteri di accettabilità dei chiodi stampati

Il controllo visivo e dimensionale dovrà essere eseguito su almeno il 5% dei chiodi approvvigionati.

Qualora la lunghezza dei chiodi non consenta di ricavare i provini per la prova di trazione dovranno eseguirsi in alternativa prove di durezza per una stima della resistenza.

Per lotti di chiodi della stessa colata, di quantità inferiori a 100 pezzi, e per le opere in classe di esecuzione EXC2, le STAZIONE APPALTANTE si riservano la facoltà di accettare il certificato 3.1 secondo UNI EN 10204, richiedendo a propria discrezione prove di durezza integrative.

6.6.2.3 Bulloni

Per le opere appartenenti alle classi di esecuzione EXC3 e EXC4 si dovranno eseguire, per ciascuna colata, le prove di seguito specificate presso Laboratori Accreditati su due serie di campioni prelevati dal lotto di bulloni approvvigionati.

Per i lotti di bulloni, della stessa colata, di quantità inferiori a 100 pezzi, la STAZIONE APPALTANTE si riservano la facoltà di accettare il certificato 3.1 secondo EN 10204, richiedendo a propria discrezione solamente prove di durezza.

Per le prove sui bulloni destinati a opere appartenenti alla classe di esecuzione EXC2 si farà riferimento a quanto prescritto dalla normativa tecnica nazionale vigente, fermo restando l'obbligo della certificazione 3.1 ai sensi della citata norma.

Le prove, da eseguirsi ai sensi delle norme UNI richiamate nel paragrafo 6.3.3, sono le seguenti:

Viti:

- prova di trazione su provetta (quando la lunghezza lo consente)
- prova di trazione su appoggio a cuneo
- prova di durezza
- prova di tenacità della testa
- prova di resilienza
- controllo della decarburazione
- prova di secondo rinvenimento
- analisi chimica
- controllo dimensionale ed esterno
- controllo coefficiente k

Dadi:

- prova di durezza
- carico di prova
- analisi chimica.
- esame dei difetti superficiali

Rondelle:

- prova di durezza

Inoltre dovranno essere svolte, presso laboratori ufficiali o autorizzati, prove di trazione sull'assieme (strappo), secondo norma UNI EN 15048-1, su almeno tre assiemi per ogni 1500 pezzi impiegati. Per le opere per la cui realizzazione è previsto l'impiego di una quantità di pezzi non superiore a 100, il numero di campioni da prelevare sarà stabilito dal Direttore dei Lavori

Qualora l'esito dei controlli non fosse positivo, i contenitori dei bulloni scartati dovranno essere opportunamente contrassegnati e tenuti a disposizione della STAZIONE APPALTANTE fino al termine dei lavori, salvo autorizzazione in contrario, da richiedere specificatamente per iscritto.

Le unità di prodotto trovate difettose al montaggio, o nei successivi controlli, benché facenti parte di un lotto accettato, dovranno essere completamente sostituite.

6.6.2.4 Chiavarde

Il controllo visivo e dimensionale dovrà essere eseguito su almeno il 5% delle chiavarde approvvigionate e dovrà accertare il rispetto delle dimensioni indicate nel disegno STAZIONE APPALTANTE n° 3313 del 2011.

6.6.2.5 Connettori

Per ciascuna colata dovranno eseguirsi, su campioni prelevati dal lotto di connettori approvvigionati, tre prove di trazione e un'analisi chimica facendo riferimento ai valori e alle norme riportati nel paragrafo 6.6.3.4.

6.6.2.6 Apparecchi d'appoggio, coprigiunti, pendini

Per quanto riguarda gli apparecchi d'appoggio, i coprigiunti, i pendini e le relative articolazioni, anche di cavalcavia stradali, si rimanda a quanto indicato nella Sezione 12 di questo Capitolato.

6.6.3 LAVORAZIONI D'OFFICINA E PRESCRIZIONI

6.6.3.1 Generalità

Gli elementi della struttura debbono essere prodotti rispettando le indicazioni progettuali e le tolleranze nel seguito indicate.

Le attrezzature impiegate nel processo di produzione debbono essere mantenute efficienti e operative al fine di garantire che l'usura e il danneggiamento non pregiudichi la qualità del processo di produzione.

Nel caso di opere in classe di esecuzione EXC3 e EXC4, laddove sia previsto un qualsiasi tipo di trattamento superficiale per la protezione dalla corrosione, gli spigoli degli elementi dovranno essere arrotondati come indicato nella figura 6.6.5.1-1, che prevede un raggio di arrotondamento minimo maggiore di 2 mm.

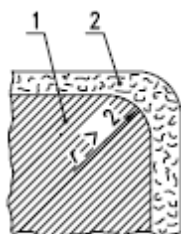

Spigolo arrotondato
Buono

Figura 6.6.5.1-1

6.6.3.2 Tagli

Per il taglio degli elementi potranno essere impiegati i seguenti procedimenti:

- fiamma ossiacetilenica,
- plasma,
- laser,
- dispositivo meccanico (sega, cesoia, etc...).

Per le strutture in classe di esecuzione EXC3 e EXC4 è vietato l'uso della cesoia.

Gli elementi principali (es. piattabande, anime, coprigiunti ecc.) dovranno essere ricavati in maniera tale che il senso di laminazione delle lamiere coincida con il senso dello sforzo predominante nei pezzi stessi.

La superficie dei tagli dovrà essere convenientemente rifinita mediante molatura in modo da eliminare difetti locali, sbavature e irregolarità. Si rimanda in proposito a quanto indicato nel prospetto 9 della EN 1090 facendo presente che per i materiali destinati ai ponti e viadotti ferroviari appartenenti alla classe di esecuzione EXC3 dovranno utilizzarsi i requisiti specificati in detta norma per la classe di esecuzione EXC4.

Particolare cura dovrà essere posta nell'evitare aperture o tagli ad angolo vivo. Le aperture o tagli realizzati con una qualsiasi metodologia dovranno avere angoli ben raccordati; in alternativa e subordinatamente all'autorizzazione preventiva da parte delle STAZIONE APPALTANTE, i suddetti raccordi potranno essere sostituiti da fori eseguiti con trapano al vertice degli angoli.

6.6.3.3 Assemblaggio dei pezzi

E' vietato l'uso di puntature per l'assemblaggio dei pezzi in officina e nella fase di premontaggio parziale o totale fatto salvo quando necessarie per l'assiemaggio dei pezzi da saldare.

Nei pezzi da incurvare, l'incurvatura dovrà essere eseguita a caldo (rosso vivo) lasciando poi raffreddare i pezzi lentamente. Si precisa che è proibito continuare a incurvare un pezzo quando esso non abbia più colore rosso.

Nel caso di accoppiamento di piatti e larghi-piatti (ovvero le strisce ricavate da lamiere) per la formazione di strutture composte (come ad esempio le travi a T), essi dovranno essere rifiniti convenientemente con opportune lavorazioni in modo da rispettare le quote previste dai disegni e le tolleranze prescritte.

Nei nodi principali delle strutture, realizzati attraverso giunzione flangiata, dovrà essere prevista adeguata lavorazione meccanica al fine di garantire una perfetta planarità delle superfici accoppiate, con una tolleranza pari a $\pm 0,5$ mm.

6.6.3.4 Forature ed alesature

Di regola, per accoppiamenti a taglio di precisione o ad attrito con tolleranze ridotte (laddove tale requisito è previsto da progetto), i fori dovranno realizzarsi a diametro convenientemente ridotto, almeno 2 mm, e successivamente alesati a diametro definitivo dopo che la struttura sarà stata completamente premontata con l'ausilio di idonei bulloni e spine di montaggio. A valle dell'alesatura a diametro, le forature dovranno essere sottoposte al controllo delle STAZIONE APPALTANTE.

Per tutti gli altri accoppiamenti è possibile forare a diametro definitivo.

Per le classi di esecuzione EXC3 e EXC4 tutte le forature dovranno essere eseguite al trapano o carotatrice, restando escluso l'uso del punzone.

6.6.3.5 Controllo dimensionale dei singoli pezzi

Le STAZIONE APPALTANTE si riservano la facoltà di verificare che le dimensioni dei singoli pezzi siano corrispondenti a quelle di progetto, tenuto conto delle tolleranze riportate nell'allegato D della norma UNI EN 1090. Per le tolleranze dimensionali sui profili composti saldati si rimanda al par. 6.6.7.18.

6.6.4 BULLONATURE

6.6.4.1 Generalità

Per le prescrizioni sui bulloni delle giunzioni di opere in classe di esecuzione EXC2 e delle giunzioni di elementi secondari di opere in classe di esecuzione EXC3 e EXC4 si rimanda a quanto indicato nel DM 17.01.2018. Per le restanti giunzioni, valgono le prescrizioni riportate di seguito.

Le giunzioni bullonate sono da prevedersi mediante l'impiego dei seguenti procedimenti:

- bulloni a taglio con accoppiamento di precisione, con gioco foro-bullone, comprensivo delle rispettive tolleranze, non superiore a 0,3 mm per $\varnothing \leq 20$ mm e non superiore a 0,5 mm per $\varnothing > 20$ mm.
- bulloni ad attrito, con coefficiente d'attrito pari a 0.3 (con superfici delle giunzioni sabbiato al metallo bianco e protette sino al serraggio dei bulloni) con gioco foro bullone non superiore a 1 mm per $\varnothing \leq 20$ mm e non superiore a 1,5 mm per $\varnothing > 20$ mm.

Nei bulloni a taglio, in considerazione delle tolleranze ristrette di accoppiamento, si dovranno scegliere opportunamente le tolleranze dimensionali sul diametro della vite.

Per quanto riguarda le giunzioni di elementi secondari ad esempio i parapetti, si prevedono giunti con bulloni a taglio di caratteristiche correnti, come riportato nel paragrafo 4.2.8.1.1 del DM 17.01.2018.

Su una stessa struttura potranno essere adottati bulloni di tipologie diverse, a taglio o ad attrito, purché gli stessi siano identificabili a vista ed inoltre siano chiaramente indicate nei disegni di progetto e d'officina le diverse lavorazioni imposte per i fori e le relative tolleranze massime.

I bulloni con asse verticale dovranno essere montati in opera con la testa verso l'alto e con una rosetta posta sotto la testa della vite (smusso verso testa) ed una rosetta posta sotto il dado (smusso verso il dado).

I dadi debbono essere assemblati in modo tale da rendere visibile la marcatura per il controllo dopo il montaggio.

Per la stessa parte d'opera, i valori di K e della coppia di serraggio dovranno essere univoci per ciascun diametro e per tipologia di accoppiamento (attrito o taglio).

Dovrà essere posizionata in punti facilmente accessibili, idonea tabella in inox contenente l'indicazione del coefficiente K e del valore della coppia di serraggio nonché l'eventuale dispositivo anti svitamento adottato. Nel caso dei ponti ferroviari la targhetta andrà posta in corrispondenza di una delle testate.

Sono ammessi bulloni con diametro 12 – 14 – 16 – 18 – 20 – 22 – 24 – 27 mm.

Non sono ammessi disassamenti dei fori che non consentano il passaggio del bullone previsto. In nessun caso sono ammesse ovalizzazioni dei fori ed in caso si dovrà procedere ad alesatura a diametro superiore con adeguata sostituzione dei bulloni interessati.

Per quanto riguarda l'ortogonalità tra asse del bullone e superficie bullonata, è consentito uno scostamento di 1° .

6.6.4.2 Giunzioni con bulloni a taglio

La lunghezza delle viti dovrà essere calcolata in modo che non più di mezza spira ricada all'interno del pacchetto da serrare. Qualora resti compreso nel foro un tratto filettato se ne dovrà tenere adeguato conto nelle verifiche di resistenza.

Tutti i bulloni dovranno essere adeguatamente serrati ed in particolare:

- bulloni soggetti anche a carico assiale: serraggio al 100% del valore che garantisce i precarichi indicati nella tabella seguente;
- bulloni soggetti unicamente a taglio: è ammessa una riduzione del serraggio all'80% del valore che garantisce i precarichi riportati nella tabella seguente, purché si indichi nel contempo l'adeguato provvedimento contro l'auto svitamento del bullone approvato dalle STAZIONE APPALTANTE.

\varnothing (mm)	Ares (mm ²)	NS (kN) Classe 8.8	NS (kN) Classe 10.9	80% NS (kN) Classe 8.8	80% NS (kN) Classe 10.9
12	84	38	47	30	38
14	115	52	64	42	51
16	157	70	88	56	70
18	192	86	108	69	86
20	245	110	137	88	110
22	303	136	170	109	136
24	353	158	198	126	158
27	459	206	257	165	206
30	561	251	314	201	251

Ns = Precarico

Tabella 6.6.6.2.1 tabella di riferimento per il serraggio dei bulloni a taglio

Per quanto riguarda le attrezzature e le procedure di serraggio si richiama quanto riportato per le giunzioni ad attrito nel successivo paragrafo 6.6.6.4.

6.6.4.3 Giunzioni con bulloni ad attrito

Le superfici sabbiate a metallo bianco SA 2 e 1/2 dovranno essere protette con pellicole o altri mezzi che preservino la pulizia delle superfici fino al momento dell'accoppiamento in cantiere. In alternativa, previa autorizzazione delle STAZIONE APPALTANTE, potranno essere utilizzati idonei prodotti (zincanti inorganici, etc.) da applicare in officina per i quali sia stata prodotta idonea documentazione comprovante il coefficiente di attrito previsto in progetto.

Tutti i bulloni dovranno essere accuratamente serrati al 100% del valore tabellare previsto dal DM 17.01.2018 al paragrafo 4.2.8. e dalla circolare applicativa al DM 2018.

6.6.4.4 Modalità di serraggio

Prima di procedere all'assemblaggio di un giunto occorre rimuovere bave, impurità e accumuli di rivestimento che potrebbero causare depositi solidi.

Il giunto deve essere predisposto nella disposizione definitiva mediante un numero opportuno di "spine", in grado di impedire spostamenti relativi tra i pezzi da unire e consentire l'adeguata corrispondenza dei fori.

Il serraggio deve essere eseguito mediante rotazione del dado eccetto quando non è possibile accedere dalla parte ove lo stesso è ubicato. Quando il serraggio avviene mediante la rotazione della vite, debbono essere eseguite apposite prove di taratura come indicato al par. 8.5.1 della EN 1090-2.

Il serraggio deve essere eseguito progressivamente dalla parte più rigida della giunzione alla parte meno rigida tenendo conto che per raggiungere l'uniformità del precarico potrebbero essere necessari più cicli di serraggio.

Sono previsti i seguenti metodi di serraggio:

- serraggio con il metodo della coppia;
- serraggio con il metodo combinato.

Le chiavi torsionometriche utilizzate in ogni fase del serraggio con il metodo della coppia, debbono avere un'accuratezza pari a $\pm 4\%$ in accordo con la norma EN ISO 6789. Per ogni chiave deve essere verificata l'accuratezza con frequenza almeno settimanale e, in caso di chiavi pneumatiche, ogni volta che varia la lunghezza della vite. Per chiavi torsionometriche utilizzate nella prima fase di serraggio con metodo combinato, si richiede un'accuratezza di $\pm 10\%$ e un controllo con periodicità annuale;

Il controllo della chiave deve essere effettuato anche a seguito di un incidente accaduto durante l'uso (ad es. caduta della chiave, sovraccarico, ecc.) che possa comprometterne l'idoneità.

Se un assieme è stato serrato con il precarico richiesto e successivamente per qualsiasi motivo viene allentato, questo dovrà essere di regola rimosso e l'intero assieme (vite-dado-rondelle) sostituito. In fase di approvvigionamento dei bulloni, l'ESECUTORE dovrà prevedere un'adeguata scorta di bulloni, sufficienti per le prove di serraggio.

6.6.4.4.1 Serraggio con il metodo della coppia

La coppia di serraggio deve essere applicata in continuo e in modo uniforme.

Il processo di serraggio per ogni bullone generalmente comprende almeno due fasi:

- una prima fase consiste nel serrare l'assieme fino al raggiungimento del 75% circa del valore della coppia richiesta. Questa prima fase deve essere completata per tutti gli assiami prima di proseguire

alla fase successiva;

- una seconda fase di raggiungimento del 100% del valore di coppia richiesta.

6.6.4.4.2 Serraggio con il metodo combinato

Il serraggio con il metodo combinato comprende due fasi:

- una fase di serraggio iniziale, che consiste nel serrare l'assieme fino al raggiungimento del 75% del valore della coppia richiesta, salvo più precise indicazioni fornite dal PRODUTTORE dei bulloni. Questa prima fase deve essere completata per tutti gli assiami prima di proseguire alla fase successiva;
- una seconda fase di serraggio finale in cui viene messo in rotazione il componente dell'assieme che deve ruotare nella misura indicata dal PRODUTTORE. La posizione relativa del dado rispetto alla filettatura della vite deve essere contrassegnata con un pennarello indelebile al termine della prima fase, in modo tale che possa essere facilmente determinata la rotazione finale del dado rispetto al filetto della vite.

6.6.4.5 Controllo del serraggio

Tutti i collegamenti effettuati con bulloni precaricati debbono essere sottoposti a controllo visivo dopo accostamento iniziale sulla struttura abbinata e prima della fase di precarico.

Il controllo dei bulloni montati con i relativi metodi di installazione deve essere effettuato in funzione del metodo di serraggio utilizzato.

La scelta della giunzione su cui eseguire i controlli deve essere casuale assicurandosi che i campioni da controllare siano rappresentativi di: tipologia del collegamento, gruppo di collegamento di viti, lotto di viti, tipologia e dimensioni, attrezzature utilizzate.

La fase di pre-serraggio deve essere verificata attraverso controlli visivi della giunzione per assicurare che le stesse siano a "pacco".

Il controllo finale del serraggio prevede la verifica degli stessi assiami per verificare l'assenza di condizioni di sotto serraggio e di sovra serraggio.

Il controllo deve essere eseguito con chiave dinamometrica, o con altro idoneo dispositivo, che garantisca una precisione di $\pm 4\%$. Tale controllo dovrà essere eseguito su almeno il 20% dei bulloni, scelti in modo da interessare tutta l'estensione del giunto in esame. Se anche un solo bullone non rispondesse alle prescrizioni di serraggio, il controllo deve essere esteso al 100% del giunto.

6.6.4.5.1 Controllo dei bulloni serrati con il metodo della coppia

Per il controllo del serraggio si procederà nel modo seguente:

- Marcatura di dado, vite e lamiera per identificarne la posizione relativa;
- Allentamento del dado con una rotazione almeno pari a 60° prestando attenzione che non ruoti la vite nel qual caso occorre tenere ferma la testa dalla parte opposta;
- Serraggio del dado con la coppia prescritta e controllo del ritorno alla posizione originaria.

Nel caso in cui l'angolo di rotazione tra vite e dado dovesse risultare $>$ di -15° il bullone risulta sovra serrato. Tutti i bulloni del giunto dovranno essere sottoposti a prova e nel caso sostituiti.

Nel caso in cui l'angolo di rotazione tra vite e dado dovesse risultare $>$ di $+15^\circ$ il bullone risulta sotto serrato. Tutti i bulloni del giunto dovranno essere riportati al corretto serraggio.

6.6.4.5.2 Controllo dei bulloni serrati con il metodo combinato

Per il controllo della fase di serraggio iniziale si procederà nello stesso modo descritto nel paragrafo precedente.

Nel caso in cui la rotazione tra vite e dado dovesse risultare $>$ di -15° il bullone risulta sovra serrato. Tutti i bulloni del giunto dovranno essere sottoposti a prova e l'angolo rilevato dovrà essere sottratto dall'angolo di rotazione prestabilito per la seconda fase di serraggio.

Nel caso in cui l'angolo di rotazione tra vite e dado dovesse risultare $>$ di $+15^\circ$ il bullone risulta sotto serrato. Tutti i bulloni del giunto dovranno essere riportati al corretto serraggio.

Prima dell'inizio della seconda fase di montaggio, bisogna verificare la presenza di tutti i contrassegni sul dado e sulle viti. Eventuali contrassegni mancanti debbono essere ripristinati.

Al termine della seconda fase di montaggio, i contrassegni devono essere verificati come segue:

- nel caso in cui l'angolo di rotazione è inferiore di più di 15° dell'angolo prestabilito, l'angolo deve essere corretto (sotto serraggio).
- nel caso in cui l'angolo di rotazione è superiore di 30° oltre l'angolo prestabilito, l'assieme deve essere smontato e sostituito con un assieme nuovo.

6.6.5 SALDATURE

6.6.5.1 Oneri dell'esecutore

Prima dell'inizio delle attività di fabbricazione, nel caso siano previste giunzioni saldate, L'ESECUTORE deve provvedere ad emettere il "quaderno delle saldature" all'interno del quale saranno contenute tutte le informazioni relative alle attività di saldatura quali:

- le procedure di saldatura WPS (Specifica di procedura di saldatura) utilizzate da saldatori e operatori,
- le WPAR (Verbale di qualificazione di procedura di saldatura) che supportano e validano le WPS;
- il tipo di saldatura con i relativi dettagli;
- la rintracciabilità delle qualifiche di procedimento;
- le certificazioni dei saldatori.

Inoltre al documento saranno allegate tutte le procedure di lavoro correlate al processo di saldatura (il tipo e l'estensione dei controlli, il grado di accettabilità, le macchine e/o gli impianti da utilizzare, i trattamenti termici, le sequenze di montaggio etc.).

Indicazioni puntuali sui vari punti citati sono riportate nel seguito della presente sezione di Capitolato.

Per l'approvazione del quaderno delle saldature e per lo svolgimento dei controlli l'ESECUTORE incaricherà un Ente di controllo, a sua cura e spese, che dovrà possedere i seguenti requisiti:

- costituire parte sicuramente indipendente per forma;
- avere svolto incarichi per conto delle STAZIONE APPALTANTE nell'ambito di quanto previsto dalla presente specifica;
- possedere un proprio laboratorio accreditato ACCREDIA secondo UNI EN ISO / IEC 17025: 2005, riconosciuto dal Ministero dei LL.PP.;
- avere un settore specificatamente dedicato alle attività di controllo non distruttivo delle strutture metalliche con un sistema di Gestione della qualità conforme alla UNI EN ISO 9001 ed avere in organico personale certificato di livello 3 e di livello 2 secondo UNI EN ISO 9712.
- avere in organico proprio personale con i requisiti di "Coordinatori di saldatura" secondo quanto indicato nella norma UNI EN ISO 14731:2007 certificato al livello CIWE (Certified International Welding Engineer e CIWT (Certified International Welding Technologist) con almeno 7 anni di esperienza (15 per il Responsabile) nella fabbricazione e controllo delle strutture metalliche;
- avere in organico proprio personale con la qualifica di ispettori della saldatura certificati come CIWI-C (Certified International Welding Inspector – Comprehensive Level) e CIWI-S (Certified

International Welding Inspector – Standard Level) con almeno 10 anni di esperienza nella fabbricazione e controllo delle strutture metalliche;

- avere ottenuto, per l'opera soggetta a controllo, l'autorizzazione, da parte della struttura emittente il presente documento, ad eseguire i controlli richiesti dalla presente sezione di Capitolato;

Laddove necessario, le STAZIONE APPALTANTE si riservano la facoltà di eseguire, con proprio personale qualificato, i compiti attribuiti all'Ente designato.

6.6.5.2 Tipologie di saldatura

Per l'unione mediante saldatura degli elementi strutturali possono essere previste le seguenti tipologie di giunto:

- giunto testa a testa a piena penetrazione;
- giunti a T a piena penetrazione;
- giunti a T a parziale penetrazione (con smusso pari ad almeno 1/3 dello spessore minimo impiegato e lato del cordone al piede $\cdot \frac{1}{2}$ del medesimo spessore
- giunti a T a cordoni d'angolo;
- giunti a sovrapposizione con cordoni d'angolo.

6.6.5.3 Procedimenti di saldatura applicabili

I procedimenti di saldatura applicabili negli ambiti della presente sezione di Capitolato sono:

- manuale con elettrodi rivestiti;
- automatico ad arco sommerso;
- semiautomatico ed automatico a filo continuo animato e con anima metallica con protezione di gas;
- semiautomatico a filo continuo pieno con protezione di gas (solamente per la saldatura degli elementi secondari, nel caso di cavalcaferrovia, e per i parapetti e gli elementi del tavolato nel caso di ponti ferroviari);
- manuale, semiautomatico o automatico per la saldatura dei connettori;

In generale, saranno da preferirsi procedimenti di saldatura di tipo automatico per le maggiori garanzie offerte nei riguardi della costanza della qualità.

Altri procedimenti potranno essere autorizzati in casi particolari, previa specifiche prove di qualifica, definizione dei controlli non distruttivi ed approvazione da parte delle STAZIONE APPALTANTE.

A tal fine l'ESECUTORE deve presentare precise proposte tecniche relative alle modalità di qualifica e di controllo per il caso particolare considerato.

6.6.5.4 Specifiche di procedura di saldatura

Le specifiche di procedura di saldatura (WPS) saranno elaborate a cura dell'ESECUTORE per ogni giunto da eseguire in produzione. Le modalità di elaborazione delle procedure di saldatura saranno conformi alle indicazioni della Norma UNI EN ISO 15607 e della Norma UNI EN ISO 15609-1.

Tutte le procedure di saldatura dovranno risultare qualificate fatta eccezione per il procedimento di saldatura manuale con elettrodi rivestiti su acciai di classe di resistenza fino a 510 N/mm². L'ESECUTORE indicherà sui disegni costruttivi o su altro documento i riferimenti alle procedure di saldatura (WPS) e alle preparazioni dei lembi che intende utilizzare per la realizzazione dei giunti saldati.

6.6.5.5 Prescrizioni sui materiali d'apporto

Dovranno essere utilizzati materiali di apporto che garantiscano un deposito di caratteristiche meccaniche per quanto possibile simili a quelle del materiale base. In particolare, nel caso di impiego di materiale base tipo S355 o di carico di snervamento superiore, il valore minimo della tensione di snervamento del materiale di apporto non dovrà risultare maggiore di 100 N/mm^2 del corrispondente valore minimo del materiale base; nel caso di impiego di materiale base tipo S275 tale differenza non dovrà superare i 150 N/mm^2 .

La tenacità del materiale base e del giunto saldato dovrà essere valutata mediante lo stesso tipo di prova tecnologica. Il valore della tenacità della zona fusa e della zona termicamente alterata del giunto saldato ad una temperatura stabilita dovrà risultare almeno pari a quella minima tabellare del materiale base.

In generale, la composizione chimica del deposito dovrà essere per quanto possibile simile a quella del materiale base.

Sugli acciai aventi caratteristiche di resistenza migliorata alla corrosione atmosferica dovranno essere usati materiali di apporto con caratteristiche migliorate di resistenza alla corrosione atmosferica, non inferiori a quelle del materiale base. Le STAZIONE APPALTANTE si riservano di effettuare prelievi di materiale d'apporto per verificare la composizione chimica.

6.6.5.6 Procedimento manuale ad arco con elettrodi rivestiti

Per gli acciai di tipo S275 e S355 dovranno essere rispettivamente impiegati elettrodi basici della serie E44 ed E52 di classe di qualità 4, secondo UNI EN ISO 2560, con tenore di idrogeno non superiore ad H5.

Tali elettrodi dovranno risultare contrassegnati con il simbolo secondo UNI EN ISO 2560:2010 e UNI EN ISO 18275:2012 che assicuri un valore di resilienza K_v garantito almeno alla temperatura minima di prova del materiale base.

L'ESECUTORE è tenuto ad indicare la denominazione commerciale degli elettrodi che intende adottare sulle procedure di saldatura.

6.6.5.7 Procedimento di saldatura automatica ad arco sommerso

Il procedimento automatico ad arco sommerso potrà essere utilizzato nella versione con una testa saldante con un filo singolo o con due fili (twin arc) o con più teste saldanti, nelle versioni a testa singola o a teste contrapposte. Saranno impiegati fili e flussi classificati secondo UNI EN ISO 14174.

Le procedure di saldatura dei giunti da realizzare con il procedimento ad arco sommerso dovranno contemplare, oltre alle caratteristiche generali come per gli altri procedimenti, anche quanto necessario ad identificare l'impianto, il numero e la disposizione dei fili per saldatura e la collocazione delle teste saldanti rispetto al giunto.

6.6.5.8 Procedimento di saldatura con filo animato con protezione di gas

Di regola è richiesto l'uso di fili animati basici o ad anima metallica per la saldatura in posizioni piano e piano - frontale; negli altri casi è possibile usare fili rutilici.

E' richiesto l'uso di fili animati con tenore di idrogeno diffusibile su deposito minore di 5 ml/100g (secondo ISO 3690). In ogni caso, potrà essere richiesta dalle STAZIONE APPALTANTE una verifica sul materiale impiegato in officina.

Il gas di protezione dovrà essere una miscela del tipo M1 o M2 secondo ISO 14175 con punto di rugiada non inferiore a -40°C . Potrà essere ammesso l'uso di CO_2 puro se consigliato dal PRODUTTORE del materiale d'apporto.

6.6.5.9 Procedimento di saldatura dei connettori

I pioli dovranno essere saldati alle piattabande con procedimento automatico per piolatura, utilizzando esclusivamente la metodologia di saldatura con capsula disossidante all'estremità del piolo e ferula ceramica e innesco a sollevamento.

In caso di necessità di ripristino della saldatura automatica dei pioli, tale operazione dovrà essere eseguita con procedimento manuale con elettrodi a rivestimento basico, previo esito favorevole di una prova preliminare su un campione atto a simulare le difficoltà operative, costituito da tre pioli per ogni diametro interessato dalla riparazione, su cui saranno eseguite sezioni macrografiche (su ogni piolo) per la verifica della fusione del vertice del piolo. Il saggio dovrà essere eseguito da ciascun saldatore impiegato.

Per altre tipologie di connettori potranno essere usati i procedimenti: semiautomatico a filo continuo animato o ad anima metallica con protezione di gas e manuale con elettrodo rivestito.

La superficie della piattabanda in corrispondenza della zona di saldatura dei connettori dovrà risultare pulita come qualunque altro lembo di saldatura.

E' ammessa la saldatura di pioli su altri pioli, previa qualifica del processo di saldatura, limitatamente ai cavalcaferrovia.

6.6.5.10 Qualificazione delle specifiche di procedura di saldatura

Le specifiche di procedura della saldatura dovranno essere qualificate e certificate in accordo ai requisiti della Normativa UNI EN ISO 15614-1:2012.

Nel caso sia richiesta anche l'esecuzione di talloni di "pre-produzione", per giunti particolari per i quali le prove standard non sono ritenute esaustive, la qualificazione dovrà essere completata con prove condotte secondo UNI EN ISO 15613.

La certificazione delle procedure di saldatura dovrà essere rilasciata da un Ente di Certificazione dotato di accreditamento ACCREDIA secondo ISO 17065 che sostituisce la EN 45011. Le STAZIONE APPALTANTE si riservano comunque la facoltà di eseguire ulteriori prove.

Per quanto attiene alle modalità di qualifica del procedimento di piolatura, valgono in toto le prescrizioni della norma UNI EN ISO 14555.

Per la qualificazione delle specifiche di procedura di saldatura da utilizzare per le opere in classe di esecuzione EXC2 vale quanto indicato nella norma UNI EN 1090-2. Per quelle utilizzate per le opere in classe di esecuzione EXC3 e EXC4 valgono le ulteriori prescrizioni di seguito indicate.

Apporto termico

Le saldature saranno eseguite impiegando un apporto termico specifico (HI), valutato con la formula: $HI = k \cdot 0.06 \cdot I \cdot V / v$ (kJ/mm)

dove :

- I = corrente di saldatura (A),
- V = tensione di saldatura (V),
- v = velocità di traslazione della sorgente termica (mm/min)
- k= fattore di correzione apporto termico in funzione del processo di saldatura (ved. UNI EN 1011 parte1) pari a 1 per l'arco sommerso e a 0,8 per elettrodo rivestito e filo continuo con protezione di gas.

Di regola l'apporto termico massimo sarà 2.8 kJ/mm mentre quello minimo non dovrà risultare inferiore a 0.8 kJ/mm.

Durante la produzione non devono ottenersi apporti termici che si discostino più del 15% dal valore misurato durante l'esecuzione dei saggi per la qualifica dei procedimenti di saldatura.

Durezza

I valori di durezza per l'acciaio S275 non devono risultare superiori a 270 HV30 mentre per i rimanenti acciai non superiori a 350 HV30. Le durezza saranno misurate in zona fusa, in zona termicamente alterata e sul materiale base.

Temperature di preriscaldamento e interpass

L'applicazione del preriscaldamento su un giunto saldato prima della sua esecuzione ed il mantenimento in temperatura durante la saldatura sono alcuni dei fattori che determinano il ciclo termico di saldatura, insieme allo spessore di tutti gli elementi strutturali che costituiscono il giunto saldato (spessore combinato della sottostante figura) ed all'apporto termico specifico.



Figura 6B.9.10-1

A sua volta il ciclo termico produce strutture metallurgiche diverse nella zona fusa e nella zona termicamente alterata di un giunto in funzione della composizione chimica dei materiali base e di apporto. Un utile indice dell'influenza di tale composizione è il carbonio equivalente (CEQ) valutato con la formula indicata al par. 6.6.3.1.

Nella tabella seguente sono riportati, a titolo indicativo, i valori delle temperature minime di preriscaldamento (T_{pr}) e massime di interpass (T_i), in funzione del valore di CEQ per un determinato materiale base, del valore minimo di apporto termico (HI) previsto nella procedura di saldatura approvata per un giunto saldato e dello spessore combinato del giunto (Sc) (vedere UNI EN 1011-2). L'adeguatezza di tali indicazioni dovrà essere verificata in sede di qualificazione dei procedimenti di saldatura e su talloni di pre-produzione o di produzione, con riferimento ai valori massimi della durezza indicati dalla procedura di certificazione. Pertanto, i preriscaldati stabiliti possono essere anche variati, purché venga garantito il rispetto dei limiti di durezza. Le variazioni devono essere concordate preventivamente in fase di qualifica del procedimento.

	HI (elett./filo an.)	$Sc \leq 30$ (mm)	$30 < Sc < 50$ (mm)	$50 \leq Sc \leq 100$ (mm)
CEV < 0.37	1.2 kJ/mm	-	-	75°
CEV = 0.38 ÷ 0.42		-	50°	100°
CEV = 0.43 ÷ 0.45		-	75°	125°
CEV = 0.46 ÷ 0.49		50°	125°	175°

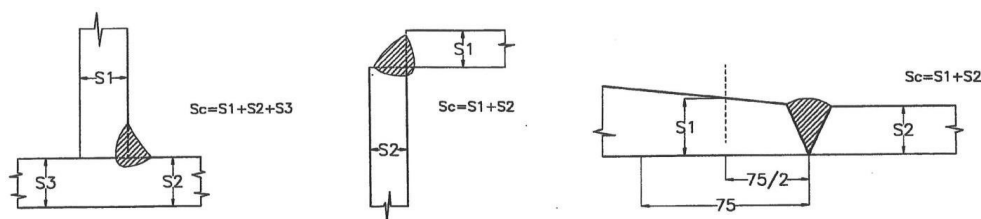
	HI (arco sommerso)	Sc ≤30 (mm)	30 < Sc <50 (mm)	50 ≤Sc ≤ 100 (mm)
CEV < 0.37	2 kJ/mm	-	-	-
CEV = 0.38 ÷ 0.42		-	-	75°
CEV = 0.43 ÷ 0.45		-	-	100°
CEV = 0.46 ÷ 0.49		-	50°	150°

Tabella 6.6.7.10.1

E' da notare però che i preriscaldi indicati sulla specifica di saldatura devono essere maggiorati di 25°C per la puntatura dei pezzi e l'operazione di scriccatura.

In ogni caso dovrà essere garantita l'asciugatura dei lembi con un preriscaldamento a 50°C.

Il preriscaldamento deve essere eseguito in modo tale che la temperatura richiesta interessi circa 75 mm di materiale base per ciascun lato del giunto.

Il controllo della temperatura di preriscaldamento e di interpass potrà essere eseguito mediante l'impiego di termocolori o di altri dispositivi atti allo scopo.

6.6.5.11 Qualificazione degli addetti alle procedure di saldatura

6.6.5.11.1 Addetti al coordinamento

Gli addetti al coordinamento delle attività di saldatura dovranno avere conoscenze specifiche con riferimento alla Norma UNI EN ISO 14731:2007, con esperienza evidente nel campo della costruzione delle strutture metalliche. L'ESECUTORE dovrà individuare il "Coordinatore di saldatura" che costituirà l'interlocutore tecnico responsabile nei confronti della STAZIONE APPALTANTE per tutte le attività riguardanti la saldatura.

6.6.5.11.2 Saldatori e Operatori di saldatura

I saldatori impegnati nelle applicazioni di saldatura manuale e semiautomatica, dovranno essere qualificati in accordo alla Norma UNI EN ISO 9606-1: 2013 per i procedimenti utilizzati e per le varie posizioni di lavoro. I saldatori che dovranno operare nell'ambito del presente documento dovranno eseguire, in ogni caso, come saggio di prova, anche un giunto a T con cordone d'angolo da valutare secondo i criteri previsti dalla sopra citata norma.

Gli addetti agli impianti di saldatura automatici e a quelli robotizzati e di piolatura dovranno essere certificati secondo UNI EN ISO 14732:2013.

L'abilitazione dei saldatori dovrà risultare dall'esibizione di apposito certificato di qualifica effettuata da un Ente accreditato ACCREDIA secondo UNI EN 17024.

Il Coordinatore di saldatura dell'ESECUTORE dovrà riportare in apposito registro il nominativo dei saldatori abilitati e degli operatori, aggiornandolo sulla base delle eventuali variazioni delle qualifiche (estensione di classe, mantenimento della validità ed eventuale prolungamento). Sul registro dovranno inoltre essere riportati i periodi di inattività di ciascun saldatore e/o operatore relativamente ad un determinato procedimento.

Sia il registro che i certificati di qualifica dovranno essere reperibili presso l'ESECUTORE ed esibiti agli incaricati della STAZIONE APPALTANTE dietro loro richiesta.

Le STAZIONE APPALTANTE hanno, inoltre, la facoltà di richiedere eventuali riprove di qualifica ogni qualvolta l'esame delle saldature mostri sistematica difettosità attribuibile ad insufficiente capacità operativa.

Ciascun saldatore e/o operatore dovrà essere individuato da una lettera o un numero, che sarà riportato su di un punzone, mediante il quale il saldatore stesso marcherà le saldature eseguite.

6.6.5.12 Prescrizioni costruttive

6.6.5.12.1 Generalità

Se la temperatura ambiente risulta inferiore a - 5°C, dovranno essere prese particolari precauzioni per garantire le temperature minime del materiale base da saldare precedentemente indicate.

L'officina dell'ESECUTORE deve essere dotata di magazzino per deposito dei materiali di saldatura (elettrodi, fili, flussi) perfettamente chiuso e con umidità relativa costante non superiore al 50%.

I flussi e gli elettrodi, una volta aperti gli imballi originali, dovranno essere essiccati alla temperatura di 350° - 400° C per due ore e conservati in forno alla temperatura di 150° fino al momento dell'uso. L'essiccamento deve avvenire sia per gli elettrodi che per i flussi in strati non superiori a 4 cm (a meno che per i flussi non siano usati i "forni a caduta").

I saldatori dovranno essere dotati di fornelli portatili funzionanti alla temperatura di circa 100° nei quali verranno mantenuti gli elettrodi, prelevati dal forno di mantenimento, per un tempo massimo corrispondente alla durata del turno di lavoro. Alla fine del turno, gli elettrodi non utilizzati dovranno essere ritirati e stoccati in un apposito contenitore. Potranno essere impiegati dopo ulteriore essiccamento con le stesse modalità; tale trattamento, in generale, non potrà essere effettuato per più di due volte, salvo diversa indicazione del fabbricante.

Il flusso non fuso potrà essere recuperato e riutilizzato miscelato con flusso nuovo (miscela con 30% di flusso già utilizzato e 70% di flusso nuovo). Alla fine del turno di lavoro, il flusso non utilizzato dovrà essere ritirato dalle macchine e stoccato in un apposito contenitore. Potrà essere ulteriormente impiegato dopo essiccamento con le modalità di cui sopra.

L'efficienza delle procedure di essiccazione e conservazione degli elettrodi e dei flussi per arco sommerso potrà essere controllata, su richiesta delle STAZIONE APPALTANTE, attraverso verifiche del contenuto di idrogeno diffusibile condotte su deposito, con le modalità di prova previste dalla norma AWS A4.3, tecnica a colonna di mercurio (valore richiesto < 5 ml/100g).

Nel caso di elettrodi in confezioni "vacuum pack" queste dovranno essere aperte al momento dell'uso e depositati nei fornelli; a fine turno di lavoro gli elettrodi rimasti dovranno essere conservati in forno a 150°C.

6.6.5.12.2 Controlli preventivi

Prima di iniziare la saldatura, i lembi delle parti da collegare e le zone adiacenti per una larghezza di 100 mm saranno controllati con esame visivo e strumentale per accertare l'assenza di eventuali cricche o sfogliature e le corrette condizioni di preparazione. Sui lembi e sulle zone adiacenti suddette non sono di regola ammesse riparazioni mediante saldatura. Sono ammesse molature ben raccordate fino a profondità di 3mm.

Le superfici dei lembi da saldare degli elementi principali saranno esaminate preventivamente con magnetoscopia o con liquidi penetranti.

Nel caso di giunti a croce a piena penetrazione, si dovrà effettuare sulla zona di lamiera intermedia interessata dai giunti (almeno 100 mm per parte del giunto) uno specifico controllo ultrasonoro per verificare l'assenza di sfogliature o di eccessive segregazioni (UNI EN 10160:2001). Detto controllo ultrasonoro può essere omesso per lamiere di acciaio con strizione garantita nel senso dello spessore (Z 35).

6.6.5.12.3 Assiemaggio dei pezzi

Particolare cura dovrà essere posta nella fase di assiemaggio dei pezzi, prevedendo modalità di puntatura che salvaguardino dal pericolo di strappi sui materiali base o difetti in saldatura. In particolare, ove possibile, verranno utilizzati cavallotti di assiemaggio; la rimozione dei cavallotti avverrà di regola molando i relativi cordoni di saldatura; è ammessa la rimozione con taglio di fiamma purché venga lasciato un sovrametallo di almeno 3mm da rimuovere con successiva molatura. In ogni caso la superficie dovrà essere esaminata visivamente e con magnetoscopia per verificare l'assenza di strappi o cricche sulla superficie.

I giunti potranno essere assiemati per mezzo di tratti di saldatura (punti), di regola, di lunghezza non inferiore a 50 mm e da asportare nel corso della esecuzione del giunto saldato.

In un giunto saldato testa a testa da solcare a rovescio, i punti verranno depositati a rovescio, dal lato della ripresa.

Eventuali punti da inglobare nel giunto saldato dovranno essere depositati da saldatori certificati, molati alle estremità ed esaminati prima dell'esecuzione della saldatura; i punti difettosi dovranno tassativamente essere eliminati. I punti depositati da saldatori non certificati dovranno essere comunque rimossi.

Nel caso di saldatura su piatto ceramico il piatto dovrà essere montato immediatamente prima di saldare e non si dovranno effettuare puntature in cianfrino.

6.6.5.12.4 Preparazione dei lembi

La preparazione dei lembi da saldare dovrà essere definita a cura e responsabilità dell'ESECUTORE, con parere favorevole dell'Ente di controllo incaricato, e comparire sui disegni e/o sulla tavola delle preparazioni visionata dal Progettista, approvata dalle STAZIONE APPALTANTE e resa disponibile in officina. In linea di massima la preparazione dei lembi sarà conforme alla UNI EN 9692.

Le attrezzature previste per la preparazione dei lembi dovranno comparire sulle procedure di saldatura; è raccomandato l'impiego di procedimenti di taglio termico (ossitaglio o plasma) automatici oppure di macchine utensili tipo pialle e frese indispensabili per la realizzazione di smussi a U, J, ecc.. E' ammesso l'impiego dell'ossitaglio manuale e automatico o di altre metodologie, purché la superficie venga successivamente rifinita mediante accurata molatura, che dovrà conseguire la completa rimozione delle strie da taglio e di tutte le altre irregolarità.

6.6.5.12.5 Processo di saldatura

L'accensione degli elettrodi o dei fili dovrà essere fatta su apposito tallone di lamiera ausiliaria appoggiato o puntato ad entrambe le estremità oppure in cianfrino.

L'uso dei talloni di estremità è comunque obbligatorio per l'esecuzione dei giunti testa a testa e per i giunti eseguiti con procedimenti automatici.

E' compito del saldatore e dell'operatore di saldatura esaminare la superficie di ogni passata per assicurarsi dell'eliminazione della scoria, dei difetti di profilo e delle irregolarità superficiali; se l'esito dell'esame non è soddisfacente si dovrà fare ricorso ad una preliminare operazione di molatura prima di deporre la passata successiva.

In tutte le saldature testa - testa e d'angolo a piena penetrazione si dovrà effettuare in linea di principio la solcatura al rovescio e successiva ripresa. In subordine, potranno essere usati il piatto di sostegno o la saldatura senza solcatura e senza sostegno a cura di saldatori in possesso dell'idonea qualifica. In quest'ultimo caso è necessaria comunque l'autorizzazione delle STAZIONE APPALTANTE e dell'Ente di controllo designato.

La saldatura non dovrà essere interrotta fino a quando non si sia riempito almeno metà spessore. Limitatamente alle strutture sollecitate a fatica, l'utilizzo del piatto di sostegno metallico dovrà essere preventivamente autorizzato da STAZIONE APPALTANTE, solo quando non si potrà procedere diversamente.

6.6.5.12.6 Raddrizzatura

Le strutture deformate a seguito della saldatura devono essere raddrizzate mediante l'applicazione di riscaldamenti localizzati o a caldo con mezzi meccanici ovvero con entrambi i sistemi. L'ESECUTORE è tenuto a predisporre una procedura di raddrizzatura nella quale vengano definiti almeno:

- il campo di temperatura da ottenere;
- il metodo di applicazione dei riscaldamenti localizzati ;
- il metodo e le attrezzature per il controllo della temperatura;
- i metodi di raddrizzatura meccanica;

- il personale impiegato nelle operazioni di raddrizzatura;
- il tipo, la classe di resistenza e lo stato di fornitura (normalizzato, termomeccanico, ecc.) dell'acciaio al quale la procedura si riferisce;
- le prove sperimentali di qualificazione della procedura di raddrizzatura convalidate da un Ente Ufficiale e visionate dalle STAZIONE APPALTANTE.

I giunti saldati degli elementi sottoposti a raddrizzatura e di quelli adiacenti, saranno esaminati dopo la raddrizzatura con controlli non distruttivi adeguati, per estensione e tipologia, al tipo di giunto.

La temperatura dell'area riscaldata (in generale intorno a 600°C) va definita in funzione dello stato di fornitura del materiale base.

Le parti riscaldate per la raddrizzatura devono essere sostanzialmente libere da sollecitazioni e da forze esterne, eccetto quelle risultanti dai mezzi meccanici usati in concomitanza con l'applicazione dei riscaldi.

6.6.5.12.7 Saldatura dei pioli

Per la saldatura automatica dei pioli ogni volta che si inizi una fase di saldatura su una membratura, da parte di ogni saldatore, dovranno essere esaminati i primi due pioli saldati; se trovati soddisfacenti all'esame visivo, verranno piegati a colpi di mazza a 45°. Dopo piegamento verranno raddrizzati e non dovranno mostrare alcuna incrinatura o mancanza di fusione.

Se questa prova da' esito negativo, l'ESECUTORE è tenuto a rimettere a punto la tecnica di saldatura su piastre ausiliarie e a ripetere le prove sui primi due pioli saldati di nuovo sulla medesima membratura.

La saldatura dei pioli sia in officina che in cantiere dovrà essere eseguita esclusivamente da personale certificato secondo UNI EN 14732:2013.

6.6.5.13 Prescrizioni concernenti i particolari strutturali

Nei cordoni d'angolo dovrà essere ottenuta la completa fusione del vertice e la forma del cordone o della prima passata, nei giunti a passate multiple, dovrà rispettare la relazione:

$$0.5 L_p \leq g+p \leq 1.1 L_p$$

tra la larghezza (L_p) e la profondità ($g+p$) dove p è la profondità di penetrazione e L_p è il lato obliquo del cordone di saldatura.



Figura 6.6.7.13.1

Per i giunti a T a piena penetrazione deve essere previsto un graduale allargamento della saldatura la cui larghezza L deve essere almeno pari ad 1.3 volte lo spessore $S1$ (spessore minimo impiegato) in corrispondenza della lamiera su cui viene ad innestarsi.

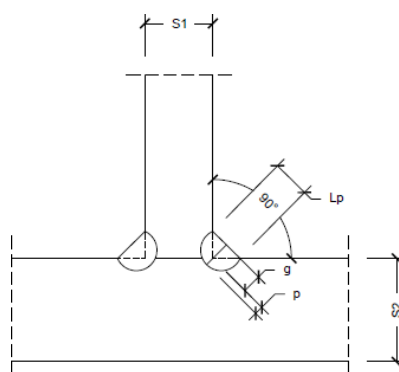

Figura 6.6.7.13.2

Per i giunti a T a parziale penetrazione l'angolo di apertura del cianfrino non dovrà essere inferiore a 50° e l'altezza della sezione resistente sarà assunta pari alla profondità del cianfrino gpp.

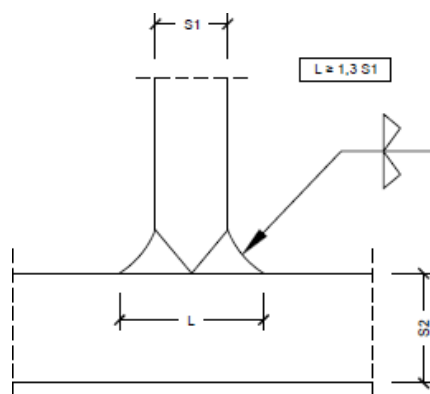

Figura 6.6.7.13.3

Nella realizzazione di giunti a T od a sovrapposizione mediante saldatura d'angolo, deve ottenersi una buona aderenza tra le superfici previste a contatto. Potrà essere tollerata in questi giunti la distanza massima «d» (fig. 6.6.7.13.4), nei limiti indicati dalla UNI EN ISO 5817 (nel rispetto del relativo livello di qualità). Per la saldatura ad arco sommerso il distacco massimo dovrà essere contenuto in 1 mm.

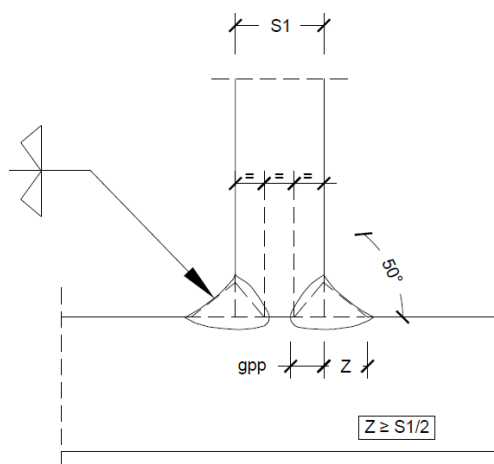

Figura 6.6.7.13.4

Qualora si verificano distacchi superiori a quelli sopra indicati, potrà essere prevista l'imburratura delle superfici per ripristinare la distanza corretta oppure potrà essere proposta alle STAZIONE APPALTANTE una diversa preparazione dei lembi. Si dovrà tenere conto dell'eventuale necessità di incrementare le dimensioni dei cordoni d'angolo.

Il tratto terminale dei giunti tra anima e piattabanda di travi a T ed a doppio T, non dovrà di regola essere saldato prima della realizzazione dei giunti testa a testa fra le travi, se presenti.

Per consentire la corretta realizzazione dei giunti testa a testa dei profili, nel caso che i giunti anima piattabanda risultassero completi, è necessario eliminare un tratto di saldatura anima - piattabanda di circa 150 mm da entrambi i lati del giunto (scucitura). Vedi fig.6.6.7.13.5.

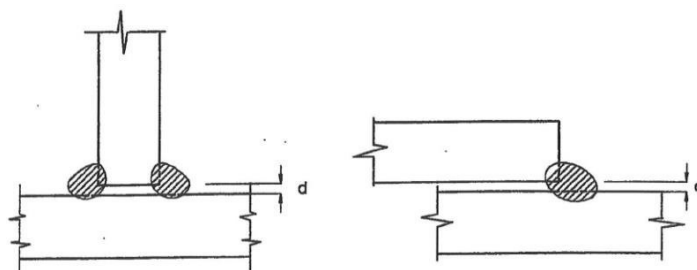

Figura 6.6.7.13.4

Per la realizzazione dei giunti testa a testa si procederà di regola con la sequenza di operazioni nel seguito descritta :

- preparazione dei lembi da saldare e dello scarico alle estremità dell'anima;
- assiemaggio e puntatura degli elementi strutturali (luce del giunto d'anima maggiore della luce del giunto di piattabanda di 2-3 mm);
- saldatura delle piattabande preferibilmente in contemporanea o eseguendo riempimenti parziali alternativamente sulle due piattabande;
- saldatura dell'anima;
- saldatura tra anima e piattabanda nei tratti scuciti.

Elementi uniti in modo errato devono di regola essere tagliati e risaldati.

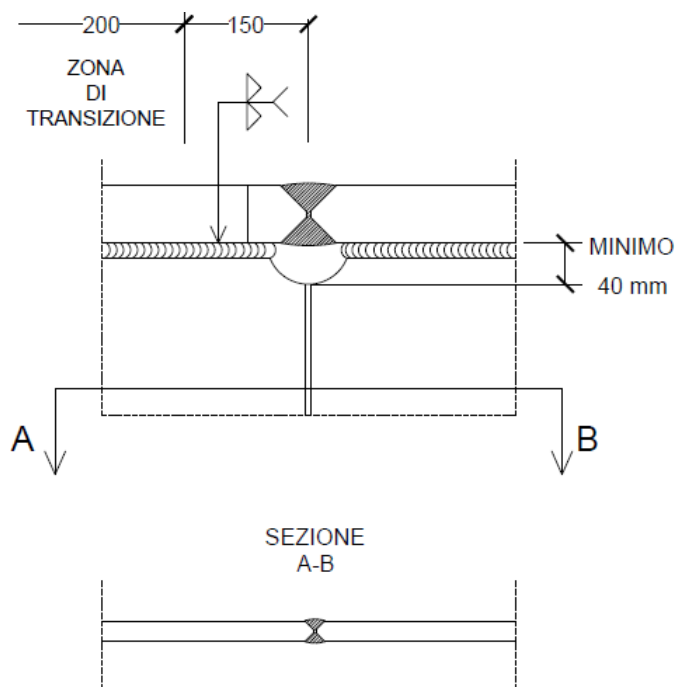
Quando si debbano unire di testa fra loro elementi di trave a doppio T o a T il giunto della piattabanda e dell'anima giaceranno di regola sulla medesima sezione.

Per la realizzazione delle saldature di testa delle piattabande è necessario predisporre sull'anima una lunetta allo scopo di garantire ovunque l'accesso al giunto saldato durante le fasi di esecuzione e di controllo.

A tal fine potrà essere prevista sull'anima una normale lunetta semicircolare con estremità ad arco di cerchio (raggio minimo pari a 40mm e almeno pari allo spessore dell'anima più 15 mm) ben lavorata e raccordata con fresa portatile. In presenza di severe sollecitazioni di fatica o comunque in corrispondenza di applicazione di carico diretto sulla piattabanda, verrà adottata una lunetta di forma allungata e cianfrinata in modo da poter essere richiusa con saldatura a piena penetrazione dopo l'esecuzione dei giunti di anima e di piattabanda e dei relativi controlli non distruttivi (vedi fi. 6.6.7.13.6).



Figura 6.6.7.13.6

In ogni caso, in presenza di anime e/o piattabande saldate testa - testa, prima della composizione della trave, è necessario, dopo l'esecuzione dei prescritti controlli non distruttivi, spianare la zona di saldatura della piattabanda o dell'anima interessate, prima di assemblare gli elementi della trave per l'esecuzione delle saldature d'angolo per consentire la corretta aderenza

Nel caso di incrocio di tre o più elementi strutturali (ad esempio in una trave composta saldata all'incrocio tra anima, piattabanda e nervature di irrigidimento), dovranno essere previsti scarichi di grandezza adeguata (raggio minimo pari allo spessore della lamiera più 15mm) per consentire la corretta esecuzione ed il controllo dei giunti. (vedi fig6.6.7.13.7 e 8)

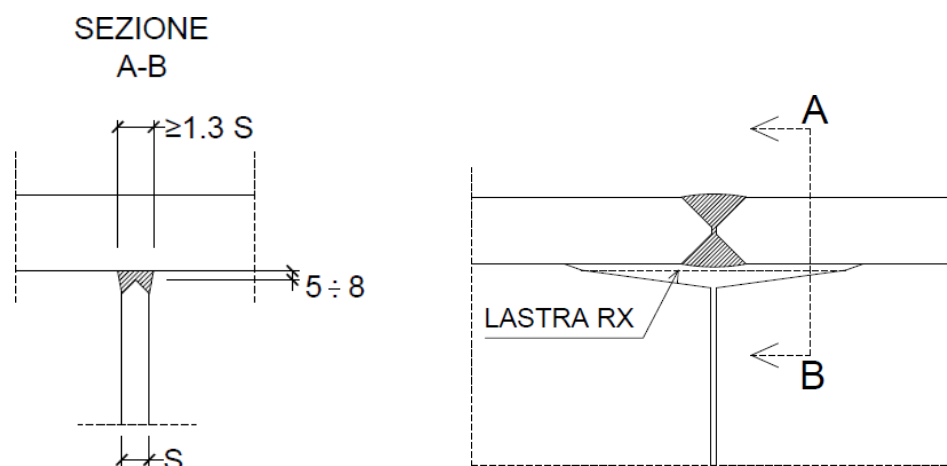

Figura 6.6.7.13.7

Gli scarichi dovranno essere ad arco di cerchio o, comunque, di forma ben avviata e privi di qualsiasi intaglio o irregolarità. Dopo eventuali lavorazioni di fresa, la rugosità dovrà risultare $ra \cdot 0.2 \cdot m$.

I cordoni di saldatura che raggiungono il lembo dello scarico saranno fatti girare intorno avendo cura di evitare che la saldatura incida il lembo dello scarico. Inoltre i cordoni si faranno egualmente girare intorno ai lembi liberi di fazzoletti o squadrette saldate.

Il cordone di saldatura che collega l'irrigidente all'anima della trave dovrà, in corrispondenza del lembo aderente a tale anima, essere accuratamente molato in modo da eliminare ogni traccia di incisione locale per un'altezza non inferiore al 20% dell'altezza della trave, con un massimo di 100 mm, a partire da entrambe le estremità.

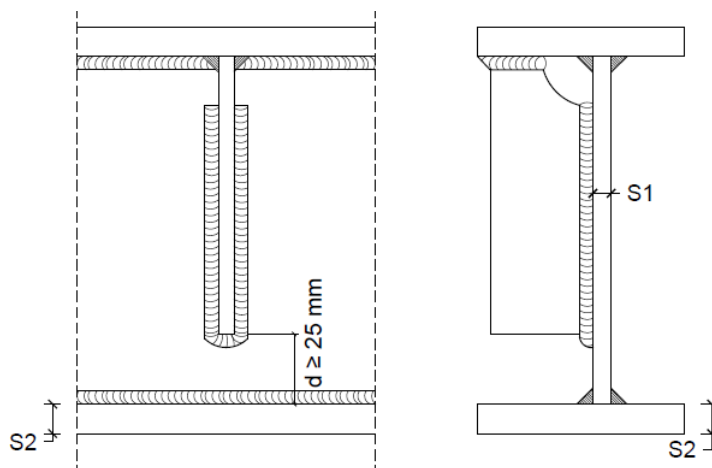

Figura 6.6.7.13.8

Qualora il Progettista non ritenga applicabile l'uso degli "scarichi" sopra indicati per problemi di fatica, si dovranno realizzare scarichi che seguano il profilo del cordone sottostante, con un distacco massimo di 1mm. In questo caso la saldatura delle nervature non verrà interrotta e seguirà il profilo dello scarico.

Nella saldatura testa - testa di due elementi principali di diverso spessore, lo spessore maggiore dovrà essere gradualmente rastremato sino a raggiungere lo spessore minore. Il tratto rastremato dovrà risultare, in generale, non inferiore a 5 volte la differenza di spessore degli elementi collegati, a partire dall'asse del giunto.

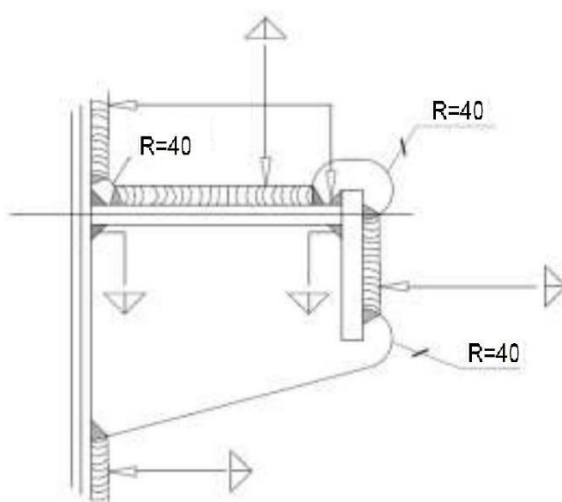

Figura 6.6.7.13-9

Nel caso di sovrapposizione di piattabande, in corrispondenza della sezione terminale della piattabanda sovrapposta, si dovrà garantire un adeguato raccordo tra la doppiatura e la piattabanda, prevedendo comunque di eseguire un cordone d'angolo di chiusura che abbia altezza di gola pari almeno alla metà dello spessore della piattabanda stessa e raccordato ai cordoni laterali (vedi fig.6.6.7.13.10). Tale cordone dovrà essere regolarizzato mediante asportazione con mola del materiale eccedente; è raccomandata la soluzione seguente:

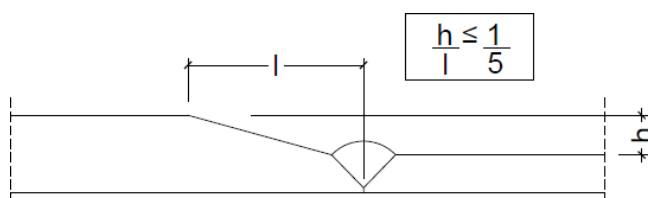

Figura 6.6.7.13-10

6.6.5.14 Modalità esecutive dei controlli non distruttivi

6.6.5.14.1 Prescrizioni generali

I giunti saldati verranno controllati visivamente e con attrezzature adeguate al tipo di giunto, alla tipologia dei difetti da rilevare ed al luogo di lavoro, secondo quanto riportato nel seguito.

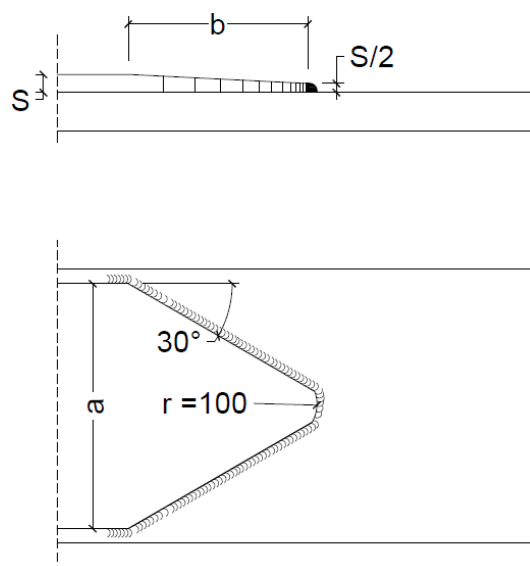
Di regola, i controlli strumentali saranno quello magnetoscopico, radiografico e ultrasonoro sul giunto completato ed il controllo con liquidi penetranti solo sulle superfici di solcatura al rovescio dei giunti a piena penetrazione. I controlli strumentali finali saranno di regola successivi a quello visivo soddisfacente.

I metodi di controllo da impiegare saranno scelti in base alle tipologie di unione e agli spessori dei materiali sulla base delle indicazioni fornite dalla norma UNI EN ISO 17635:2010.

Il personale addetto all'esame non distruttivo dei giunti saldati e del materiale base deve essere certificato almeno di livello 2 in accordo alla norma UNI EN ISO 9712:2012 da un Organismo di Certificazione accreditato ACCREDIA in accordo all'UNI EN ISO 17024.

Per l'esecuzione dell'esame visivo si raccomanda l'impiego di personale certificato come EWI (European Welding Inspector)/ IWI (International Welding Inspector).

6.6.5.14.2 Modalità di esecuzione dei controlli

Esame visivo

Il controllo verrà eseguito in conformità alla norma UNI EN ISO 17637.

Controllo magnetoscopico

Il controllo verrà eseguito in conformità alla norma UNI EN ISO 17638.

Controllo con liquidi penetranti

Il controllo verrà eseguito in conformità alla norma UNI EN ISO 3452-1.

Controllo radiografico

Prima dell'esecuzione del controllo verrà compilato, a cura dell'ESECUTORE, uno schizzo da allegare al verbale di controllo radiografico in cui risultino gli sviluppi dei giunti saldati e le sigle dei saldatori o degli operatori che li hanno eseguiti; su di esso saranno indicate, dall'incaricato delle STAZIONE APPALTANTE o dell'Ente designato, le posizioni da radiografare distinte con lettere e/o numeri, quando tali posizioni non si evincano dai documenti di progetto. Tali elementi dovranno comparire sulle corrispondenti pellicole e serviranno per la loro identificazione.

Gli incaricati delle STAZIONE APPALTANTE si riservano la facoltà di accertare mediante controllo diretto l'effettiva corrispondenza della ubicazione della pellicola sul giunto radiografato. A tal fine è vietata la rasatura del sovrametallo dei giunti testa a testa a filo lamiera se non dopo l'accettazione dei giunti da parte delle STAZIONE APPALTANTE o dell'Ente di controllo designato.

Su ogni pellicola dovrà essere posto un indicatore di qualità d'immagine (penetramento); la radiografia dovrà avere sensibilità tale da rilevare l'elemento del penetramento corrispondente al 2% della somma degli spessori attraversati dai raggi (potere risolutivo).

Il controllo radiografico deve essere eseguito secondo le regole delle norme UNI EN ISO 17636-1:2013 applicando la classe B per le opere in classe di esecuzione EXC3 e EXC4 e la classe A per i restanti casi. Il controllo gammagrafico, in luogo di quello radiografico, può essere consentito a seguito di motivata richiesta alle STAZIONE APPALTANTE.

Controllo ultrasonoro

Il controllo verrà eseguito in conformità alla norma UNI EN ISO 17640 livello almeno B. Per la caratterizzazione delle indicazioni sarà applicata la norma UNI EN ISO 23279.

Per il controllo di giunti particolari le STAZIONE APPALTANTE o l'Ente di controllo designato, potrà richiedere una specifica dedicata con validazione mediante appositi blocchi con difetti artificiali opportunamente posizionati.

Controllo della piolatura

Per quanto attiene alle modalità di controllo delle saldature dei pioli, valgono le seguenti prescrizioni:

Tutti i pioli saldati saranno sottoposti a esame visivo. Questo esame deve accertare la presenza continua e la regolarità del collarino di base. Tutti i pioli trovati con collarino incompleto saranno sottoposti a prove di piegamento a colpi di mazza per un angolo pari a 30°; questa stessa prova di piegamento verrà estesa almeno al 5% dei pioli che hanno superato l'esame visivo.

Per ogni piolo rotto nel corso di quest'ultimo esame ne verranno piegati altri due. Se il numero dei pioli rotti raggiunge, al termine dell'esame, il 5% dei pioli appartenenti alla membratura, tutti i pioli della stessa verranno piegati con piegamento alla mazza.

I pioli difettosi devono essere rimossi. La parete di acciaio cui erano uniti potrebbe essere interessata da strappi provocati dalla rimozione dei pioli. Le zone danneggiate devono essere riparate mediante molatura eseguendo scavi ben raccordati al materiale base circostante, fino alla scomparsa di ogni traccia di difetto. Nelle parti da riparare la necessità di ripristinare o meno lo spessore primitivo mediante riporto di saldatura sarà giudicata dal Progettista. Nel caso di ripristino mediante saldatura l'intervento dovrà essere eseguito con procedimento manuale con elettrodi a rivestimento basilico di diametro 3,25 mm da un saldatore certificato. Tali saldature dovranno essere eseguite con tutte le modalità previste per gli elementi strutturali (pulizia dei lembi, preriscaldamento, controlli).

6.6.5.14.3 Estensione dei controlli

Prima di procedere all'esecuzione dei controlli da parte delle STAZIONE APPALTANTE e/o dell'Ente di controllo designato, l'ESECUTORE dovrà presentare ai soggetti sopra indicati la documentazione dei controlli direttamente eseguiti, compresa la verifica del corretto assemblaggio. L'estensione dei controlli non distruttivi dei giunti saldati è quella di seguito specificata.

Esame visivo

Di regola tutte le saldature dovranno essere esaminate visivamente al 100%, sia dall'ESECUTORE che dall'Ente terzo incaricato dei controlli.

Giunti con cordoni d'angolo o a parziale penetrazione

Il controllo magnetoscopico sarà effettuato a cura dell'ESECUTORE sul 100% dei giunti del ponte, esibendo i relativi verbali. La percentuale di estensione si riferisce a ogni saldatura; in caso di giunti di lunghezza inferiore a 0,5 metri è ammesso il controllo al 100% del 50% dei giunti.

In sede di collaudo da parte delle STAZIONE APPALTANTE o di altro Ente incaricato, tale controllo sarà limitato al 30% della lunghezza di ogni cordone di ciascun giunto sia a cordoni

d'angolo che a parziale penetrazione; tale estensione sarà suscettibile di aumento in relazione al tipo di procedimento di saldatura ed ai risultati del controllo stesso.

Giunti a piena penetrazione

Il controllo magnetoscopico sarà effettuato a cura dell'ESECUTORE sul 100% dei giunti a piena penetrazione testa a testa o a T. Inoltre, verrà effettuato dall'ESECUTORE l'esame radiografico e/o ultrasonoro su almeno il 50% della lunghezza di ogni giunto.

Estensioni diverse dovranno comunque essere approvate dalle STAZIONE APPALTANTE.

Per giunti di fondamentale importanza per la statica della struttura o particolarmente sollecitati, ovvero in particolari casi in relazione alla natura ed all'entità delle sollecitazioni gli esami dovranno essere estesi al 100%.

In sede di collaudo le STAZIONE APPALTANTE o l'Ente incaricato eseguiranno il controllo magnetoscopico al 30 % della lunghezza delle saldature ed il controllo ultrasonoro al 100% nonché la lettura delle lastre radiografiche.

Verifiche sui talloni di produzione

In tutte le travi saldate in officina dovranno essere previste opportune espansioni (talloni d'estremità) dello stesso materiale costituente le travi stesse. Le STAZIONE APPALTANTE si riservano di richiedere, ove possibile, l'applicazione dei talloni anche sui giunti eseguiti in cantiere.

Sui talloni di produzione si dovrà misurare la durezza in zona fusa, in zona termicamente alterata e nel metallo base su almeno il 5% dei giunti delle travi saldate, nonché valutare la corretta penetrazione della saldatura, la forma del cordone e l'assenza di difetti inaccettabili, in relazione a quanto indicato nella tabella 6.6.7.9.15.1.

Le modalità e le estensioni dei controlli macrografici sui talloni d'estremità saranno definite dall'ESECUTORE mediante un'appropriata procedura da sottoporre ad approvazione da parte delle STAZIONE APPALTANTE, previo parere favorevole dell'Ente designato. Di norma tale controllo sarà previsto su un campione almeno pari al 10% dei giunti realizzati in officina.

La procedura dovrà di norma prevedere l'esecuzione di macrografie su adeguati talloni anche nei casi seguenti:

- applicazione da parte dell'ESECUTORE di procedure di saldatura per le quali non abbia una consolidata esperienza applicativa;
- durante le fasi iniziali di applicazione di procedimenti automatici o robotizzati.

Le prove di durezza saranno eseguite in almeno tre punti di una stessa zona (materiale base, zona fusa, zona termicamente alterata) e dovranno accertare che in nessun punto la durezza Vickers (HV30) ecceda i limiti indicati nella procedura di certificazione.

Il taglio del tallone va effettuato previa punzonatura a cura del personale delle STAZIONE APPALTANTE o dell'Ente di controllo incaricato.

Nei casi in cui le travi prevedano un tratto non saldato alle estremità della giunzione anima-piattabanda, al fine di favorire la corretta esecuzione delle saldature testa a testa in cantiere, si dovrà ricorrere alla saldatura di talloni di riproduzione con i seguenti criteri.

- Per ciascuna tipologia di trave saldata saranno realizzati dei talloni di saldatura in accordo alle specifiche di procedimento previste per la produzione e qualificate in accordo alla presente sezione di capitolato, utilizzando materiali di commessa;
- Le differenti tipologie di travi saranno individuate per qualità del materiale base, spessori delle lamiere, tipo e dimensioni dei giunti, processo ed impianto di saldatura utilizzato.

I saggi, della lunghezza minima di 500 mm, saranno sottoposti al controllo macrografico su tre sezioni (ad inizio, centro e fine del tallone) per la verifica della geometria e delle dimensioni del giunto, in accordo alla norma UNI EN ISO 5817 livello di qualità funzione della classe di esecuzione, ed il controllo delle durezza secondo le indicazioni della norma UNI EN ISO 15614-1.

I talloni saranno realizzati prima dell'inizio della produzione. Eventuali esecuzioni di ulteriori talloni durante la fabbricazione e/o il montaggio in opera potranno essere richiesti dalle STAZIONE APPALTANTE.

6.6.5.14.4 Intensificazione dei controlli per esito negativo

Qualora vengano rilevate delle anomalie con i controlli strumentali eseguiti a campione, i controlli verranno intensificati. Di regola verrà esaminato un tratto di saldatura a cavallo della zona difettosa non inferiore a 1000 mm, oppure, nel caso di giunti corti, due giunti adiacenti a quello difettoso eseguiti dallo stesso saldatore o operatore. In caso di ulteriori difetti il controllo verrà esteso al 100% della saldatura (o delle saldature simili per giunto corti). Nel caso di difetti planari l'estensione al 100% sarà immediata.

Per l'estensione verrà utilizzato almeno il medesimo metodo che ha rilevato il difetto.

Nel caso in cui il numero delle riparazioni sia elevato oppure vengano riscontrati difetti inaccettabili con carattere di sistematicità, gli elementi strutturali od i giunti in questione saranno scartati.

Quando la presenza di difetti sistematici non sia attribuibile a cattiva modalità esecutiva oppure ad imperizia del saldatore o dell'operatore della macchina, l'ESECUTORE dovrà ripetere il procedimento di qualifica.

In ogni caso l'ESECUTORE provvederà al rifacimento dei giunti scartati; i nuovi giunti dovranno essere ricontrollati con il medesimo metodo che ha rilevato il difetto, con estensione percentuale doppia rispetto a quella inizialmente prescritta.

6.6.5.15 Qualità delle saldature

Tutte le saldature devono essere regolari, ben raccordate al materiale base e senza eccesso di sovrametallo. I criteri di accettabilità dei difetti sono precisati nella tabella di seguito riportata.

Classi di esecuzione	Livelli di qualità ai sensi della UNI EN ISO 5817
EXC2	C
EXC3	B
EXC4	B+

Tabella 6.6.7.9.15-1

Per livello di qualità B+ si intende il livello di qualità B con gli ulteriori requisiti di cui al prospetto 17 della UNI EN 1090.

La qualità delle saldature esaminate visivamente, con liquidi penetranti e con controllo magnetoscopico deve essere rispondente in generale ai criteri di accettabilità stabiliti nella precedente tabella.

Le STAZIONE APPALTANTE si riservano la facoltà di stabilire criteri e valori diversi da quelli riportati nella suddetta norma qualora lo ritenessero opportuno in fase di approvazione del progetto delle saldature.

I criteri di accettabilità dei difetti rilevati con l'esame radiografico sono quelli stabiliti dalla norma UNI EN 12517 livello 1.

I criteri di accettabilità dei difetti da applicare alle indicazioni rilevate al controllo ultrasonoro dovranno rispettare le prescrizioni della norma UNI EN 1712 livello 2 con la precisazione che non sono ammessi difetti planari (valutati in accordo alla UNI EN 1713).

6.6.5.16 Modalità di riparazione

6.6.5.16.1 Riparazione senza nuove saldature

Difetti superficiali e di profilo potranno essere eliminati anche senza eseguire altre saldature purché la profondità dei difetti non superi il 10% dello spessore interessato e comunque con un massimo di 2 mm.

L'eliminazione del difetto verrà ottenuta mediante molatura; ciò dovrà essere verificato con accurato esame visivo e, in caso dubbio, con esame magnetoscopico e/o liquidi penetranti; la superficie dello scavo dovrà risultare ben raccordata col materiale contiguo.

6.6.5.16.2 Riparazione con saldatura

L'ESECUTORE dovrà redigere una o più procedure di riparazione dei giunti saldati a mezzo saldatura, e sottoporle ad approvazione come le procedure di esecuzione delle saldature.

Tali procedure dovranno contenere almeno le modalità e i mezzi da adottare per gli scavi, la temperatura di preriscaldamento e tutto quanto attiene al procedimento di saldatura previsto che dovrà essere qualificato.

Nel caso in cui una riparazione debba essere ripetuta più di due volte l'ESECUTORE dovrà provvedere a redigere una non conformità e informare l'Ente di controllo incaricato. Il caso verrà esaminato al fine di capire i motivi dell'insuccesso (errata valutazione della posizione del difetto, scarsa abilità dei saldatori impiegati, parametri del procedimento di saldatura impiegato scorretti, problemi di accessibilità al giunto...) e di valutare la necessità di prove e/o indagini particolari sul giunto in questione.

6.6.5.16.3 Esecuzione degli scavi

Gli scavi saranno eseguiti con mola oppure con elettrodo di carbone e soffio d'aria compressa (arc-air) seguita da molatura di regolarizzazione e asportazione dello strato carburato. L'uso dell'arc – air

dovrà essere preceduto dall'applicazione di un preriscaldamento di 25°C superiore rispetto a quello previsto per la saldatura del giunto oggetto dell'intervento. Le superfici dello scavo dovranno soddisfare i requisiti già descritti al punto 6.6.7.15.1.

6.6.5.16.4 Modalità esecutive delle riparazioni

La temperatura di preriscaldamento sarà, come per la puntatura, di 25°C superiore a quella prevista, per l'esecuzione del giunto, dalla procedura di saldatura approvata.

Il procedimento di saldatura da adottare sarà di norma quello manuale con elettrodi a rivestimento base, di caratteristiche chimiche e meccaniche simili a quelle del materiale base.

Potrà essere utilizzato il procedimento a filo continuo animato per riparare giunti saldati con scavi di lunghezza superiore a 250 mm.

Per tutto quanto attiene alla conservazione dei materiali di apporto ed alla tecnica esecutiva valgono le indicazioni già espresse per le saldature di produzione.

Non è ammesso l'uso di cordoncini molto tirati (apporto termico specifico $HI < 0.8 \text{ KJ/mm}$) per riempire scavi od incisioni per evitare eccessive durezza locali.

Le riparazioni dovranno dare luogo a superfici lisce e ben raccordate con il materiale adiacente; se necessario, i cordoni di riporto o riparazione verranno lisciati con mola o fresa a bottone.

A titolo di esempio potranno essere seguite modalità di riparazione come quelle di seguito indicate :

per eliminare difetti non accettabili tipo "overlap" o eccessiva convessità: ridurre l'eccesso di metallo depositato rimuovendolo mediante mola;

- per eliminare difetti non accettabili tipo eccessiva concavità, crateri, cordoni sottodimensionati o incisioni: molatura di raccordo e saldatura fino ad ottenere un corretto profilo. La saldatura apportata per compensare il cordone sottodimensionato deve essere depositata con le prescrizioni delle riparazioni;
- per eliminare difetti non accettabili come inclusioni di scoria o eccessiva porosità : rimuovere i tratti difettosi con "arc – air" seguito da molatura e riportare saldatura fino ad ottenere un corretto profilo;
- per eliminare difetti non accettabili tipo cricche in saldatura o in zona termicamente alterata: rimuovere il tratto difettoso per una lunghezza, oltre le estremità della cricca, pari almeno alla lunghezza della cricca stessa con un massimo di 50 mm, curare la correttezza della forma dello scavo e procedere alla saldatura con le modalità di cui ai paragrafi precedenti.

6.6.5.16.5 Controlli dopo la riparazione

Ogni riparazione eseguita con o senza saldatura dovrà essere ricontrollata almeno con il medesimo metodo che ha rilevato il difetto; le zone sulle quali sono stati rilevati difetti inaccettabili con i controlli radiografici o ultrasonori dovranno essere nuovamente controllati con lo stesso metodo che ha rilevato i difetti, in caso di dubbi i due metodi potranno essere integrati.

6.6.5.16.6 Resoconto delle attività di saldatura

Dovrà essere compilato, a cura dell'ESECUTORE e secondo la UNI EN ISO 3834, un diario dei lavori di saldatura dal quale risultino tutte le particolarità e le circostanze secondo cui i lavori si svolgono.

I diari dovranno contenere un elenco di tutte le saldature eseguite, le riparazioni, i nomi dei saldatori, il procedimento di saldatura (parametri, materiali, preriscaldi, ecc.) gli eventuali controlli intermedi e quant'altro possa ritenersi utile di particolare registrazione.

I diari dovranno essere firmati dal Coordinatore di saldatura dell'ESECUTORE che si rende garante della loro esattezza.

Essi dovranno essere esibiti in visione agli incaricati del controllo alla fine dei lavori; copia dei diari sarà consegnata all'incaricato delle STAZIONE APPALTANTE per gli usi di collaudo e per essere conservata nell'incartamento del lavoro.

6.6.5.17 Controllo della geometria dei profili composti saldati

I controlli sulla geometria degli elementi dovranno essere eseguiti e certificati dall'ufficio qualità dell'ESECUTORE.

Per quanto riguarda le tolleranze geometriche, si farà riferimento a quanto indicato nell'appendice D della norma UNI EN 1090-2.

Le STAZIONE APPALTANTE si riservano la facoltà di verificare, con proprio personale, che le dimensioni dei pezzi composti mediante saldatura siano corrispondenti a quelle di progetto, nel rispetto delle tolleranze suddette.

6.6.6 MONTAGGIO IN OPERA

6.6.6.1 Prescrizioni generali

L'ESECUTORE, dovrà inviare alle STAZIONE APPALTANTE il programma e il progetto particolareggiato secondo il quale intende provvedere alle operazioni di montaggio e posa in opera della struttura metallica tenendo conto che dovrà essere sempre previsto un piano inferiore alla struttura per la sicurezza degli operai e per un agevole controllo dei lavori della struttura assemblata.

Detto programma e progetto dovrà riportare l'approvazione delle STAZIONE APPALTANTE che si riservano di introdurre tutte le modifiche per assicurare, con la più ampia garanzia, la perfetta riuscita delle operazioni di montaggio e/o dell'eventuale varo se previsto.

In caso di strutture interessanti l'esercizio ferroviario, tutte le operazioni ed i macchinari da utilizzare non dovranno interferire con la regolarità e la sicurezza dell'esercizio.

Durante la fase di montaggio in opera, oltre le verifiche da effettuare già descritte nel precedente par. 6.6.7 (se attinenti al tipo di opera), dovranno essere controllati i lavori onde verificare che non avvengano difetti del tipo frequentemente riscontrati quali quelli appresso indicati:

- inversione o scambio di posizione degli elementi;
- correzioni di forma con fiamma e conseguente forzatura degli elementi;
- mancato inserimento di imbottiture previste in progetto;
- superfici da coprigiuntare non pulite;
- chiodi non ribaditi correttamente;
- bulloni non serrati correttamente;
- sequenze operative non rispettate per la chiodatura e bullonatura (es. dall'interno verso l'esterno dei coprigiunti);
- esecuzione e/o allargamento di fori con fiamma;
- elementi assemblati fuori squadra (orizzontale e verticale);
- fori non corrispondenti;
- sostegni provvisori della struttura non stabili;
- assiemaggio degli elementi con punti di saldature;
- saldature in opera non previste e non eseguite correttamente;
- saldature eseguite su superfici ossidate, verniciate, zincate o comunque non preparate adeguatamente;
- inserimento di imbottiture di dimensioni non adeguate (ad esempio solo tra le superfici a vista - parti esterne);
- non ripristino della verniciatura delle superfici sottostanti alle zone piolate;
- saldatura dei connettori senza adeguato preriscaldamento del materiale e senza preparazione delle superfici;

- inserimento di bulloni di dimensioni e lunghezze non conformi al progetto;
- sostituzione di elementi deformati, inservibili o comunque mancanti con altri con caratteristiche meccaniche e chimiche non certe;
- riparazione di elementi con operazioni che ne compromettono la integrità;
- saldature in opera non autorizzate;
- saldature incomplete dei connettori (collarini);
- vernici non aderenti al supporto;
- verniciature eseguite in opera in difformità del ciclo approvato;
- adozione di procedimenti di saldatura non idonei in fase di montaggio;
- mancata pulizia dei fori di scarico delle acque;
- puntature di tondi per c.a. sui connettori o sulle piattabande delle strutture miste acciaio-calcestruzzo;
- mancata complanarità degli appoggi definitivi;
- movimentazione di materiale con dispositivi tali da deformare e/o incidere il materiale (es. incisioni da pinze ammorsatrici);
- mancata pulizia (sabbatura) della superficie delle piattabande superiori nelle strutture miste acciaio- calcestruzzo;
- difetti conseguenti ad un non corretto trasporto in opera dei materiali;
- difetti e distorsioni in alcuni elementi strutturali a seguito di una errata posa in opera delle strutture, in particolare modo nei vari.

Al termine del montaggio in opera le STAZIONE APPALTANTE rilasceranno apposito benestare affinché si possa dar corso all'applicazione delle successive mani di pittura previste dal ciclo di verniciatura richiesto.

6.6.6.2 Saldature in fase di montaggio in cantiere

Nel piano di controllo della qualità si dovrà prevedere la presenza di un rappresentante delle STAZIONE APPALTANTE e/o dell'Ente di Controllo designato, durante la saldatura in cantiere dei giunti testa a testa degli elementi strutturali più significativi.

Per le saldature in fase di montaggio in cantiere valgono tutte le prescrizioni concernenti i particolari strutturali, le procedure di saldatura e le modalità di conservazione dei materiali base e di apporto, le modalità esecutive, il personale impegnato nelle attività di saldatura, nonché la qualità dei giunti saldati ed il loro collaudo indicati ai punti precedenti.

Particolare riguardo andrà posto alla protezione dei lembi del cianfrino dalla ossidazione ed alla predisposizione di opportuni ripari durante le fasi di saldatura, prevedendo l'uso di idonee attrezzature; quest'ultima esigenza acquista maggiore rilevanza quando sia previsto l'impiego di procedimenti di saldatura diversi dall'elettrodo rivestito; in tal caso verrà preparata, a cura dell'ESECUTORE, un'adeguata procedura che dovrà descrivere le modalità di protezione dagli agenti atmosferici delle zone interessate dall'esecuzione delle saldature.

Dovrà essere posta la massima cura nello studio e nella realizzazione dell'assieme dei giunti e nella preparazione dei lembi, al fine di consentire la corretta esecuzione dei giunti stessi. In ogni caso, prima della saldatura, dovrà essere eseguito dall'Ente designato il controllo del cianfrino con rilievo della luce del giunto da saldare in opera per la verifica della corrispondenza con quanto riportato nel quaderno delle saldature approvato.

Il procedimento di saldatura previsto per le saldature al montaggio sarà generalmente quello manuale con elettrodi rivestiti basici omologati, simili, per caratteristiche meccaniche e chimiche, al materiale base. Altri procedimenti dovranno essere autorizzati preventivamente dalle STAZIONE APPALTANTE.

I saldatori dovranno essere qualificati per la posizione di saldatura di lavoro. Potrà essere richiesta una verifica dell'abilità operativa in cantiere, specie in presenza di giunzioni particolarmente importanti o da eseguirsi in posizioni non agevoli, mediante la realizzazione di talloni di pre - produzione.

I giunti eseguiti in cantiere verranno controllati con modalità analoghe a quelle previste per i giunti di officina; valgono i medesimi criteri sull'estensione dei controlli per esito sfavorevole. Comunque, i giunti testa a testa delle strutture principali eseguiti in opera dovranno essere controllati con metodo magnetoscopico, radiografico ed ultrasonoro.

Sui giunti in acciaio di classe di resistenza S355 o inferiore, i controlli non distruttivi dovranno essere eseguiti non prima di 48 ore dopo l'ultimazione delle operazioni di saldatura se lo spessore combinato S_c è maggiore di 100 mm (figura 6.6.7.10-1). Per gli acciai a resistenza superiore i controlli dovranno essere eseguiti in ogni caso non prima di 48 ore dopo l'ultimazione delle operazioni di saldatura.

6.6.7 TRATTAMENTI SUPERFICIALI

6.6.7.1 Generalità

Il presente capitolo definisce i requisiti relativi al processo di protezione contro la corrosione delle opere metalliche nuove, nonché per la manutenzione di quelle esistenti attraverso impiego di sistemi di verniciatura o rivestimenti metallici (es.: zincatura). Le prescrizioni riportate nel seguito si applicano a tutte le classi di esecuzione indicate nel paragrafo 6.6.1 ad eccezione degli scavalchi della rete ferroviaria e alle strutture metalliche realizzate in acciaio inossidabile.

6.6.7.2 Zincatura a caldo

6.6.7.2.1 Generalità

La zincatura a caldo è un processo, che permette la formazione di un rivestimento di zinco su oggetti di acciaio attraverso un processo d'immersione a caldo. Questo tipo di protezione permette la formazione di uno strato di lega intermedio zinco-ferro con proprietà di durezza e resistenza maggiori di quella del ferro.

La zincatura a caldo dovrà essere effettuata in conformità alla EN ISO 1461, nella quale vengono definiti gli spessori di rivestimento minimi previsti, riportati in forme tabellare in funzione dei differenti spessori del manufatto di acciaio zincato, per diversi tipi di pezzi trattati. Vengono parimenti indicati i metodi di prova per le verifiche di tali spessori ed la procedura di campionatura relativa. Inoltre, vengono stabiliti l'aspetto e le caratteristiche finali che la zincatura deve possedere. Sul rivestimento infatti dovranno essere assenti bolle, punte, aree scoperte, eccessiva ruvidità, residui di flussante; eventuali presenze di ceneri o gocce di zinco, che dovranno necessariamente essere contenute per quanto le difficoltà di lavorazione lo permettano, devono trovarsi in posizioni tali da non interferire con l'efficace utilizzo del manufatto. Piccole rugosità superficiali, piccoli noduli di zinco saranno di norma tollerati. Eventuali parti taglienti che possono costituire un rischio, dovranno essere rimosse.

La norma UNI EN ISO 14713 rappresenta il riferimento generale per le proprietà del rivestimento di zincatura in termini di ambienti di utilizzo, durabilità e progettazione, nonché la qualità degli acciai da sottoporre a zincatura.

Di regola, tutti gli acciai da costruzione possono essere zincati a caldo. Tuttavia alcuni elementi derivanti dal ciclo di produzione dell'acciaio possono alterare la formazione della lega ferro-zinco, come ad esempio silicio e fosforo.

La zincatura a caldo di acciai che presentano percentuali di silicio e fosforo fuori dai limiti potrebbe risultare con:

- aspetto non brillante
- colore opaco-scuro
- puntinatura

- presenza di macchie, retinatura
- sovrassessore del rivestimento di zinco con conseguente infragilimento e sfogliatura

Nei casi di strutture scatolari è necessario che durante l'immersione nel bagno di zinco esso possa penetrare liberamente e rapidamente all'interno dei profilati facendo in modo che nello stesso tempo venga eliminata del tutto l'aria all'interno delle strutture stesse. Ogni profilato dovrà permettere quindi, nello stesso momento l'entrata dello zinco e l'uscita dell'aria da apposite aperture praticate sul profilato stesso.

6.6.7.2.2 Preparazione superficiale

Per la rimozione di chiazze e strati contaminati, quali ruggine e calamina, prodotti dell'ossidazione ed altre sostanze estranee come saponi, oli, vernici, scorie di saldatura e residui di lavorazioni precedenti, di regola si dovrà sottoporre il pezzo da zincare a trattamenti chimici di sgrassaggio e decapaggio.

In casi particolari, in cui i pezzi si presentino particolarmente contaminati o sporchi, si potrà ricorrere alla pulizia meccanica, attraverso molatura, spazzolatura o sabbatura.

Relativamente alle lavorazioni di taglio e arrotondamento degli spigoli, valgono le prescrizioni di cui al par.

6.6.5.2 della presente sezione del Capitolato.

6.6.10.3 Verniciatura

6.6.10.3.1 Prescrizioni e controlli in fase di

applicazione 6.6.10.3.1.1 Prescrizioni generali

Si definisce ciclo di verniciatura un sistema composto da uno o più prodotti vernicianti applicati in progressione secondo specifiche condizioni. Il ciclo di verniciatura da applicare sulle opere oggetto del presente capitolato dovrà essere scelto dall'ESECUTORE tra quelli omologati da STAZIONE APPALTANTE. L'elenco di suddetti cicli potrà essere richiesto alla Struttura che ha emanato il presente Capitolato.

Il ciclo dovrà essere scelto in funzione dell'ambiente atmosferico cui l'opera è destinata, sulla base delle indicazioni fornite al riguardo dal progettista dell'opera, salvo diverse indicazioni di STAZIONE APPALTANTE. Nella seguente tabella sono indicate le classi di corrosività relative ai vari ambienti atmosferici con il corrispondente spessore minimo del film protettivo.

Descrizione dell'ambiente	Classe di corrosività	Spessore nominale del film secco
Ambienti con basso livello di inquinamento e basso livello di salinità (ad esempio: le aree rurali)	C3	260 µm (durabilità molto alta) 220 µm (durabilità molto alta e primer zincante) 200 µm (durabilità alta) 160 µm (durabilità alta e primer zincante)
Aree urbane o industriali con moderato livello di inquinamento e zone costiere con moderata salinità	C4	320 µm (durabilità molto alta) 280 µm (durabilità molto alta e primer zincante) 280 µm (durabilità alta) 240 µm (durabilità alta e primer zincante)

Capitolato Speciale d'Appalto – PARTE GENERALE

<p>Aree industriali con alta umidità e atmosfera aggressiva (distanza da aree industriali inferiore a 500 m)</p> <p>Zone costiere con alta salinità (distanza dalla costa inferiore a 500 m)</p>	<p>C5</p>	<p>360 µm (durabilità molto alta)</p> <p>320 µm (durabilità molto alta e primer zincante) 320 µm (durabilità alta)</p> <p>280 µm (durabilità alta e primer zincante)</p>
--	-----------	--

Tabella 6.6.10.3.1.1.1 - Classi di corrosività e requisiti minimi per cicli di verniciatura su substrato in acciaio

Relativamente ai cicli di verniciatura su substrato in acciaio zincato a caldo, di seguito si riportano i requisiti minimi di spessore in funzione delle classi di corrosività:

Classe di corrosività	C3	C4	C5
Spessore nominale del film secco	<p>120 µm (durabilità alta)</p> <p>80 µm (durabilità media)</p>	<p>160 µm (durabilità alta)</p> <p>120 µm (durabilità media)</p>	<p>200 µm (durabilità alta)</p> <p>160 µm (durabilità media)</p>

Tabella 6.6.10.3.1.1.2 - Classi di corrosività e requisiti minimi per cicli di verniciatura su substrato in acciaio zincato a caldo

Per quanto non specificato nella presente norma per i cicli di verniciatura su substrato in acciaio zincato a caldo, si rimanda alla norma UNI EN ISO 12944-5.

La durabilità minima dei cicli di verniciatura, intesa come durata dell'efficacia di una verniciatura protettiva fino al primo intervento importante di manutenzione, è di seguito definita:

- “molto alta” (durata superiore a 25 anni - UNI EN ISO 12944-1), per i cicli di verniciatura su substrato in acciaio da impiegare su strutture metalliche di nuova realizzazione;
- “alta” (durata superiore a 15 anni - UNI EN ISO 12944-1), per i cicli di verniciatura su substrato in acciaio da impiegare per la manutenzione di strutture metalliche esistenti;
- “alta” (durata superiore a 15 anni - UNI EN ISO 12944-1), per i cicli di verniciatura su substrato in acciaio zincato a caldo da impiegare su strutture metalliche zincate a caldo di nuova realizzazione;
- “alta” (durata superiore a 15 anni - UNI EN ISO 12944-1), per i cicli di verniciatura da impiegare su dispositivi di appoggio. Per tali dispositivi dovranno essere impiegati esclusivamente cicli di verniciatura in classe di corrosività C5;
- “media” (durata compresa tra 5 e 15 anni - UNI EN ISO 12944-1), per i cicli di verniciatura su substrato in acciaio zincato a caldo da impiegare per la manutenzione di strutture metalliche zincate a caldo esistenti.

Per tutti i cicli di verniciatura è previsto un limite superiore del numero di mani, pari a 3.

In tutti i lavori di manutenzione di opere esistenti, l'ESECUTORE dovrà utilizzare esclusivamente un ciclo di verniciatura di tipo manutentivo, tra quelli omologati da STAZIONE APPALTANTE.

I prodotti vernicianti dovranno provenire da PRODUTTORE in possesso delle certificazioni UNI-EN ISO 9001 e UNI EN ISO 14001.

Le prove e i controlli dovranno essere svolte alla presenza di un ispettore di STAZIONE APPALTANTE, presso laboratori accreditati in conformità alla norma UNI CEI EN ISO/IEC 17025 (per le singole tipologie di prove da effettuare) da Organismi autorizzati dallo Stato a svolgere attività di accreditamento. L'interpretazione degli esiti delle prove dovrà essere effettuata da un ispettore qualificato NACE o FROSIO, interno al laboratorio o incaricato a spese del laboratorio stesso.

6.6.10.3.1.2 Condizioni di fornitura

I prodotti vernicianti dovranno essere forniti in condizioni tali da essere pronti per l'impiego seguendo le modalità di applicazione specificate nelle relative schede tecniche.

Per ciascuna fornitura l'ESECUTORE dovrà consegnare a STAZIONE APPALTANTE, unitamente alla bolla di consegna, la dichiarazione del PRODUTTORE attestante la conformità della pittura a quella corrispondente omologata.

6.6.10.3.1.3 Modalità di stoccaggio

Se non diversamente specificato nelle istruzioni del PRODUTTORE o nelle specifiche dei lavori, i prodotti vernicianti dovranno essere immagazzinati, in ambienti chiusi o quantomeno coperti, a temperature comprese tra +5°C e +30°C. Particolare attenzione dovrà essere rivolta ai prodotti a base d'acqua che il gelo può rendere inutilizzabili.

I prodotti vernicianti stoccati in luoghi freddi dovranno essere posti, 24 ore prima del loro utilizzo, in un locale con temperatura di almeno 15°C, onde evitare che vengano utilizzati con viscosità inadeguata e con tempi di reticolazione eccessivamente lunghi.

I prodotti dovranno essere conservati nei contenitori originali sigillati fino al momento dell'impiego ed essere accessibili ai rappresentanti di STAZIONE APPALTANTE per gli opportuni controlli.

6.6.10.3.1.4 Preparazione delle superfici

Il profilo superficiale dei substrati influenza l'adesione del rivestimento, pertanto sarà necessario preparare adeguatamente le superfici da verniciare, garantendo una rugosità superficiale riconducibile ad un profilo "medio G" per le strutture nuove oppure "medio S" per le esistenti, come definiti nella norma UNI EN ISO 8503.

Prima di procedere alla preparazione delle superfici, si dovrà eliminare: olio, grasso, sali, impurezze e altri contaminanti con metodi appropriati (vedi appendici A e C all'UNI EN ISO 12944-4).

Di seguito si riportano le diverse preparazioni superficiali per ciascuna tipologia e condizione del substrato.

Strutture metalliche nuove

La preparazione superficiale consiste nella rimozione della ruggine e della calamina mediante sabbiatura con abrasivo sintetico o metallico di adeguata granulometria, privo di silice libera, sino al raggiungimento del grado Sa 2½ (metallo quasi bianco) ai sensi della norma UNI EN ISO 8501. Dovranno essere eliminati, preliminarmente con molatura, tutte le eventuali incisioni presenti sia sulle superfici degli elementi che sui bordi, provocate dall'ossitaglio.

Strutture metalliche nuove zincate a caldo

La preparazione superficiale consiste nello sgrassaggio con idonei detergenti biodegradabili e nella spazzolatura, smerigliatura e carteggiatura mediante utensili manuali o meccanici.

Ove possibile, a giudizio delle STAZIONE APPALTANTE, la preparazione delle superfici zincate potrà essere effettuata mediante sabbiatura di spazzolatura (punto 6.2.3.4.1 norma 12944-4) usando un abrasivo non metallico.

Strutture metalliche esistenti

La preparazione superficiale consiste nella spazzolatura, smerigliatura e carteggiatura mediante utensili manuali o meccanici, per la rimozione di ruggine, calamina, vecchie pitture non aderenti e vescicature sino al raggiungimento del grado St 3 ai sensi della norma UNI EN ISO 8501.

La preparazione delle superfici potrà anche essere effettuata mediante sabbiatura sino al raggiungimento del grado Sa 2 ai sensi della norma UNI EN ISO 8501, salvo diverse indicazioni del PRODUTTORE o dalle STAZIONE APPALTANTE.

Strutture metalliche esistenti zincate a caldo

La preparazione superficiale di superfici zincate a caldo, di norma sarà effettuata attraverso idrolavaggio a bassa pressione (<350 bar) per non intaccare lo spessore della zincatura.

6.6.10.3.1.5 Controlli

Non potrà procedersi alle operazioni di verniciatura in assenza della verifica di conformità dei prodotti vernicianti con quelli omologati. A tale scopo, l'ESECUTORE ha l'obbligo di

approvvigionare tempestivamente tutti i prodotti per la verniciatura, in modo da consentire a STAZIONE APPALTANTE il prelievo di due campioni di ciascun prodotto (ai sensi della norma UNI EN ISO 1512) per la suddetta verifica di conformità. Tali prove dovranno effettuarsi presso un laboratorio, da individuare in base alle indicazioni fornite al paragrafo 6.6.10.3.1.1, a cura e spese dello stesso ESECUTORE.

Le STAZIONE APPALTANTE apporranno su ogni barattolo, contenente la pittura o il relativo catalizzatore, il nome, il codice e il lotto di fornitura del prodotto. Tali informazioni dovranno essere riportate anche sulla lettera di accompagnamento, redatta dall'ESECUTORE, per l'invio dei campioni.

Sul campione prelevato si dovrà effettuare:

- analisi qualitativa attraverso spettrofotometria infrarossa, con la quale avere informazioni qualitative sui gruppi funzionali presenti nelle molecole che formano il campione e quindi, indirettamente, sulle molecole stesse. L'analisi dovrà essere effettuata di regola sul prodotto base e sul catalizzatore. STAZIONE APPALTANTE si riserva la possibilità di effettuarla anche sul prodotto catalizzato.
- Analisi quantitativa al fine di determinare la composizione del prodotto, secondo quanto indicato nella parte 2 della scheda di identificazione allegata al presente documento (allegato 1).

Lo spettro infrarosso ottenuto dal campione prelevato dovrà essere corrispondente in termini di posizione, intensità e forma della banda di assorbimento a quello depositato presso STAZIONE APPALTANTE in fase di omologazione. Relativamente alle determinazioni quantitative, non saranno ammessi scostamenti maggiori del 5% tra i dati ottenuti dal campione prelevato e quelli depositati presso STAZIONE APPALTANTE in fase di omologazione.

La composizione del prodotto verniciante, salvo ulteriori più severe prescrizioni, dovrà comunque essere esente da ammine aromatiche, da metalli pesanti (sono ammesse lievi impurezze non superiori allo 0.05%) e da cianuri. In particolare, dovranno risultare assenti: ossidi e sali di piombo e di cromo, solventi clorurati e benzene (legge n° 245 del 5.3.63). Per i carbonati è ammessa la presenza di tracce come impurezza (< 3% sulla pittura).

Si fa presente che al fine di produrre risultati analitici accettabili le campionature di vernici dovranno essere analizzate entro un tempo massimo di 6 mesi dall'invio al laboratorio e comunque entro la data di scadenza apposta sul barattolo.

Oltre ai controlli preventivi sui materiali descritti in precedenza, le STAZIONE APPALTANTE potranno effettuare a proprio insindacabile giudizio i seguenti controlli su ogni fase dei lavori di verniciatura, in particolare:

Prima dell'applicazione

- accertamento, mediante una lunga spatola, che il prodotto verniciante nel contenitore si presenti privo di alterazioni irreversibili quali gelatinizzazione della massa, sedimento duro indisperdibile, geletti di resina o grumetti di pigmento non disperdibili, pelle superficiale;
- accertamento visivo della corretta preparazione della superficie da trattare;
- verifica della rispondenza dei mezzi e delle apparecchiature alle prescrizioni delle schede

tecniche; Sul film essiccato

- accertamento visivo dell'assenza di colature, festonature, bolle, raggrinzimenti, macchie, disuniformità di tinta o di brillantezza;
- controllo dello spessore delle singole mani e totale, secondo UNI EN ISO 2808. Il valore "medio" dello spessore rilevato non deve essere inferiore a quello nominale di omologazione e ciascun "singolo" valore rilevato non deve essere inferiore all'80% del valore nominale di omologazione;
- controllo dell'aderenza effettuato mediante pull-off secondo UNI EN 4624. Come requisito, non è ammessa nessuna rottura a meno che i valori di trazione siano 5 MPa o maggiori. La suddetta prova dovrà essere svolta da un ispettore qualificato NACE o FROSIO incaricato dall'ESECUTORE

Il numero dei controlli sarà effettuato a discrezione delle STAZIONE APPALTANTE in relazione all'entità del lavoro ed all'esito dei primi accertamenti.

6.6.10.3.1.6 Applicazione dei prodotti

I prodotti vernicianti dovranno essere impiegati solamente previa autorizzazione delle STAZIONE APPALTANTE a seguito dell'esito positivo delle prove di cui al paragrafo 6.6.10.3.1.5.

Al momento dell'apertura del contenitore, il prodotto verniciante dovrà presentarsi senza difetti, degradamenti di sorta, quali sedimentazione irreversibile del pigmento, formazione di pelli, impolmonimento, gelatinizzazione, addensamento, presenza di mucillagine etc. E' comunque sempre indispensabile omogeneizzare la massa, preferibilmente con agitatori meccanici, e poi procedere alla filtrazione con apposite reti per allontanare qualsiasi eventuale grumo. Nel caso di pitture a due componenti si dovranno omogeneizzare separatamente base ed induritore e mescolarli successivamente fra loro, tassativamente nelle proporzioni indicate dal fornitore.

La diluizione è consentita solo se prescritta dal colorificio: in tal caso dovrà essere effettuata esclusivamente con i diluenti prescritti, nella percentuale e con le modalità indicate dallo stesso e comunque sempre in modo tale da ottenere, per ogni singola mano, gli spessori richiesti a film secco.

Per assicurare la protezione richiesta alla verniciatura, le condizioni ambientali del sito dovranno essere controllate per verificare la loro conformità ai requisiti forniti dalla scheda tecnica del PRODUTTORE per quel particolare prodotto verniciante.

Durante i lavori di verniciatura si dovrà prestare attenzione che non vi siano influenze esterne che possano provocare una riduzione della qualità del film protettivo. I lavori di verniciatura dovranno essere effettuati in una zona separata da quella adibita a lavori di altro tipo (sabbatura, saldatura, etc...). Se durante l'applicazione sopravvengono condizioni atmosferiche avverse, occorre sospendere i lavori e proteggere quanto meglio è possibile le zone verniciate di fresco.

Le temperature minime e massime ammissibili della superficie da verniciare e dell'aria circostante dovranno essere conformi a quelle specificate nella scheda tecnica del PRODUTTORE.

Fatto salvo quanto detto, in ogni caso non potranno effettuarsi i lavori in condizioni diverse da quelle sotto elencate:

- temperatura dell'aria e delle superfici da verniciare comprese tra +5° C e +35° C;
- umidità relativa non superiore all'80%;
- assenza di vento con particelle o polveri in sospensione, di fumi o di vapori

aggressivi. Inoltre:

- le superfici devono essere completamente asciutte,
- la verniciatura deve essere programmata in modo che polvere, intemperie, condensa ed altri contaminanti non cadano sulle superfici appena verniciate.

L'applicazione delle pitture dovrà essere eseguita da personale specializzato con mezzi adeguati alla tipologia di lavoro da eseguire e secondo le prescrizioni del PRODUTTORE e nel rispetto delle condizioni climatiche e di sicurezza fornite nelle schede tecniche e definite da STAZIONE APPALTANTE; la prima mano dovrà essere applicata non oltre 12 ore dall'ultimazione dell'operazione di preparazione e/o pulitura per evitare fenomeni di flash rust.

Ciascuna mano dovrà essere applicata con lo spessore per essa indicato nel ciclo omologato e pertanto l'operatore dovrà disporre di spessimetri ad umido per verificare la corretta applicazione.

L'applicazione non dovrà dar luogo a colature e sgocciolamenti, che dovranno eventualmente essere tempestivamente eliminati a film ancora bagnato.

Ciascuna mano dovrà essere essiccata prima di applicare la mano successiva; i tempi di sovrapplicazione sono quelli riportati nelle schede tecniche relative.

Dopo l'applicazione dell'ultimo strato di finitura il supporto deve presentarsi completamente ricoperto, di tonalità omogenea e di aspetto uniforme.

Per i cicli su strutture nuove la prima mano di fondo sarà applicata in officina e le successive mani, a completamento del ciclo, in cantiere una volta completato il montaggio.

Dopo l'applicazione della mano di fondo, sarà possibile immagazzinare in officina le nuove strutture per un periodo massimo di sei mesi, dopo il quale, qualora non sia ancora possibile procedere con il montaggio in opera e con l'applicazione delle mani residue, si dovrà procedere ad una nuova applicazione della mano di fondo, previa preparazione superficiale.

6.6.10.3.1.7 Colore

Il colore di ciascuna mano del ciclo di verniciatura deve essere tale da distinguersi dal precedente e dovrà corrispondere a quello indicato dalle STAZIONE APPALTANTE.

6.6.10.3.1.8 Protezione per la spedizione

La movimentazione, l'accatastamento e la spedizione degli elementi pitturati dovranno essere effettuate con tutte le precauzioni necessarie a non arrecare danni ad essi ed alla loro protezione.

Le corde per imballaggio non dovranno essere in contatto con il materiale; ove possibile tra i due dovrà essere interposto uno spessore di legno o altri elementi che impediscano danni allo strato di protezione.

Se durante il carico per la spedizione, lo stato protettivo in alcune parti si deteriorasse queste dovranno essere nuovamente protette.

6.6.10.3.1.9 Ritocchi

Durante il montaggio dovranno essere tempestivamente eseguiti i ritocchi necessari per ripristinare tutte le parti verniciate, danneggiate da saldature, escoriazioni o altro.

Di norma i ritocchi saranno eseguiti preparando la superficie mediante spazzolatura fino al grado ST 3 secondo la norma UNI EN ISO 8501. I prodotti da impiegare per i ritocchi saranno gli stessi del ciclo applicato sia nel numero delle mani che negli spessori; eventuali modalità diverse dovranno essere sottoposte al preventivo benestare delle STAZIONE APPALTANTE.

L'esecuzione dei ritocchi, sia in fase di preparazione della superficie che in fase di pitturazione, non dovrà causare alcun danno alle superfici limitrofe; i ritocchi vanno estesi in modo tale da eliminare qualsiasi traccia di corrosione sotto pellicolare.

6.6.10.3.1.10 Garanzia

L'ESECUTORE, per la durata indicata nel contratto e comunque per un periodo non inferiore a cinque anni, è tenuto a garantire che sia i materiali sia l'applicazione siano esenti da vizi, difetti o difformità. Per tutelare tale garanzia, le STAZIONE APPALTANTE potranno chiedere all'appaltatore una polizza assicurativa indennitaria a copertura della garanzia richiesta.

La durata della garanzia, in accordo con le Condizioni Generali di Contratto, decorre dall'emissione del certificato di regolare esecuzione.

Durante detto periodo di garanzia l'ESECUTORE sarà tenuto a riparare o a rifare, a propria cura e spese, quelle parti che risultassero non eseguite a perfetta regola d'arte o difettose per inadeguatezza di preparazione delle superfici, di applicazione delle pitture o insufficiente resistenza di queste agli agenti atmosferici, mostrando difetti quali distacchi, screpolature, scagliature, colature, insaccature o affioramenti di ruggine.

Al fine di ripristinare il buon aspetto estetico dell'opera, se i lavori di ritocco eseguito nel periodo di garanzia superano il 20% della superficie totale, l'ESECUTORE sarà tenuto ad eseguire, a propria cura e spese, una totale successiva mano di verniciatura.